

Руководство пользователя

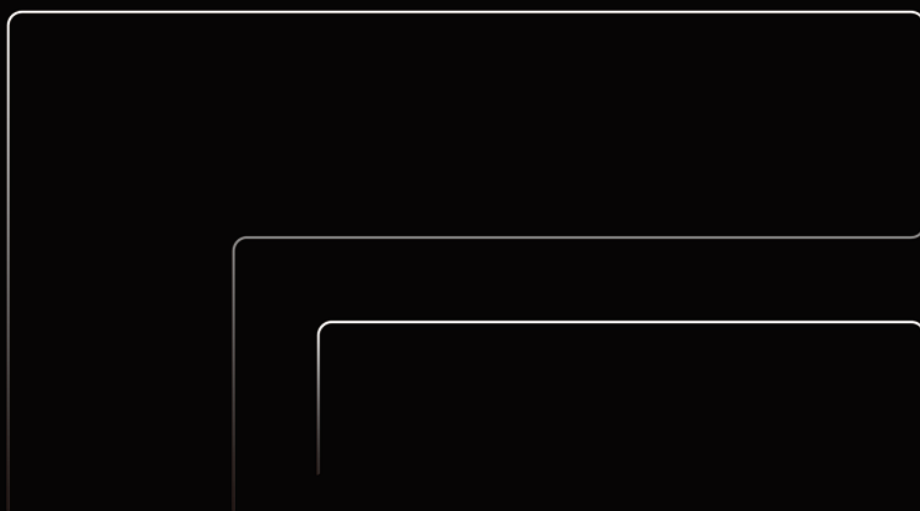

Оглавление

1 Предисловие	1
1.1 Предисловие	1
1.1.1 Предисловие	1
2 Описание руководства пользователя	4
2.1. Описание руководства пользователя	4
2.1.1 Описание руководства пользователя	4
3 Индекс изображения	5
3.1 Внешний вид автомобиля	5
3.1.1 Внешний вид автомобиля	5
3.2 Салон	7
3.2.1 Салон	7
4 Инструкции по технике безопасности	10
4.1 Инструкции по безопасному использованию	10
4.1.1 Подготовка к запуску	10
4.1.2 Безопасное вождение	10
4.1.3 Ремень безопасности сиденья	12
4.1.4 Подушка безопасности	18
4.1.5 Высоковольтная система	30
4.1.6 Меры предосторожности в отношении выхлопных газов	34
4.2 Безопасность детей	35
4.2.1 Информация о безопасности детей	35
4.2.2 Замок безопасности для детей	37
4.3 Система удлинителя пробега	38
4.3.1 Особенности системы удлинителя пробега	38
4.3.2 Меры предосторожности при работе системы удлинителя пробега	40
4.4 Противоугонная система	41
4.4.1 Противоугонная система	41
5 Отображение информации	43
5.1 Приборы и центральная система управления	43
5.1.1 Экран приборов	43
5.2.1 Центральный экран управления	47
6 Операция	51
6.1 Информация о ключе	51

6.1.1 Ключ	51
6.1.2 Ключ дистанционного управления	51
6.1.3 Система входа и запуска без ключа	54
6.2 Открытие, закрытие и запираение двери	59
6.2.1 Двери	59
6.2.2 Дверь багажника	68
6.3 Регулировка сиденья	77
6.3.1 Передние сиденья	77
6.3.2 Сиденья второго ряда	81
6.3.3 Сиденья третьего ряда	93
6.3.4 Подголовник	95
6.4 Регулировка рулевого колеса и зеркал заднего вида.....	99
6.4.1 Рулевое колесо	99
6.4.2 Внутреннее зеркало заднего вида	105
6.4.3 Наружное зеркало заднего вида	112
6.5 Функция запоминания.....	117
6.5.1 Функция запоминания для водителя	117
6.5.2 Приветственное водительское сиденье	118
6.6 Окно автомобиля и солнцезащитный козырек.....	118
6.6.1 Окно автомобиля	118
6.6.2 Солнцезащитный козырек	123
6.7 Система кондиционирования воздуха	128
6.7.1 Передняя система кондиционирования воздуха	128
6.7.2 Задняя система кондиционирования воздуха	133
6.7.3 Обогрев рулевого колеса/обогрев сиденья/вентиляция сиденья	140
6.8 Внутреннее освещение	144
6.8.1 Управление лампой для чтения в салоне	144
6.8.2 Подсветка туалетного зеркала	146
6.8.3 Атмосферная лампа	146
6.8.4 Приветственная подсветка	147
6.9 Бардачок.....	149
6.9.1 Перчаточный бокс	149
6.9.2 Бардачок	150
6.9.3 Подстаканник	159
6.9.4 Органайзер сиденья	163

6.9.5 Багажное оборудование	164
6.9.6 Багажная полка	167
6.10 Другое внутренне автомобильное оборудование	169
6.10.1 Солнцезащитный козырек	169
6.10.2 Туалетное зеркало	169
6.10.3 Розетка питания 12 В	170
6.10.4 Розетка питания 220 В	172
6.10.5 Беспроводная зарядка	173
6.10.6 Интерфейс питания USB	175
6.10.7 Видеорегистратор	180
6.10.8 Микрофон	181
6.10.9 Вспомогательная ручка	181
6.10.10 Крючок для одежды и головного убора	183

7 Управление 184

7.1 Подготовка к движению	184
7.1.1 Управление автомобилем	184
7.1.2 Груз и багаж	185
7.1.3 Буксировка прицепа	186
7.2 Правила дорожного движения	192
7.2.1 Переключатель режима питания	192
7.2.2 Механизм переключения передач	193
7.2.3 Управление указателем поворота	195
7.2.4 Звуковой предупреждающий сигнал пешеходов при низкой скорости	196
7.2.5 Особые дорожные условия	196
7.2.6 Система контроля давления в шинах (TPMS)	196
7.2.7 Регулируемая подвеска с электроприводом	197
7.2.8 Электронный усилитель рулевого управления с регулируемой скоростью	198
7.3 Важные пункты вождения	199
7.3.1 Важные пункты вождения автомобиля с удлинителем пробега	199
7.3.2 Важные пункты во время зимнего вождения	202
7.3.3 Меры предосторожности для автомобиля с удлинителем пробега	204
7.4 Режим кросса	205
7.4.1 Режим кросса	205
7.5 Операция фары и стеклоочистителя	209
7.5.1 Переключатель внешнего освещения	209

7.5.2 Регулировка высоты ближнего света	210
7.5.3 Автоматический дальний свет	210
7.5.4 Автоматический ближний свет	211
7.5.5 Стоп-сигнал	211
7.5.6 Фонарь заднего хода	211
7.5.7 Переключатель противотуманных фар	211
7.5.8 Стеклоочиститель и омыватель переднего лобового стекла	212
7.5.9 Стеклоочиститель и омыватель заднего стекла	215
7.6 Система помощи водителю	216
7.6.1 Система контроля будительности	216
7.6.2 Адаптивный круиз	217
7.6.3 Помощь при перестроении	225
7.6.4 Предупреждение о столкновении сзади	226
7.6.5 Обнаружение слепых зон	229
7.6.6 Система помощи при центрировании полосы движения	231
7.6.7 Предупреждение о пересечении впереди	241
7.6.8 Предупреждение о пересечении сзади	242
7.6.9 Предупреждение об открытии двери	243
7.6.10 Панорамное изображение	245
7.7 Тормозная система	249
7.7.1 Электронный ручной тормоз (EPB)	249
7.7.2 Электронная система стабилизации автомобиля (ESP)	250
7.7.3 Антиблокировочная тормозная система (ABS)	251
7.7.4 Электронное распределение тормозной силы (EBD)	252
7.7.5 Система контроля тяги (TCS)	252
7.7.6 Гидравлическая система помощи при торможении (HBA)	252
7.7.7 Система защиты от опрокидывания (RMI)	253
7.7.8 Система контроля устойчивости на повороте (CSC)	253
7.7.9 Динамический стояночный тормоз (CDP)	253
7.7.10 Система медленного спуска по крутому склону (HDC)	254
7.7.11 Система помощи при трогании на подъеме (HHC)	255
7.7.12 Система рекуперативного торможения (CRBS)	255
7.8 Заправка топливом и зарядка	256
7.8.1 Заправка топливом	256
7.8.2 Зарядка (конфигурация I)	261

7.8.3 Зарядка (конфигурация II)	270
7.8.4 Внешний разряд (конфигурация I)	280
7.8.5 Внешний разряд (конфигурация II)	284
7.8.6 Аккумулятор для генератора	288
8 Технический уход и техническое обслуживание	291
8.1 Технический уход и техническое обслуживание	291
8.1.1 Обкатка нового автомобиля	291
8.1.2 Очистка автомобиля	291
8.1.3 Техническое обслуживание автомобиля	293
8.1.4 Антикоррозийная защита	296
8.2 Регулярное техническое обслуживание	297
8.2.1 Регулярное техническое обслуживание	297
8.3 Самообслуживание	298
8.3.1 Капот	298
8.3.2 Моторный отсек	301
8.3.3 Аккумулятор	302
8.3.4 Лидар	303
8.3.5 Шины	304
8.3.6 Давление в шинах	308
8.3.7 Колеса	309
8.3.8 Воздушный фильтр	310
8.3.9 Стеклоочиститель лобового стекла	310
8.3.10 Батарейка ключа дистанционного управления	311
8.3.11 Проверка и замена предохранителя	315
8.4 Длительная парковка автомобиля	315
8.4.1 Длительная парковка автомобиля	315
9 Меры устранения неисправностей	317
9.1 Меры устранения при чрезвычайной ситуации	317
9.1.1 Бортовые инструменты	317
9.1.2 Сигнальная лампа предупреждения об опасности	318
9.1.3 Светоотражающая одежда	320
9.1.4 Предупреждающий знак	321
9.1.5 Буксировка автомобиля	321
9.1.6 Воздушный насос	332
9.1.7 Операция шин	333

9.1.8 Невозможный запуск энергосистемы	339
9.1.9 Отсутствие заряда в аккумуляторе	340
9.1.10 Перегрев автомобиля	340
9.1.11 Авакуация автомобиля	341
9.1.12 Экстренный вызов	342
9.2 Аварийно-спасательные работы	344
9.2.1 Идентификационная информация о внешнем виде	344
9.2.2 Аварийно-защитные средства	345
9.2.3 Аварийное отключение высоковольтной системы	346
9.2.4 Спасение горящего автомобиля	347
9.2.5 Спасение автомобиля с брода	347
9.2.6 Спасение автомобиля с утечкой аккумулятора	348
9.2.7 Зона резки автомобиля	348
10 Технические характеристики автомобиля	353
10.1 Технические характеристики	353
10.1.1 Данные по техническому обслуживанию (топливо, моторное масло и т.д.)	353
10.2 Основные габаритные параметры автомобиля	354
10.2.1 Виды спереди и сзади автомобиля	354
10.2.2 Вид сбоку автомобиля	356
10.3 Технические параметры автомобиля	358
10.3.1 Параметры автомобиля по массе	358
10.3.2 Динамические параметры	358
10.3.3 Параметры энергосбережения	358
10.3.4 Модель автомобиля	358
10.3.5 Колесная формула	359
10.4 Технические параметры сборки	359
10.4.1 Технические характеристики и параметры удлинителя пробега (двигателя)	359
10.4.2 Параметры шин и диска колеса	359
10.4.3 Схождение четырех колес	360
10.4.4 Технические параметры приводного двигателя	360
10.4.5 Параметры аккумулятора для генератора	361
10.4.6 Параметры тормозной системы	361
10.5 Идентификационная информация об автомобиле	362
10.5.1 Идентификационный код автомобиля (VIN)	362
10.5.2 Идентификационный код удлинителя пробега (двигателя)	363

10.5.3 Идентификационный код приводного двигателя	364
10.5.4 Микроволноводное окно	366
10.5.5 Заводская табличка	367
10.5.6 Диагностический интерфейс	368
10.5.7 Предупреждающая и индикаторная табличка	369
11 Аббревиатуры и термины	370
11.1 Аббревиатуры и термины	370
11.1.1 Аббревиатуры и термины	370

1.1 Предисловие

1.1.1 Предисловие

Дорогой пользователь:

Благодарим вас за то, что выбрали «ROX» 01.

Пожалуйста, внимательно прочтите данное руководство перед использованием «ROX» 01. Благодаря этому руководству вы полностью ознакомитесь с техническими характеристиками и информацией по эксплуатации автомобиля. Компания «ROX» всегда оставляет за собой право вносить изменения в содержание данного руководства. Ваш автомобиль может быть отличаться в зависимости от версии или срока выпуска с завода.

В данном руководстве в виде текста и принципиальных схем разъясняются правила эксплуатации автомобиля, при обычных обстоятельствах обе инструкции по эксплуатации автомобиля остаются одинокими. Если у вас возникли какие-либо несоответствия в вашем понимании, вы можете использовать их, следуя принципиальной схеме. Тем не менее, принципиальная схема приведена только для справки. Если она не соответствует натуре, пожалуйста, обратитесь к самой продукции.

Пожалуйста, строго соблюдайте предупреждающую информацию, приведенную в данном руководстве, которая поможет вам более безопасно управлять автомобилем. Если автомобиль не эксплуатируется правильно, это может привести к травмам вас или других лиц, а также к повреждению автомобиля или материального ущерба, а компания «ROX» не несет за эти ответственности.

Компания «ROX» искренне желает вам безопасного и приятного путешествия!

1. Принадлежности, детали и модификации

Если вам необходимо заменить детали автомобиля, настоятельно рекомендуется использовать оригинальные запчасти или лицензионные аксессуары компании «ROX».

За любые запчасти, которые не являются оригинальными деталями компании «ROX», или аксессуары, которые не лицензированы компанией «ROX», независимо от того, используются ли они для замены или установки, компания «ROX» не несет никакой ответственности и не предоставляет никаких гарантий. Кроме того,

1 Предисловие

гарантия не распространяется на повреждения автомобиля и проблемы с его эксплуатацией, вызванные использованием неоригинальных или нелицензионных автозапчастей компании «ROX».

Неправильная модификация автомобиля или установка нелицензионных аксессуаров могут повлиять на управляемость, безопасность или долговечность автомобиля и могут нарушать законы и нормативные акты. Кроме того, гарантия не распространяется на повреждения автомобиля или проблемы с его эксплуатацией, вызванные модификацией.

II. Управление автомобилем

Обязательно соблюдайте правила дорожного движения и ограничения скорости на дороге, а также всегда помните о необходимости безопасного вождения.

Не садитесь за руль автомобиля, когда ваши рефлексы снижаются (например, наркотики, алкоголь и усталость могут ослабить рефлексы человека).

Пожалуйста, ведите автомобиль осторожно, в любое время обращайтесь внимание на движение других участников дорожного движения и своевременно реагируйте, чтобы избежать несчастных случаев.

III. Утилизация автомобиля

Подушки безопасности и преднатяжители ремней безопасности в автомобиле содержат взрывоопасные химические вещества, и утилизация автомобиля без снятия подушек безопасности и преднатяжителей ремней безопасности может привести к несчастному случаю. Поэтому, прежде чем сдавать автомобиль на утилизацию, обязательно обратитесь в профессиональную ремонтную мастерскую для их демонтажа и сдачи на металлолом или обратитесь в автомобильный сервисный центр «ROX».

IV. Охрана окружающей среды

Неправильное обращение с использованными деталями, отработанным маслом и аккумулятором для генератора может привести к загрязнению окружающей среды, поэтому, пожалуйста, проконсультируйтесь с автомобильным сервисным центром «ROX» перед утилизацией автомобиля. Если вы намерены проверить выброс выхлопных газов, то пожалуйста, обратитесь в автомобильный сервисный центр «ROX».

V. Электромагнитная защита

Рабочий диапазон частот бортового миллиметрового радара автомобиля составляет 76-79 ГГц и соответствует техническим требованиям к радиочастотам, предъявляемым к автомобильным радарам. В целях защиты радиоастрономических служб, работающих в том же диапазоне частот, водите автомобиль в такую зону ограниченного доступа, это запрещается. Для получения подробной информации, пожалуйста, смотрите документ № 181 Министерства промышленности и информационных технологий [2021].

VI. Меры предосторожности при выполнении функций помощи водителю

Система помощи водителю «ROX 01» отслеживает окружающую обстановку с помощью таких датчиков, как камеры, радар с ограниченным радиусом действия, ультразвуковой радар и лидар, а также вычисляет и анализирует информацию об окружающей обстановке для предупреждения о некоторых опасных сценах и управления автомобилем. Функция помощи водителю в подходящих ситуациях может снизить утомляемость за рулем и повысить безопасность вождения. Однако система помощи водителю имеет свои ограничения, для обеспечения вашей безопасности за рулем, пожалуйста, внимательно прочитайте следующее содержание перед использованием системы помощи водителю:

- Адаптивный круиз:

После активации функции адаптивного круиза система будет активно управлять ускорением и замедлением автомобиля, включать адаптивный круиз на текущей скорости или следовать за впереди идущим транспортным средством, соблюдая определенную дистанцию. Передняя камера автомобиля может распознавать основных участников движения на дороге. В случае с транспортными средствами, которые находятся близко друг к другу или быстро сближаются, а также с неподвижными транспортными средствами или объектами (такими как конусообразные бочки, строительные дорожные знаки, разделительные полосы для скоростного движения, знаки объезда и т.д.), водитель должен быть готов в любой момент сменить полосу движения.

- Система помощи при перестроении:

Функция помощи при перестроении может помочь водителю активно перестроиться на соседние полосы. При использовании этой функции водителю необходимо убедиться в безопасности дорожного движения. На крутых поворотах или участках с интенсивным движением функция помощи при перестроении может быть ограничена.

* В дополнение к вышеуказанным функциям, «ROX 01» также оснащен другими функциями помощи водителю. Для получения дополнительной информации о функциях помощи водителю, пожалуйста, обратитесь к электронному руководству пользователя.

2 Описание руководства пользователя

2.1. Описание руководства пользователя

2.1.1 Описание руководства пользователя

№	Описание
1	Предупреждения, в случае их несоблюдения это может привести к серьезным травмам, даже смерти.
2	Напоминания, с целью лучшего озкономления с автомобилем.
3	Меры предосторожности, в случае его несоблюдения это может привести к повреждению или неисправности автомобиля или оборудования.
4	Охрана окружающей среды, в случае ее несоблюдения это может привести к загрязнению окружающей среды.

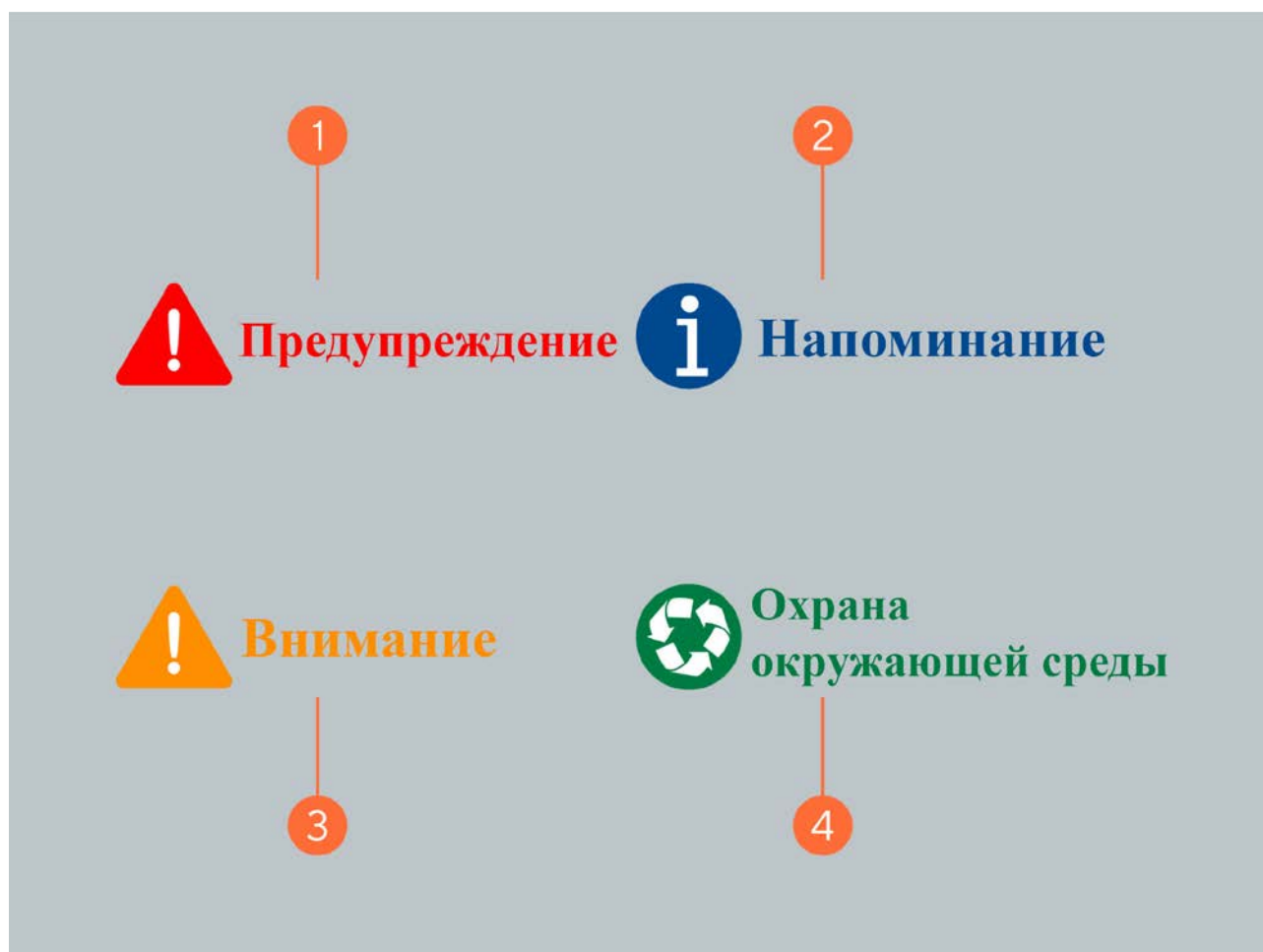

3.1 Внешний вид автомобиля

3.1.1 Внешний вид автомобиля

№	Название	№	Название
1	Капот	2	Стеклоочиститель
3	Лидар	4	Лидар
5	Ручка двери	6	Топливозаправочная горловина

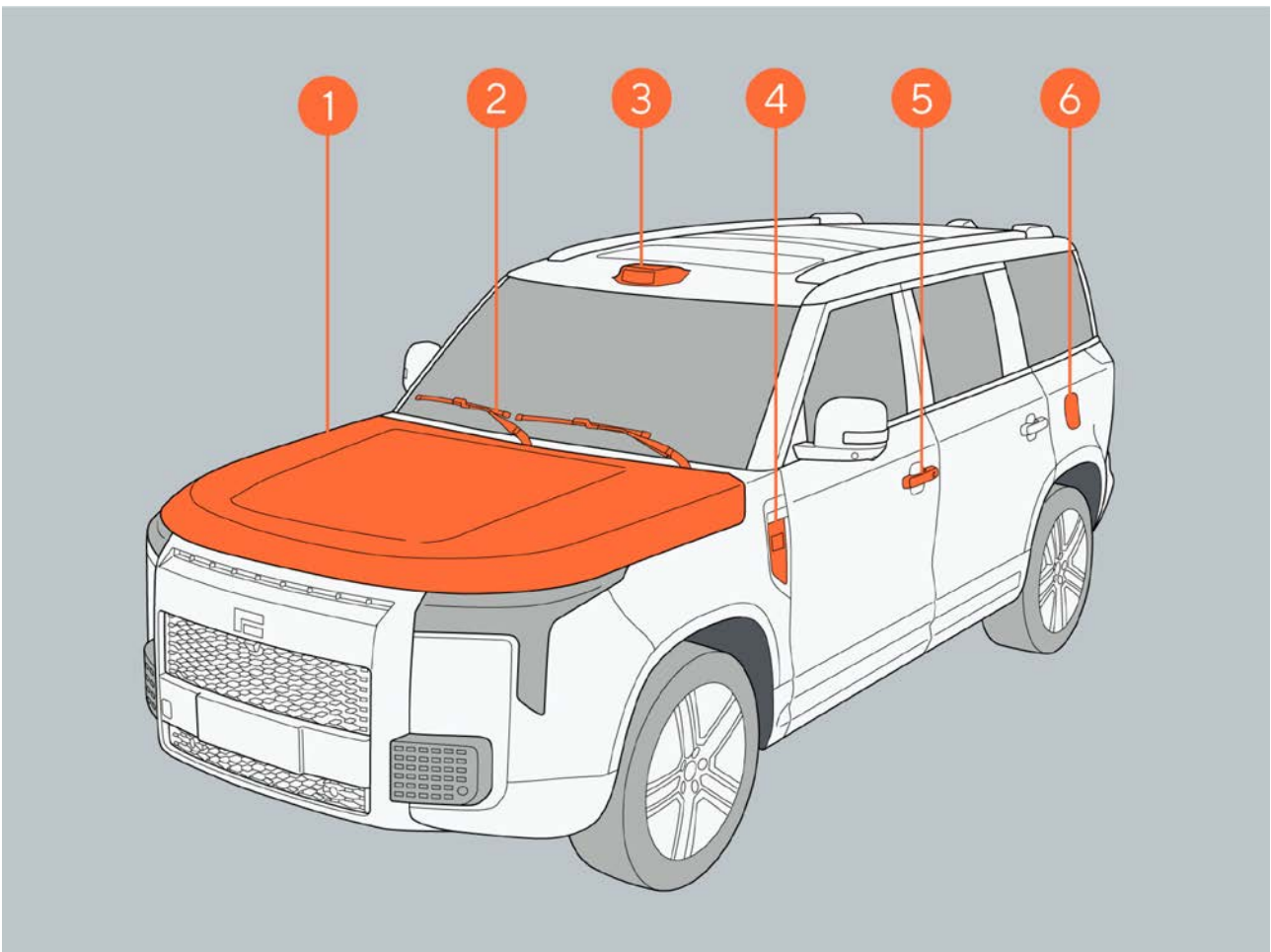

3 Индекс изображения

№	Название	№	Название
1	Потоковая камера заднего вида	2	Высокий стоп-сигнал
3	Задний стеклоочиститель	4	Ручка двери багажника
5	Крышка заднего сцепного крюка	6	Крышка зарядного порта

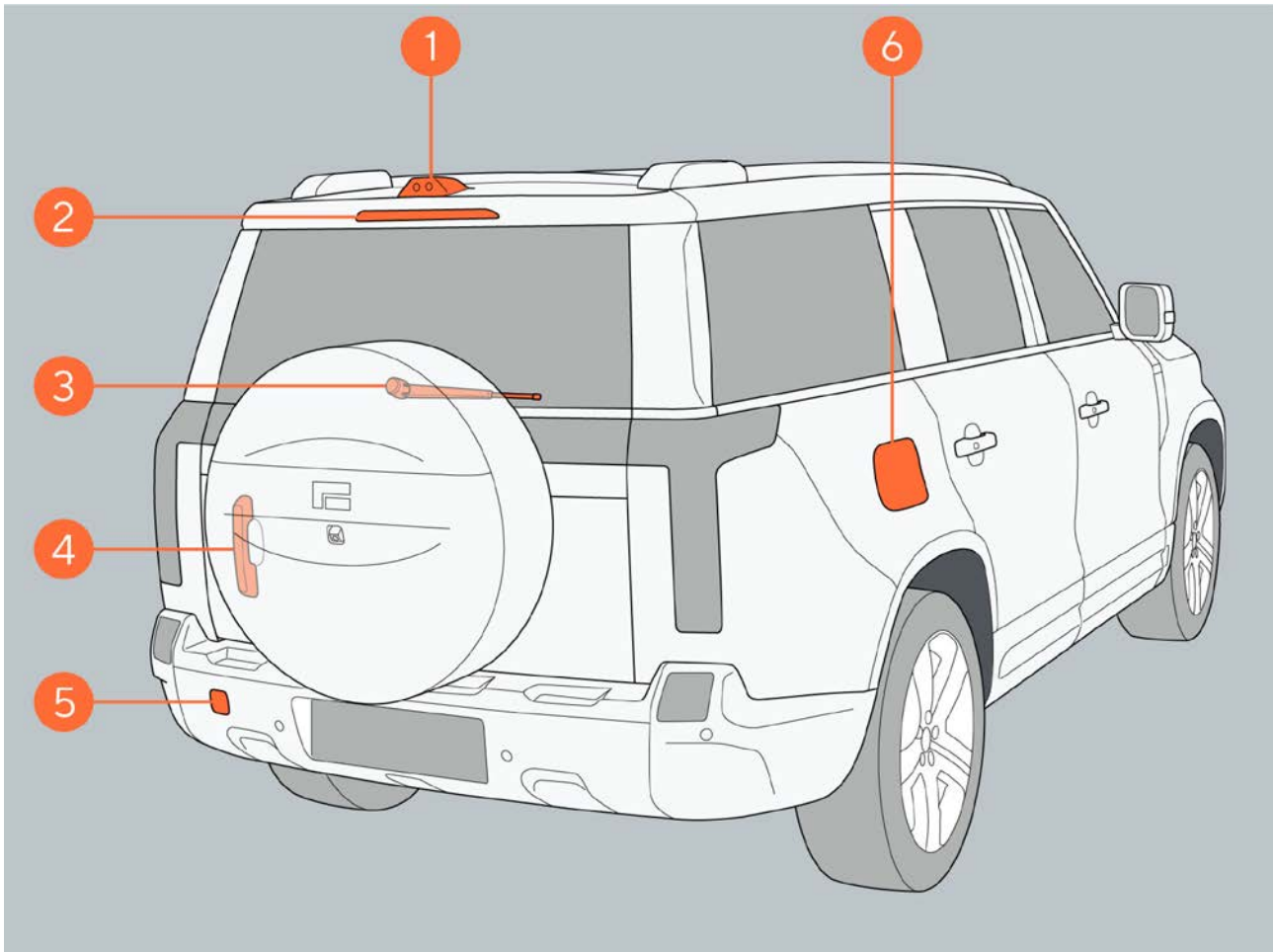

3.2 Салон

3.2.1 Салон

№	Название	№	Название
1	Гудок	2	Внутренняя ручка двери
3	Передние сиденья	4	Переключатель стеклоподъемника
5	Сиденья второго ряда	6	Подстаканник
7	Сиденья третьего ряда		

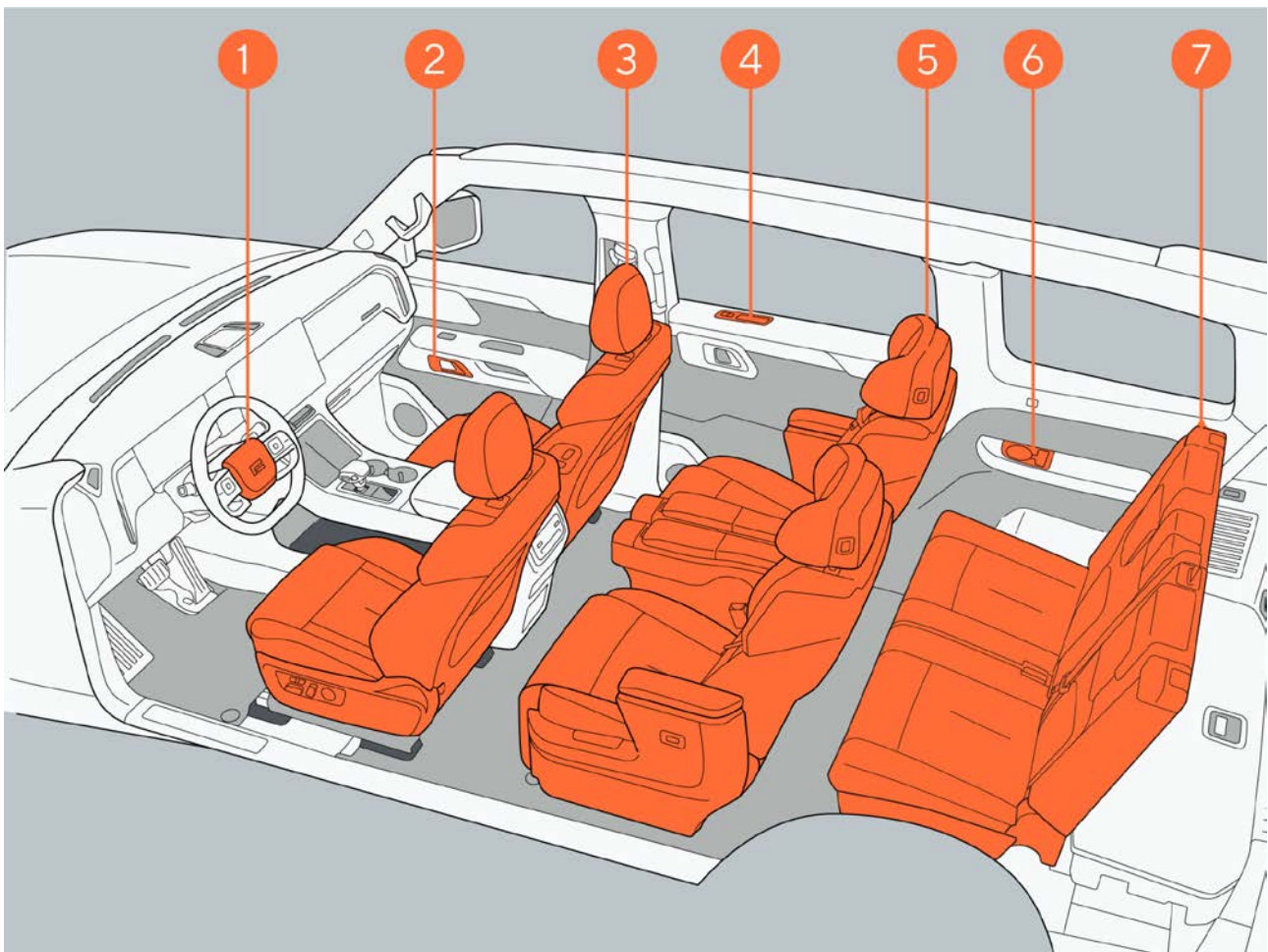

3 Индекс изображения

№	Название	№	Название
1	Педаль тормоза	2	Педаль акселератора
3	Ручка переключения передач	4	Перчаточный бокс
5	Задняя панель управления кондиционером	6	Ремень безопасности

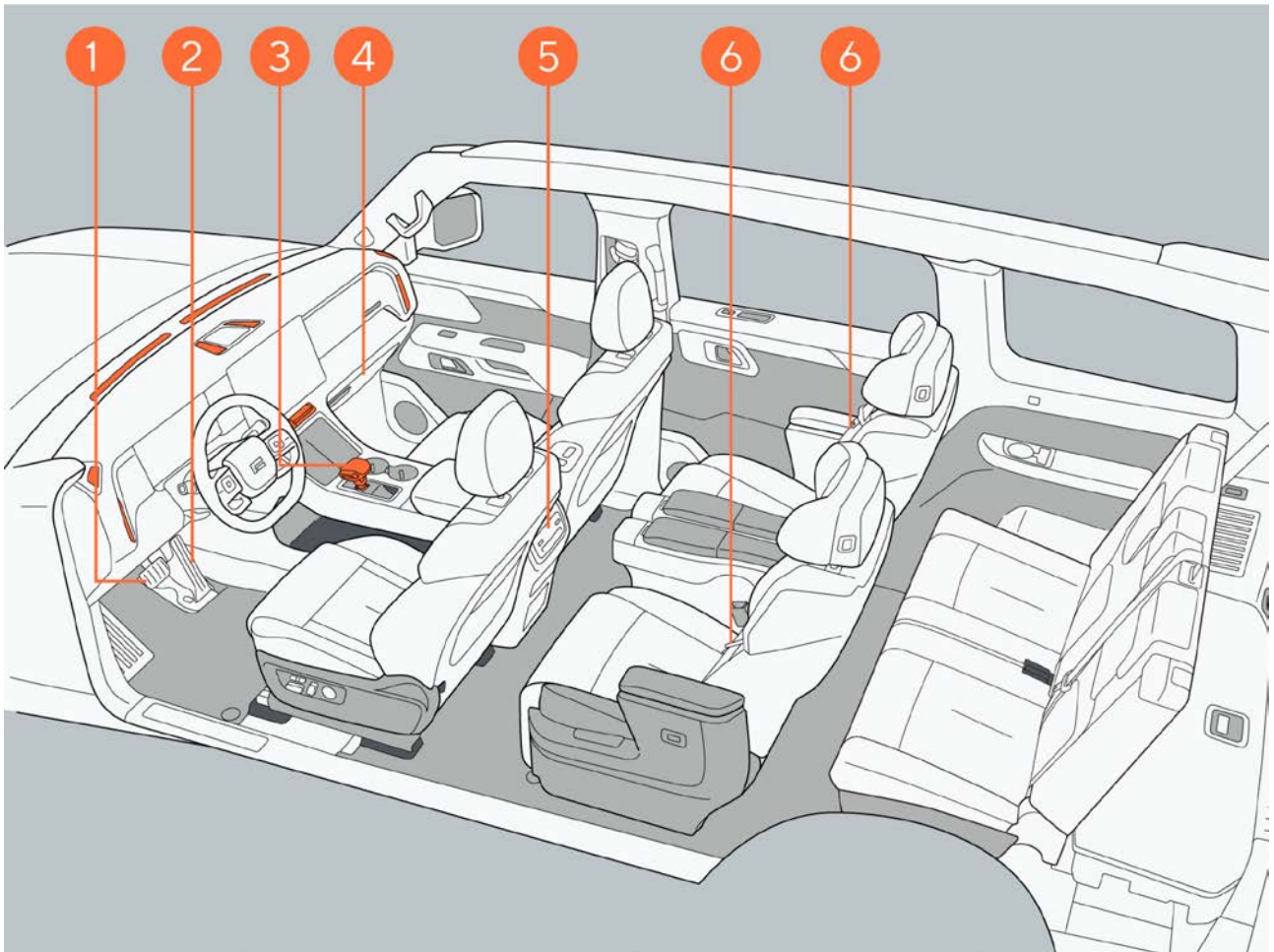

3 Индекс изображения

№	Название	№	Название
1	Левые кнопки на рулевом колесе	2	Правые кнопки на рулевом колесе
3	Центральный экран управления	4	Внутреннее зеркало заднего вида
5	Ручка переключения передач	6	Перчаточный бокс

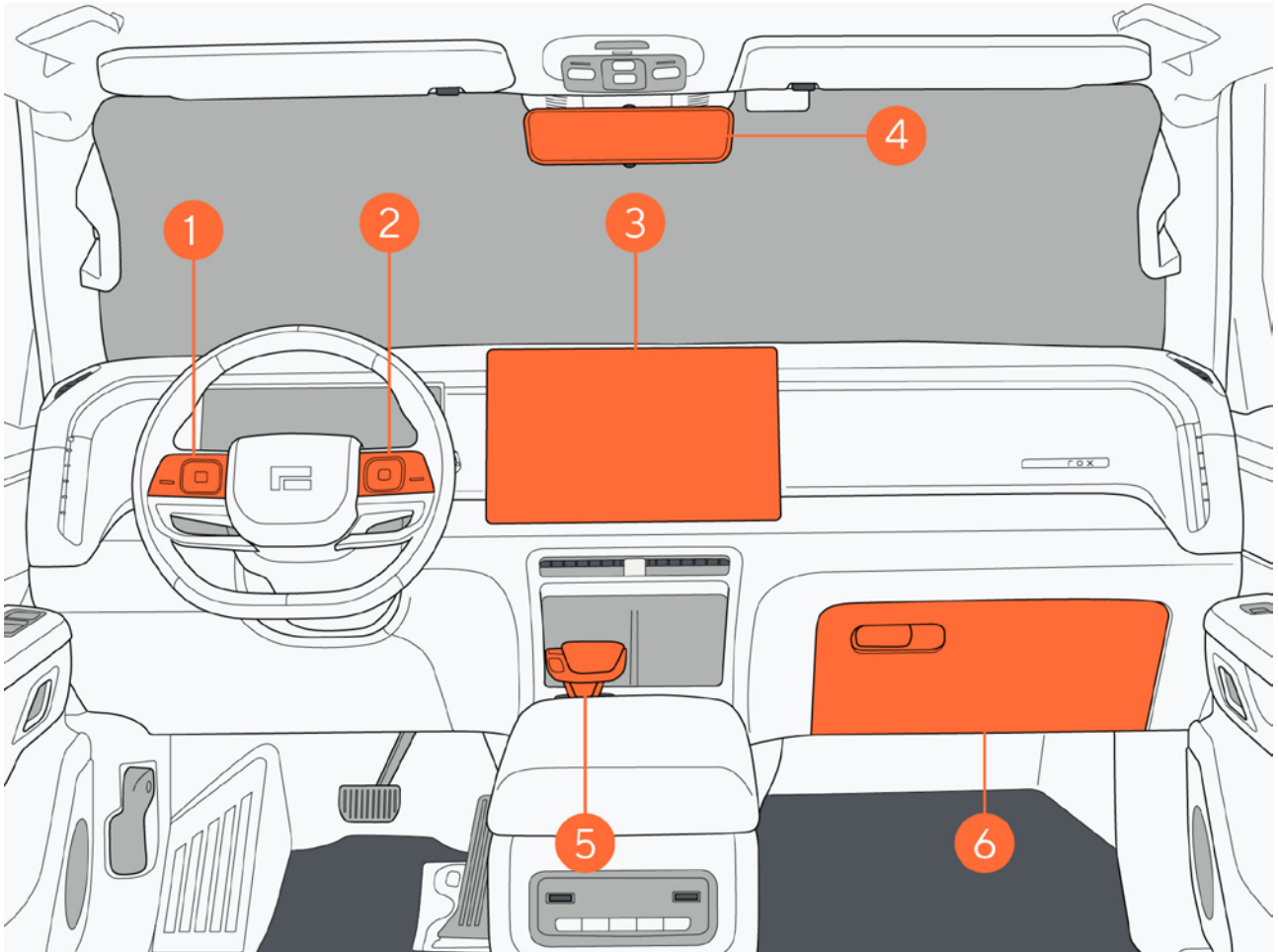

4 Инструкции по технике безопасности

4.1 Инструкции по безопасному использованию

4.1.1 Подготовка к запуску

Для обеспечения безопасности и комфорта вас и экипажа перед каждой поездкой рекомендуется проводить следующие проверки:

- Убедитесь, что все осветительные приборы работают правильно.
- Подтвердите количество топлива и достаточную мощность.
- Убедитесь, что вокруг автомобиля нет препятствий.
- Убедитесь, что все окна хорошо видны.
- Убедитесь, что в зоне нажатия педали тормоза/акселератора нет препятствий, которые не влияют на работу.
- Убедитесь, что давление в шинах нормальное.
- Правильно отрегулируйте сиденье, подголовник, внутреннее/наружное зеркало заднего вида и т.д. в соответствии с ростом водителя и привычками вождения.



Предупреждение

- Не надевайте туфли на высоком каблуке или шлепанцы во время вождения автомобиля.
- Не садитесь за руль автомобиля после употребления алкоголя.

4.1.2 Безопасное вождение

I. Регулировка сидячего положения

- Отрегулируйте положение сиденья таким образом, чтобы во время движения ногами было легко нажимать на все педали, а расстояние между рулевым колесом и грудной клеткой должно составлять не менее 250 мм.
- Отрегулируйте спинку сиденья таким образом, чтобы спина водителя идеально прилегала к спинке сиденья.
- Отрегулируйте подголовник сиденья таким образом, чтобы уши находились на одном уровне с центром подголовника, и обеспечить хорошую поддержку всей головы.
- Вытяните ремень безопасности, обойдите его спереди так, чтобы верхняя часть ремня безопасности плотно прилегала к плечу, нижняя часть ремня безопасности плотно прилегала к бедру, а защелка ремня безопасности была вставлена в соответствующее гнездо для ремня безопасности.

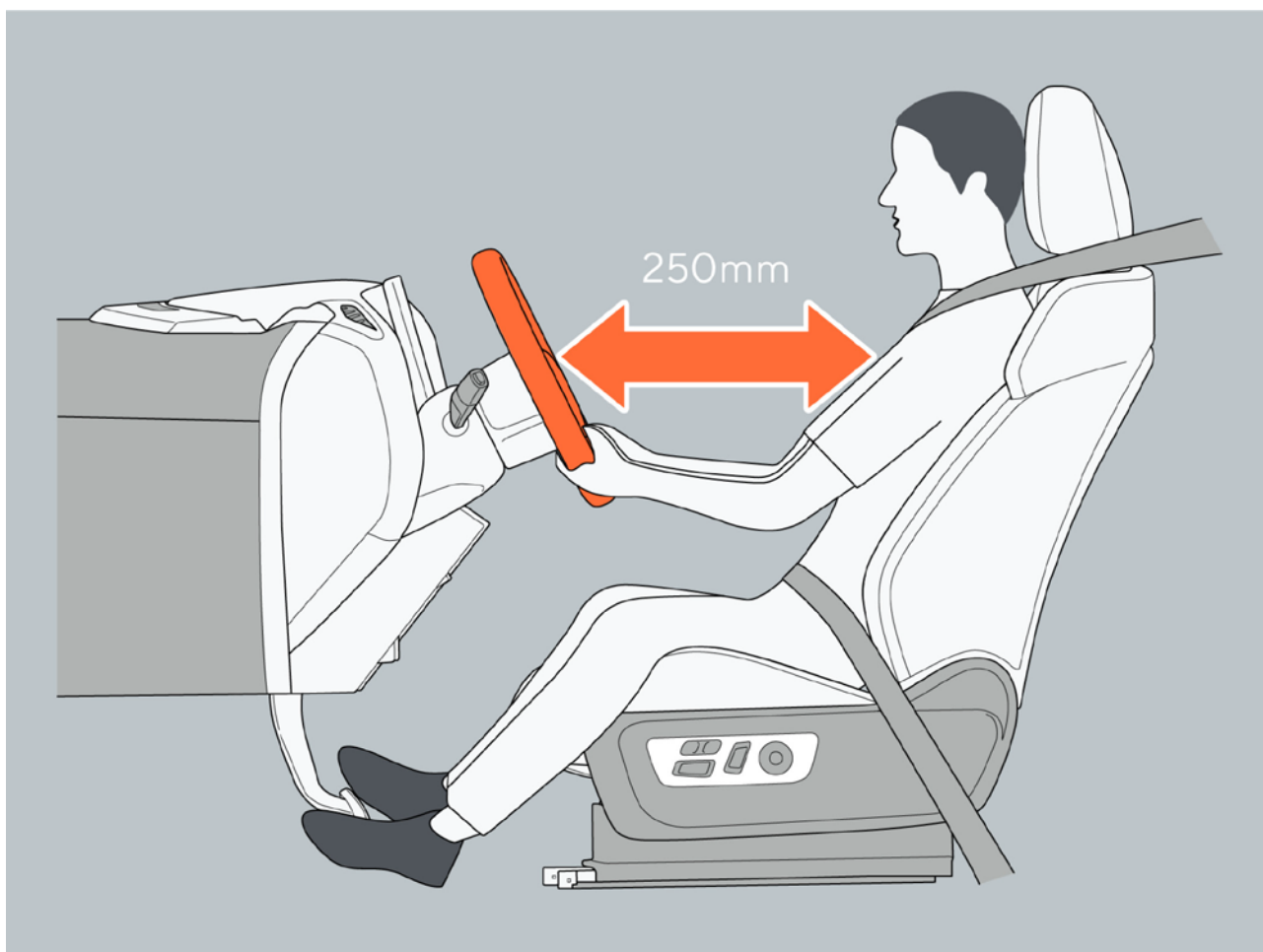

II. Использование ремней безопасности

Перед началом движения все пассажиры автомобиля должны пристегнуть ремни безопасности.

Если в салоне находятся дети, следует использовать подходящие детские сиденья безопасности в соответствии с возрастом и ростом ребенка.

III. Регулировка зеркала заднего вида

Правильная регулировка внутреннего/наружного зеркал заднего вида автомобиля перед началом движения может уменьшить диапазон слепых зон в поле зрения и повысить безопасность вождения.

IV. Запрещенные предметы

- В целях обеспечения безопасности автомобиля и пассажиров, пожалуйста, не храните в салоне легковоспламеняющиеся и взрывоопасные предметы, такие как зажигалки, лак для волос, духи, алкоголь и т.д. Летом или в других условиях с высокой температурой легковоспламеняющиеся и взрывоопасные предметы, находящиеся в салоне, могут привести к возгоранию.
- Не кладите предметы на приборную панель. Предметы, расположенные на приборной панели, не только закрывают обзор водителю, но и в случае столкновения автомобиля,

4 Инструкции по технике безопасности

когда сработает подушка безопасности, предметы, расположенные на приборной панели, могут последовать за подушкой безопасности и выброститься, причинив травмы пассажирам автомобиля.

- Не размещайте украшения на лобовом стекле или окне. Украшения, установленные на переднем лобовом стекле, не только загромождают обзор водителю, но и могут разбить стекло при движении автомобиля по ухабистой дороге.
- Не кладите предметы в пространство для ног водителя. Во время движения предметы по инерции могут переместиться в область педали, что повлияет на движение педали и приведет к несчастным случаям, связанным с безопасностью.

Предупреждение

- Не регулируйте положение водительского сиденья во время движения, чтобы тело не внезапно наклонится, который может привести к потере управления автомобилем.
- Пожалуйста, не регулируйте наружное зеркало заднего вида во время движения, чтобы избежать слепых зон в поле зрения, что может привести к несчастным случаям или серьезным травмам при дорожно-транспортных происшествиях.
- Не кладите под водительское сиденье предметы, которые могут повлиять на работу устройства.
- Пожалуйста, не садитесь за руль уставшими или в состоянии алкогольного опьянения.
- Пожалуйста, ведите автомобиль строго в соответствии с правилами дорожного движения.

4.1.3 Ремень безопасности сиденья

1. Правильное использование ремней безопасности

1. Сохраняйте правильное сидячее положение.
2. Натяните ремень безопасности и расположите плечевой ремень безопасности между шеей и плечом.
3. Пристегните поясной ремень безопасности как можно ниже к бедру.
4. Не перекручивайте ремень безопасности сиденья.



II. Использование ремней безопасности

При использовании ремня безопасности медленно вытяните ремень безопасности в нужное положение, вставьте защелку ремня безопасности 1 в пряжку 2 до щелчка, затем потяните ремень безопасности и убедитесь, что он зафиксирован; при разблокировке ремня безопасности нажмите красную кнопку разблокировки 3, затем медленно извлеките ремень безопасности из пряжки.

Предупреждение

- Во избежание несчастных случаев не используйте один ремень безопасности для более чем одного человека, который не обеспечивает защиту.
- Непристегнутый ремень безопасности или его неправильное использование могут привести к человеческим жертвам в случае аварии.
- Пожалуйста, не садитесь за руль автомобиля, если ремень безопасности сильно изношен или перекошен. Обязательно заменяйте ремень безопасности вовремя, чтобы он смог защитить вас в случае аварии.

4 Инструкции по технике безопасности

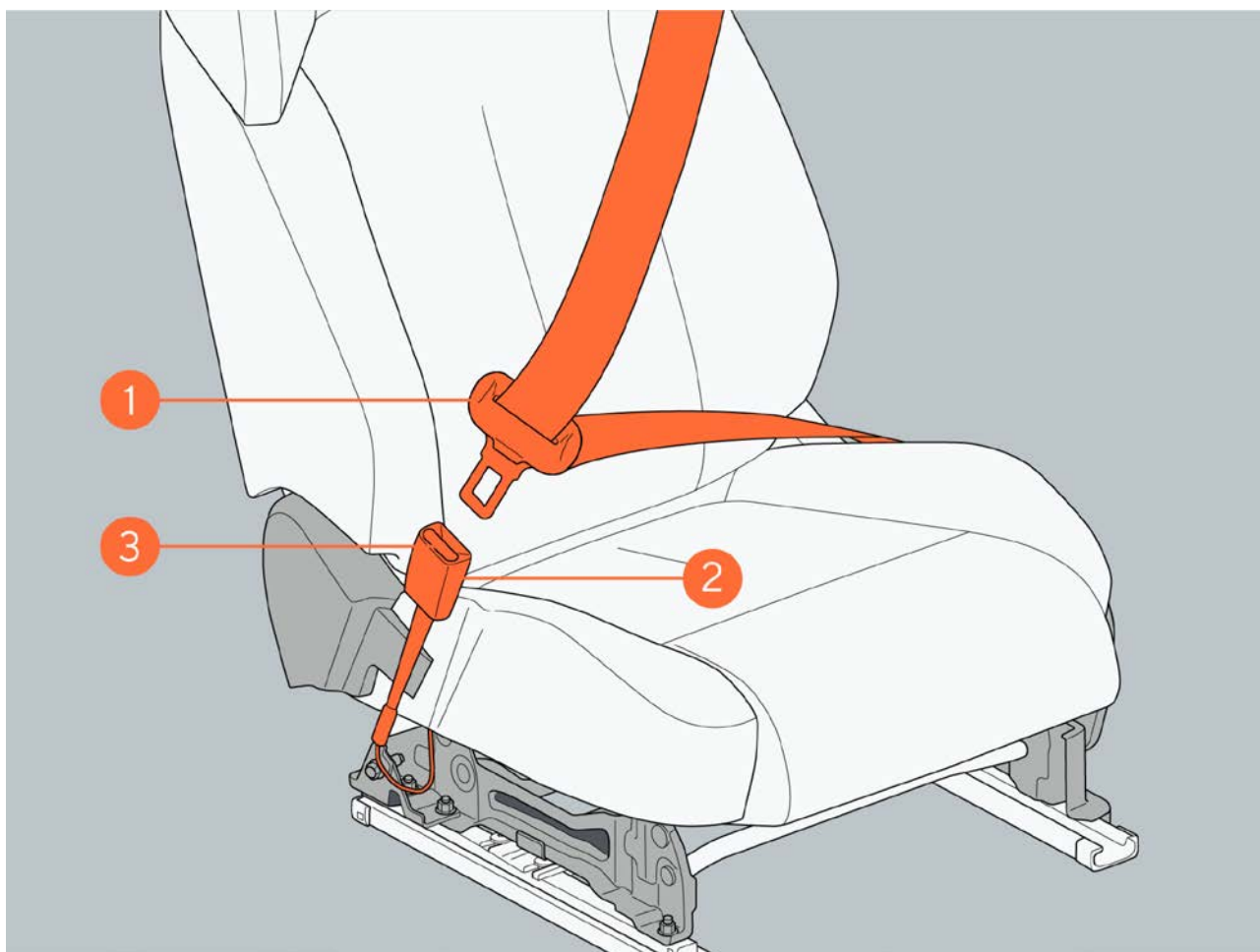

III. Правильное использование ремней безопасности беременными женщинами

Беременные женщины всегда должны правильно пристегиваться и пользоваться ремнями безопасности.

Сначала натяните ремень безопасности по диагонали, затем пропустите плечевой ремень безопасности через середину плеча и центр грудной клетки, а поясной ремень безопасности пройдет через бедро ниже живота и зафиксируйте правильно. При использовании ремня безопасности избегайте прикосновения к животу.

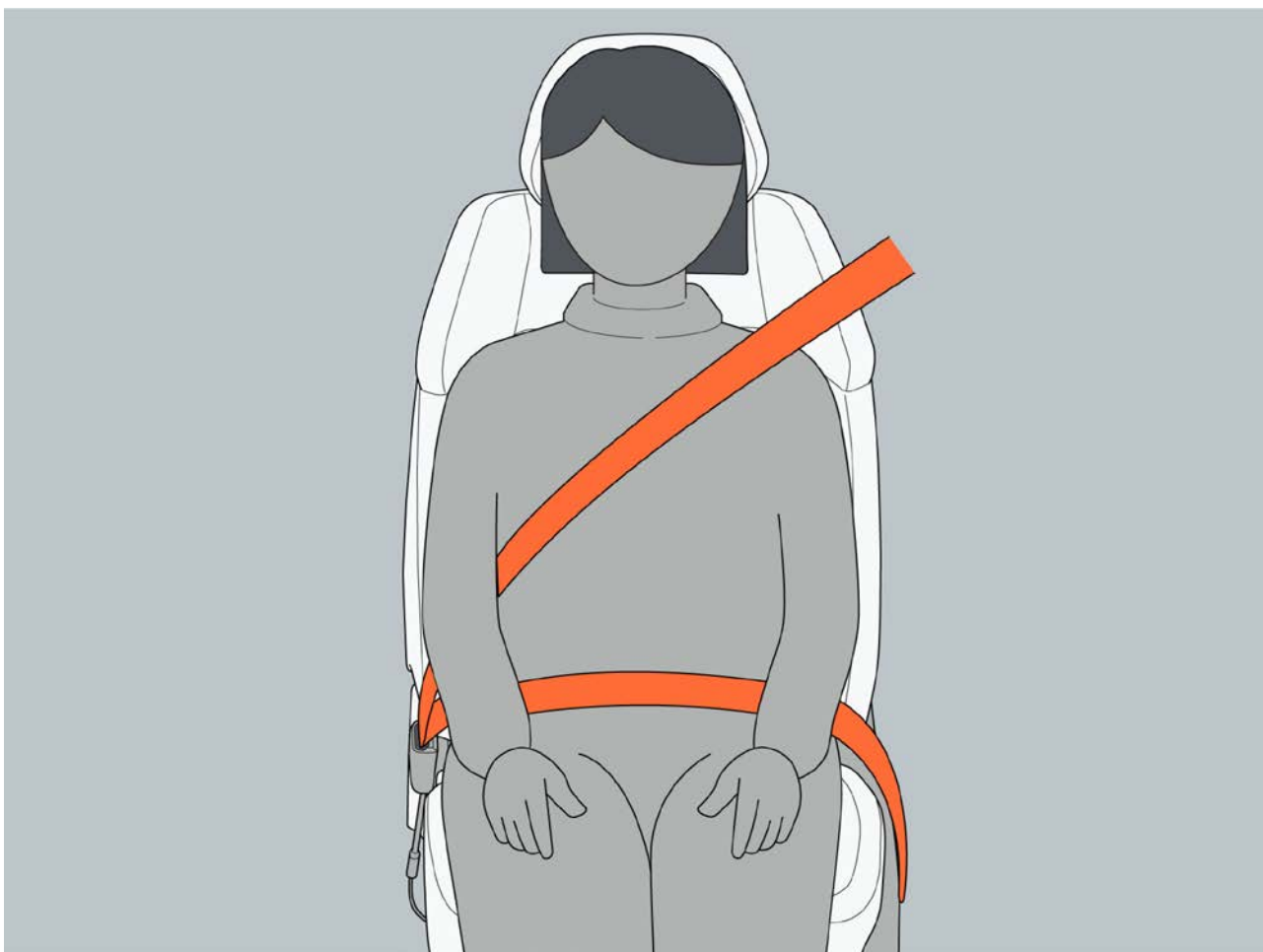

IV. Регулировка высоты ремня безопасности

Нажмите кнопку разблокировки ремня безопасности по высоте, сдвиньте регулятор высоты вверх или вниз, чтобы отрегулировать высоту плечевого ремня.

i Напоминание

- Можно регулировать только высоту ремня безопасности на переднем сиденье.

4 Инструкции по технике безопасности

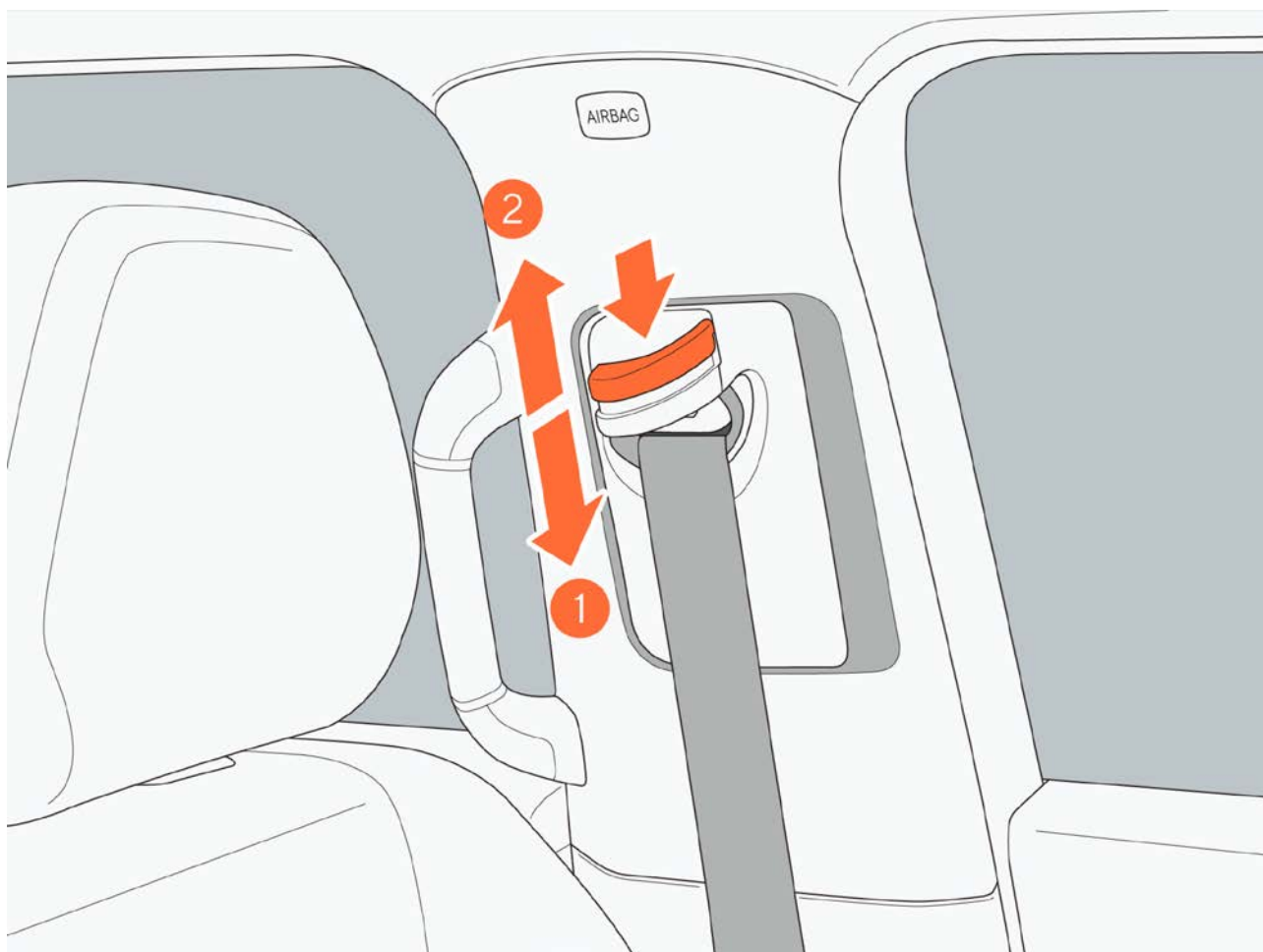

V. Напоминание о непристегнутых ремнях безопасности

Автомобиль оснащен устройствами обнаружения пассажиров на переднем и втором ряду сидений. При запуске автомобиля, если водитель или пассажир не пристегнут ремнем безопасности, на экране приборов загорится сигнальная лампа ремня безопасности.

Когда автомобиль находится в движении в течение 1 минуты или дистанция движения превышает 500 м, если водитель или пассажир на переднем сиденье не пристегнут ремнем безопасности, на экране приборов раздается звуковой сигнал тревоги, а сигнальная лампа мигает без обнаружения непристегнутого ремня безопасности; через 60 секунд если обнаруживается, что водитель или пассажир на переднем сиденье еще не пристегнут ремнем безопасности, на экране приборов появляется предупреждающий сигнал. Если пассажир по-прежнему не пристегнут ремнем безопасности, звуковой сигнал тревоги будет звучать по-прежнему, а сигнальная лампа мигает; если только пассажиры второго ряда не пристегнуты, звуковой сигнал перестанет напоминать о тревоге через 60 секунд. В

4 Инструкции по технике безопасности

целях безопасности вас и членов экипажа во время поездки пристегивайте ремни безопасности.

Напоминание

- Если после правильного пристегивания ремня безопасности по-прежнему появляется сигнал тревоги, то означает о том, что устройство для пристегивания неисправно, пожалуйста, обратитесь в автомобильный сервисный центр «ROX» для замены или капитального ремонта.
- Пожалуйста, не кладите на сиденье тяжелые предметы перед началом движения, чтобы избежать ложных срабатываний системы.

VI. Устройство предварительного натяжения ремня безопасности

Ремни безопасности переднего и второго рядов оснащены устройствами предварительного натяжения. В случае серьезного столкновения предварительный натяг сработает одновременно с подушкой безопасности. Устройство предварительного натяжения автоматически натягивает ремень безопасности, чтобы уменьшить наклон водителя вперед.

Предупреждение

- Пожалуйста, не разбирайте, не устанавливайте и не модифицируйте ремень безопасности в сборе без разрешения.
- Пожалуйста, не продолжайте использовать устройство предварительного натяжения ремня безопасности после его активизации. Вы должны заменить новый ремень безопасности и устройство предварительного натяжения.
- Пожалуйста, не садитесь за руль автомобиля, если ремень безопасности не может быть пристегнут, чтобы ремень безопасности смог защитить вас в случае аварии.
- Пожалуйста, не садитесь за руль автомобиля после серьезной аварии, хотя бы сиденье не получило существенных повреждений, в это время, пожалуйста, немедленно обратитесь в автомобильный сервисный центр «ROX» и при необходимости замените его.
- Не наклоняйте спинку сиденья слишком назад, чтобы ремень безопасности обеспечил наилучшую защиту в случае аварии.
- Если беременные женщины пристегиваются ремнями безопасности во время движения, пожалуйста, используйте их правильно. При неправильном использовании ремни безопасности могут перетянуть живот во время экстренного торможения или столкновения,

4 Инструкции по технике безопасности

и может привести к серьезным травмам или даже смерти беременных женщин и плода.

- Мы рекомендуем пассажиров использовать ремни безопасности, которые больны или имеют инвалидность. Вы также можете получить эффективную консультацию, проконсультировавшись со своим лечащим врачом.

4.1.4 Подушка безопасности

Автомобиль «ROX» 01 оснащен 6 подушками безопасности для защиты водителя и пассажиров.

Подушки безопасности могут быстро сработать в случае более серьезной аварии, защищая голову и грудную клетку водителя и снижая степень серьезных травм. Однако подушки безопасности не могут избежать травм конечностей водителя и повреждений поверхности тела, поэтому, для обеспечения максимальной защиты необходимо использовать подушки безопасности вместе с ремнями безопасности. Надпись «AIRBAG» указывает на то, что здесь есть подушка безопасности.

1. Воздушная завеса безопасности: помогает защитить голову пассажира на переднем сиденье с внешней стороны.
2. Передние подушки безопасности: помогают защитить голову и грудь водителя и переднего пассажира от ударов деталей по салону в случае столкновения.
3. Боковые подушки безопасности: помогают защитить туловище водителя и пассажира на переднем сиденье.

4 Инструкции по технике безопасности

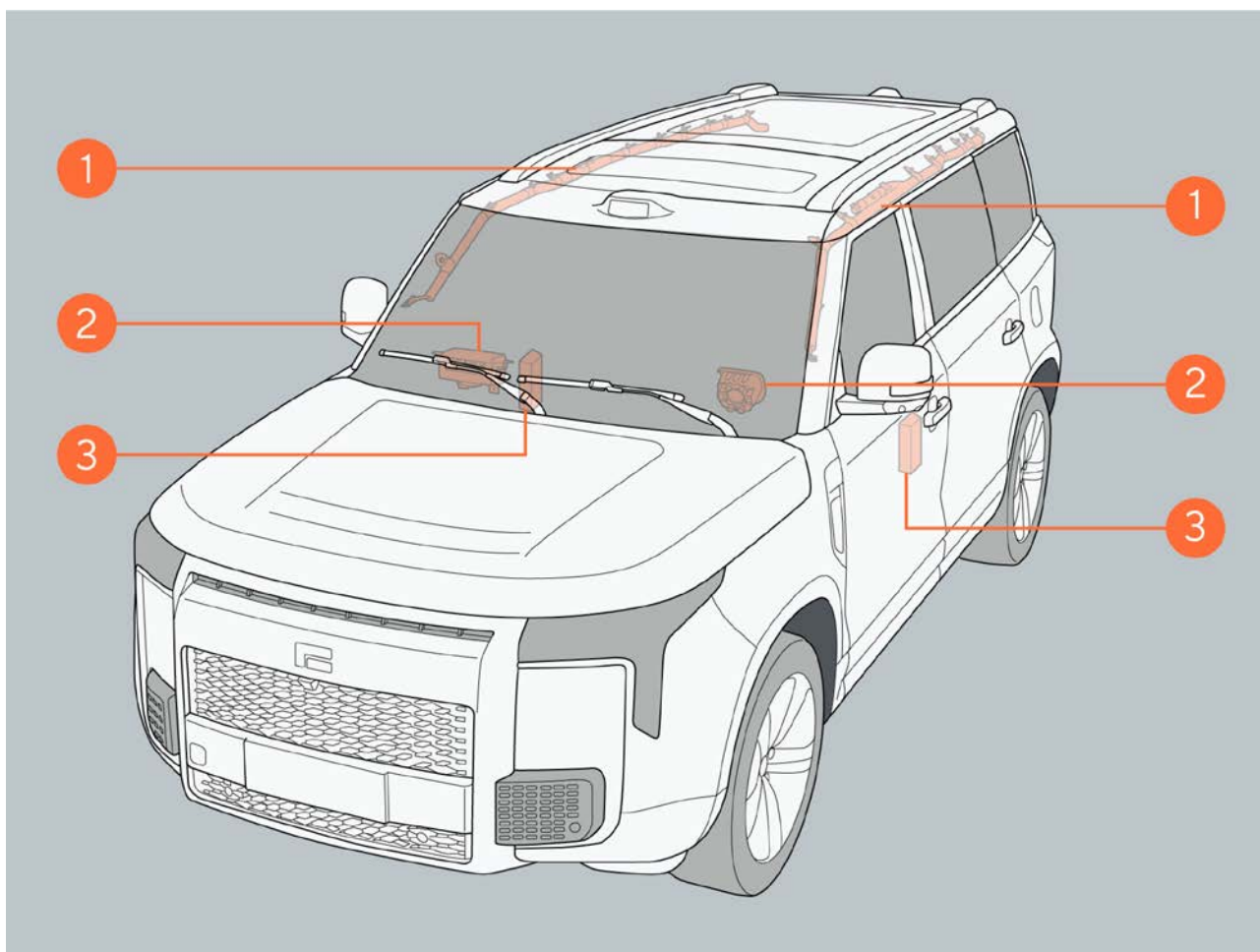

4 Инструкции по технике безопасности

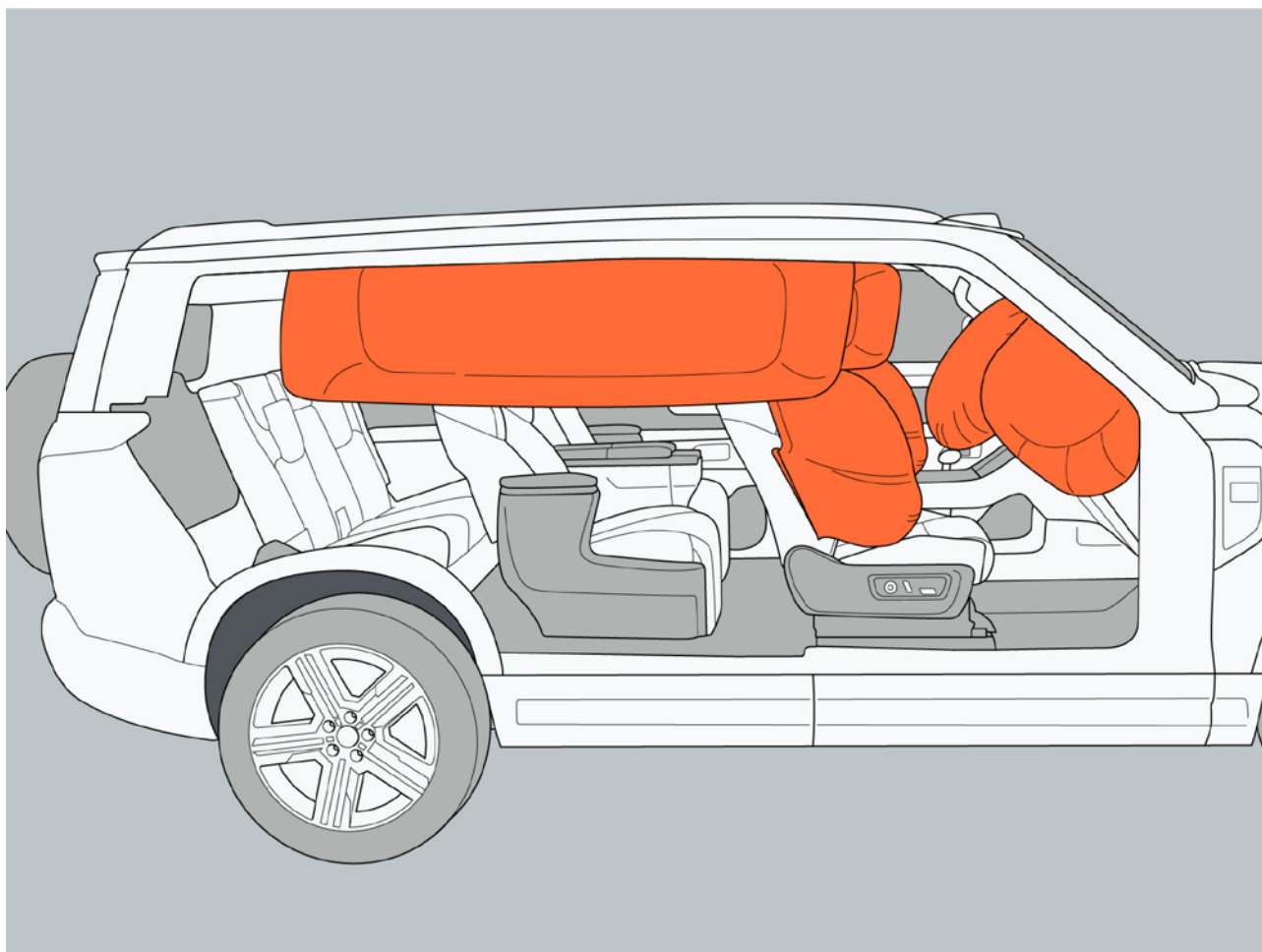

I. Условия срабатывания передней подушки безопасности

Когда столкновение автомобиля достигает определенной серьезной степени или превышает установленное пороговое значение, передняя подушка безопасности будет срабатывать.

II. Срабатывание подушки безопасности

Когда срабатывает подушка безопасности, возникают следующие ситуации:

- Когда подушка безопасности срабатывает, это может привести к ссадинам или ожогам водителя и пассажира.
- При срабатывании подушки безопасности образуются дым и пыль.
- После срабатывания подушки безопасности детали подушки безопасности и сиденья будут нагреты.
- Лобовое стекло может быть разбит вдребезги.

III. Условия срабатывания воздушных завес безопасности и боковых подушек безопасности

- Когда интенсивность столкновения достигает определенной степени или превышает установленное пороговое значение, срабатывает воздушная завеса безопасности и боковая подушка безопасности.

4 Инструкции по технике безопасности

- В случае серьезного лобового столкновения или опрокидывания боковые подушки безопасности и воздушные завесы безопасности также могут сработать.

IV. Ситуации, в которых подушка безопасности может быть сработать, за исключением столкновения

При серьезном ударе о шасси автомобиля или при быстром проезде глубокой ямы передние подушки безопасности, боковые подушки безопасности и воздушные завесы безопасности также могут сработать, например:

- Ударился о твердое земляное полотно.
- Упал в глубокую канаву.
- Колеса сильно ударились о землю, или автомобиль упал.

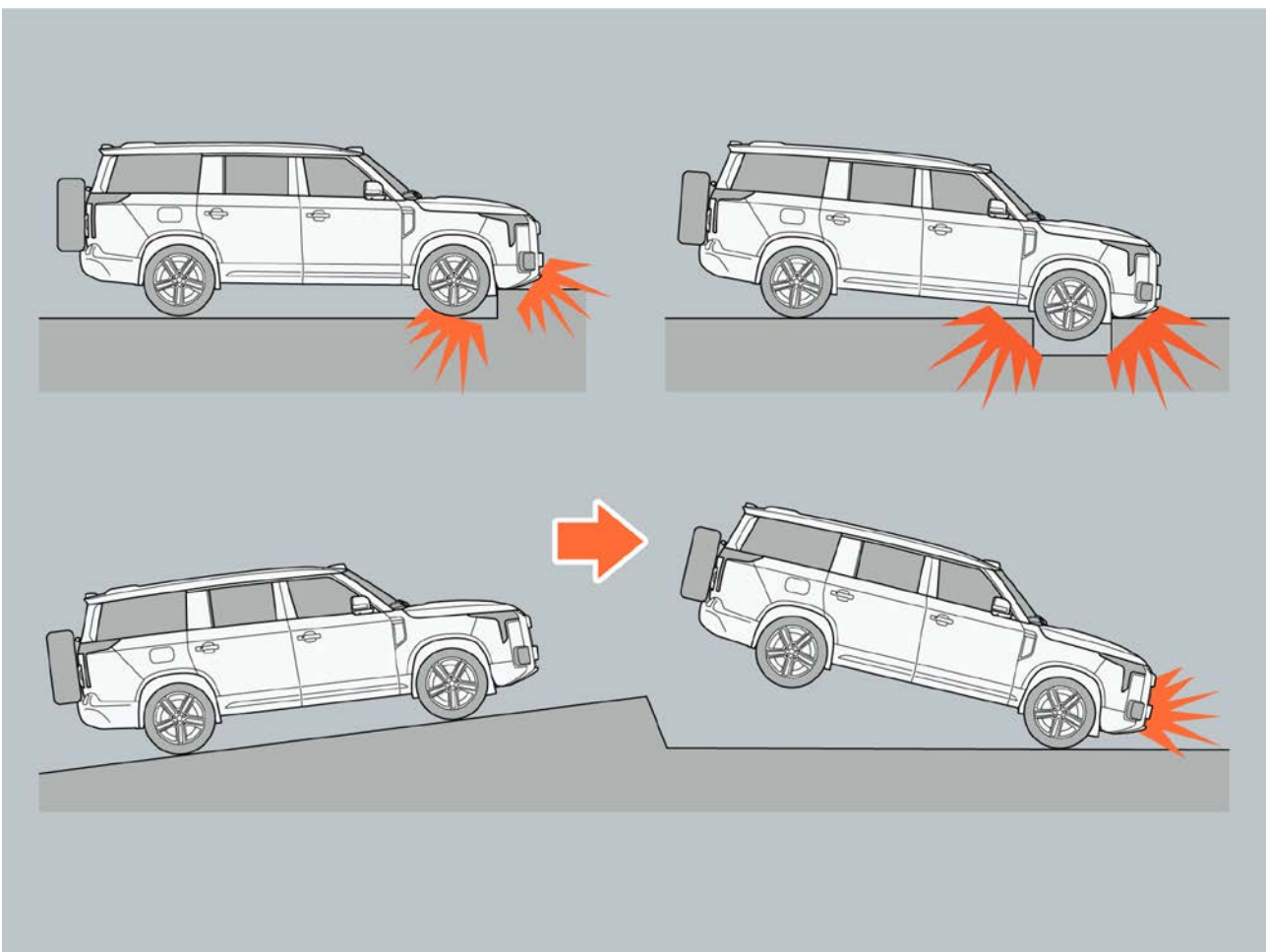

4 Инструкции по технике безопасности

V. Ситуации, в которых передние подушки безопасности могут не сработать

Передние подушки безопасности обычно не срабатывают, когда автомобиль подвергается низкоскоростному лобовому, боковому, заднему столкновению или переворачивается, например:

1. Боковое столкновение.

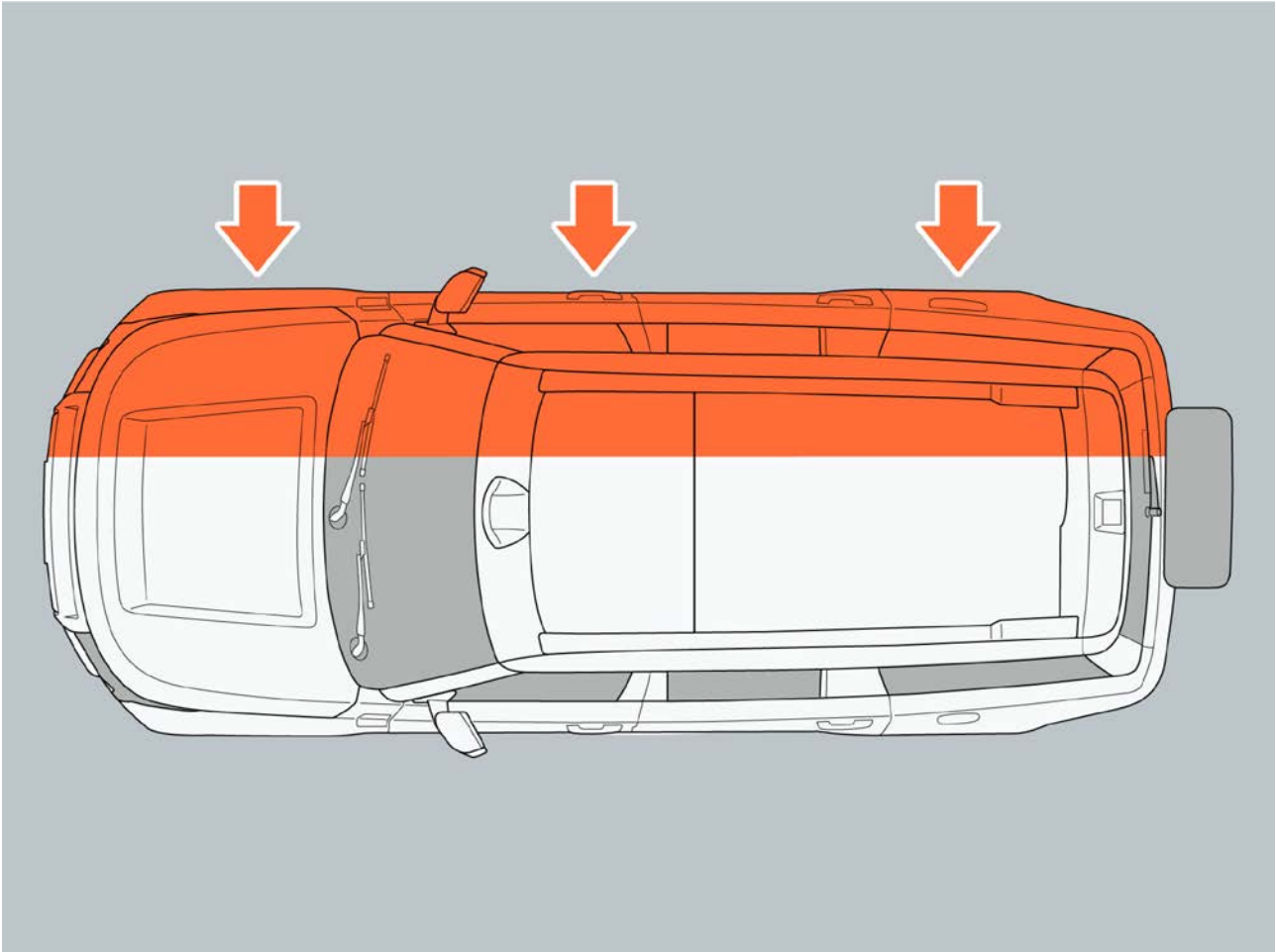

4 Инструкции по технике безопасности

2. Заднее столкновение или автомобиль подвергается подрезу сзади.

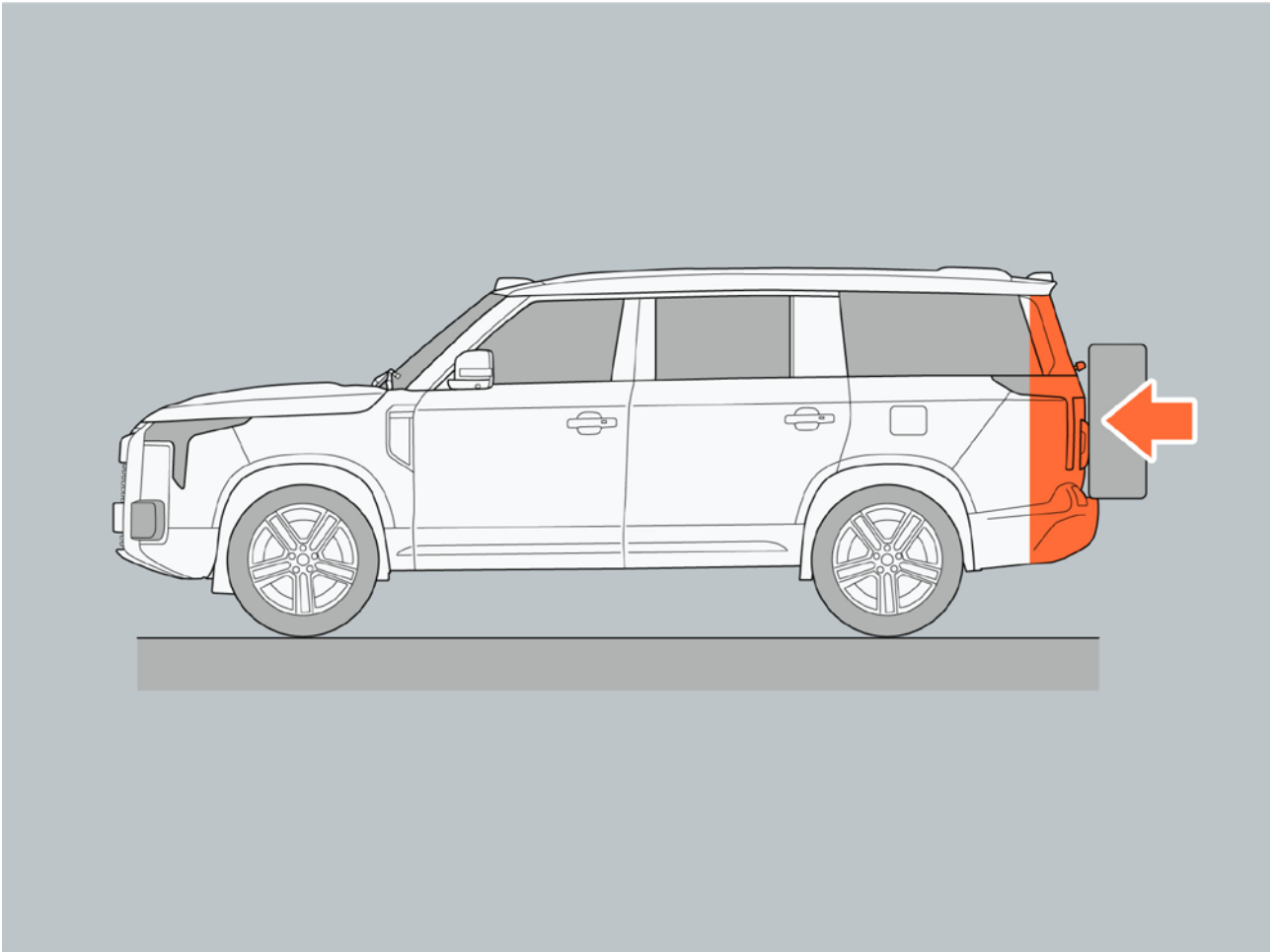

4 Инструкции по технике безопасности

3. Опрокидывание.

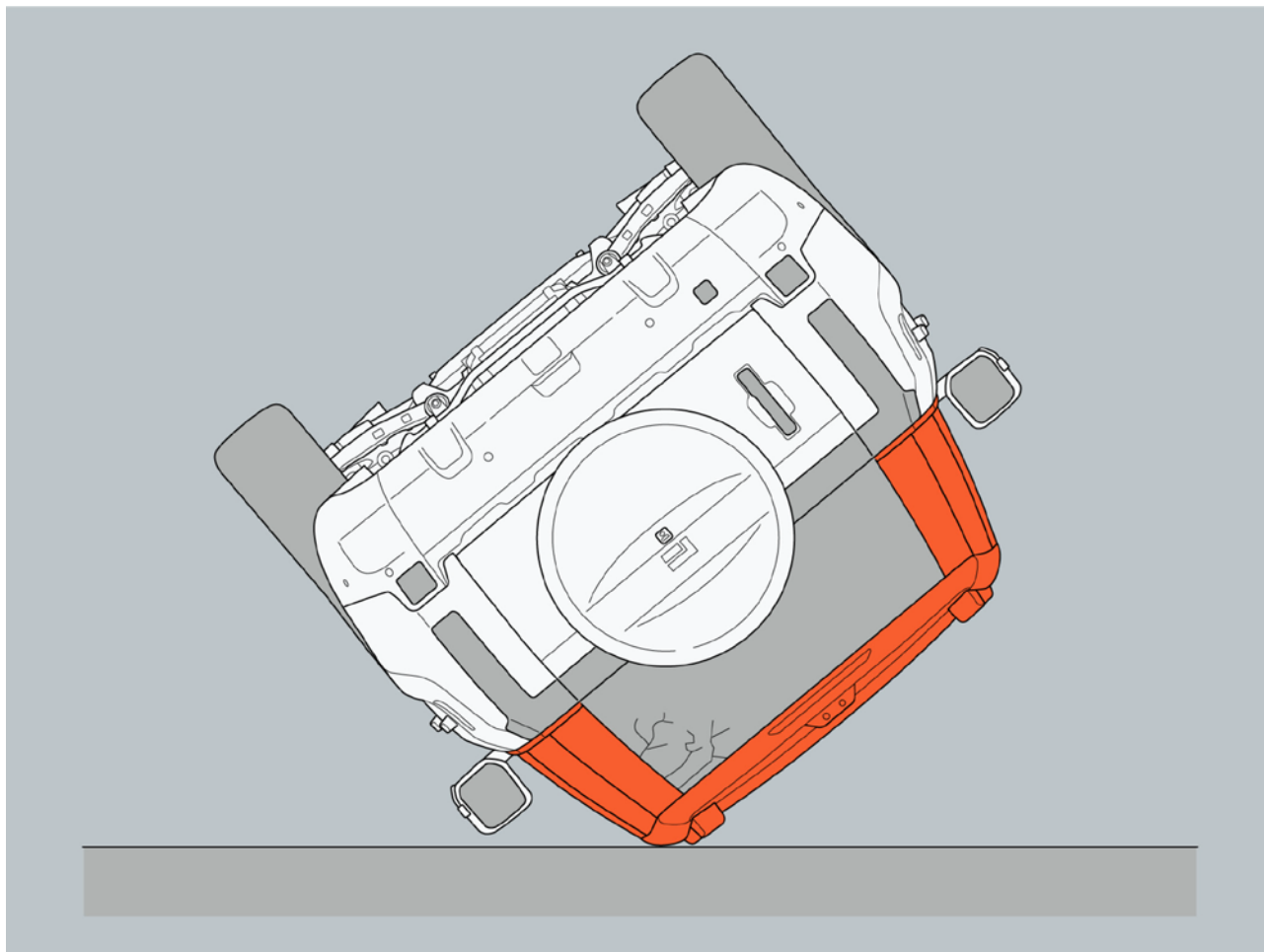

4 Инструкции по технике безопасности

4. При столкновении автомобиля на небольшой скорости с небольшим предметом, таким как столб или небольшое дерево, подушка безопасности может не сработать.

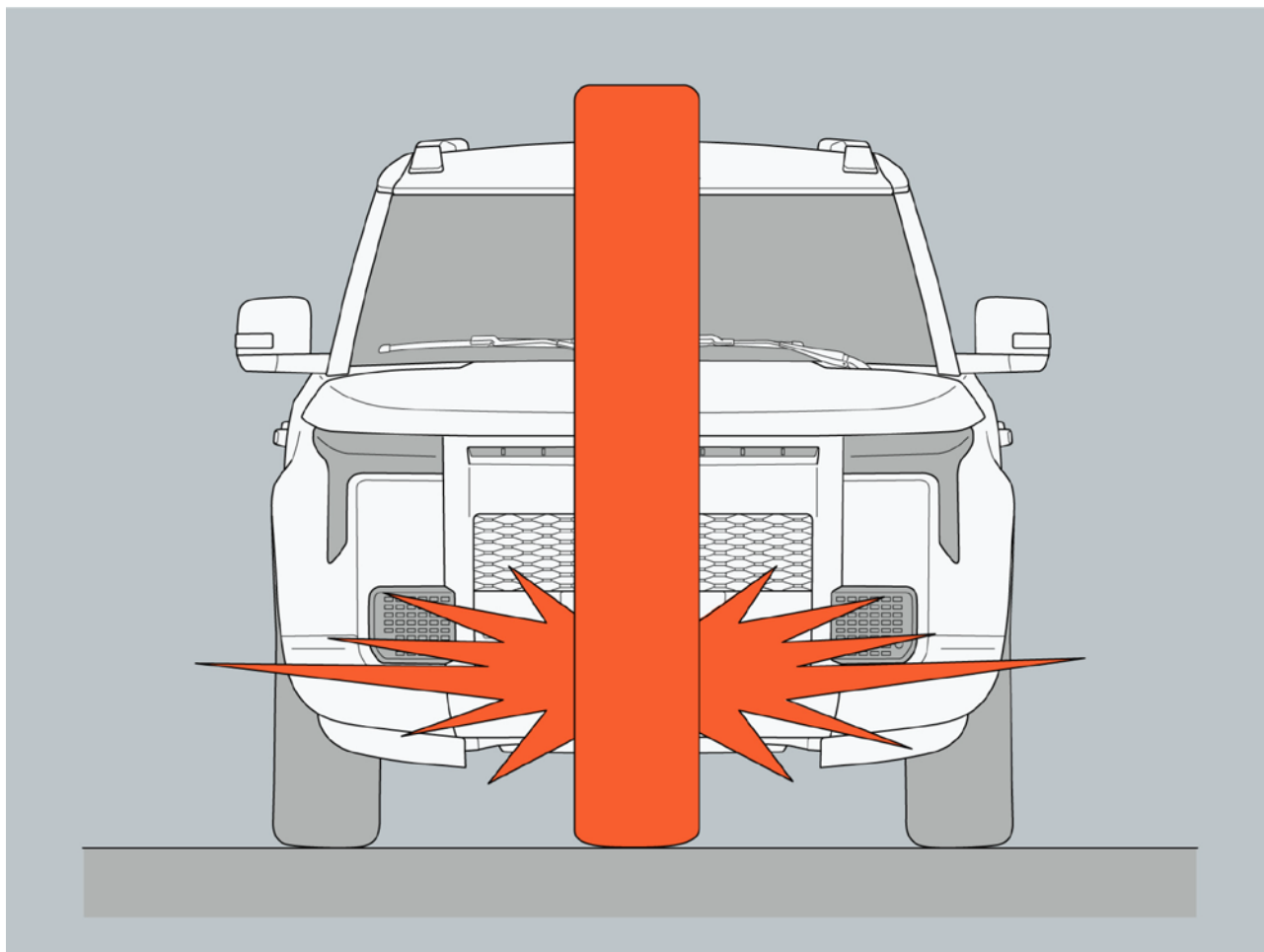

4 Инструкции по технике безопасности

5. При столкновении с задней частью под грузовиком подушка безопасности может быть не сработать.

6. Если столкнувшийся предмет деформируется или перемещается, сила удара, вызванная столкновением, будет уменьшена, и подушка безопасности может быть не сработать.

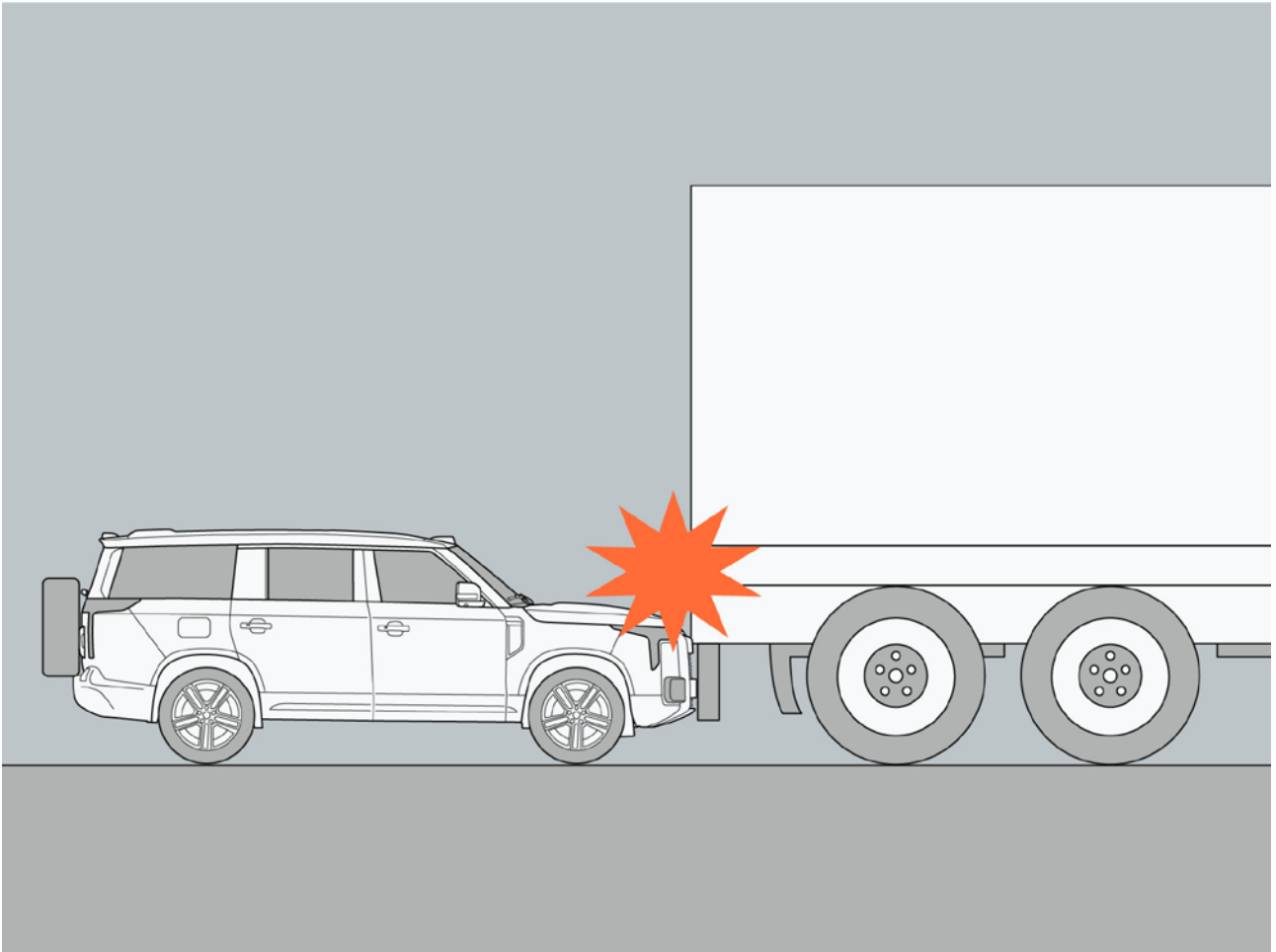

4 Инструкции по технике безопасности

VI. Ситуации, в которых воздушные завесы безопасности и боковые подушки безопасности могут быть не срабатывать

1. При боковом столкновении автомобиля на низкой скорости или столкновении сзади.

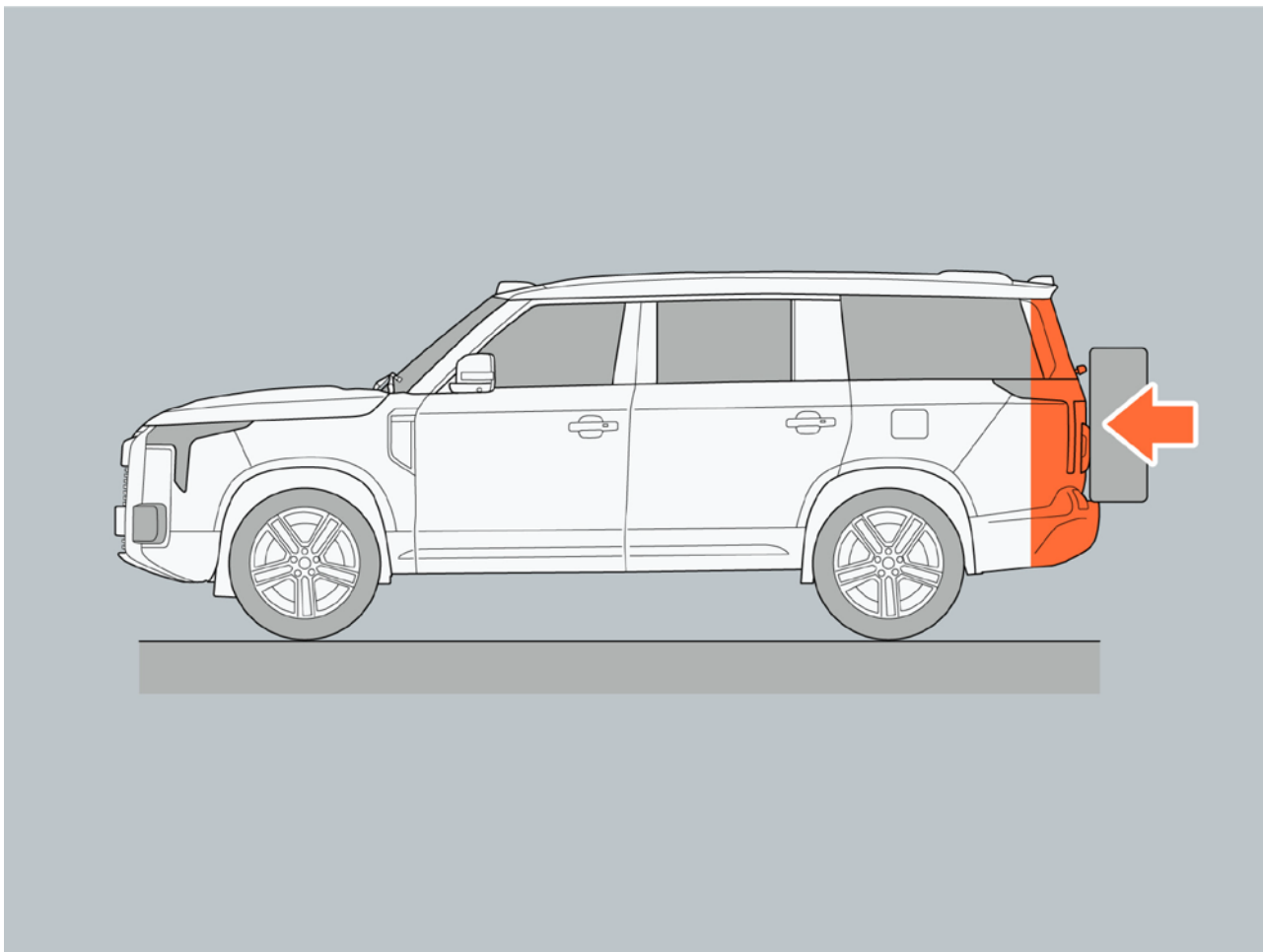

4 Инструкции по технике безопасности

2. На боку остались царапины.

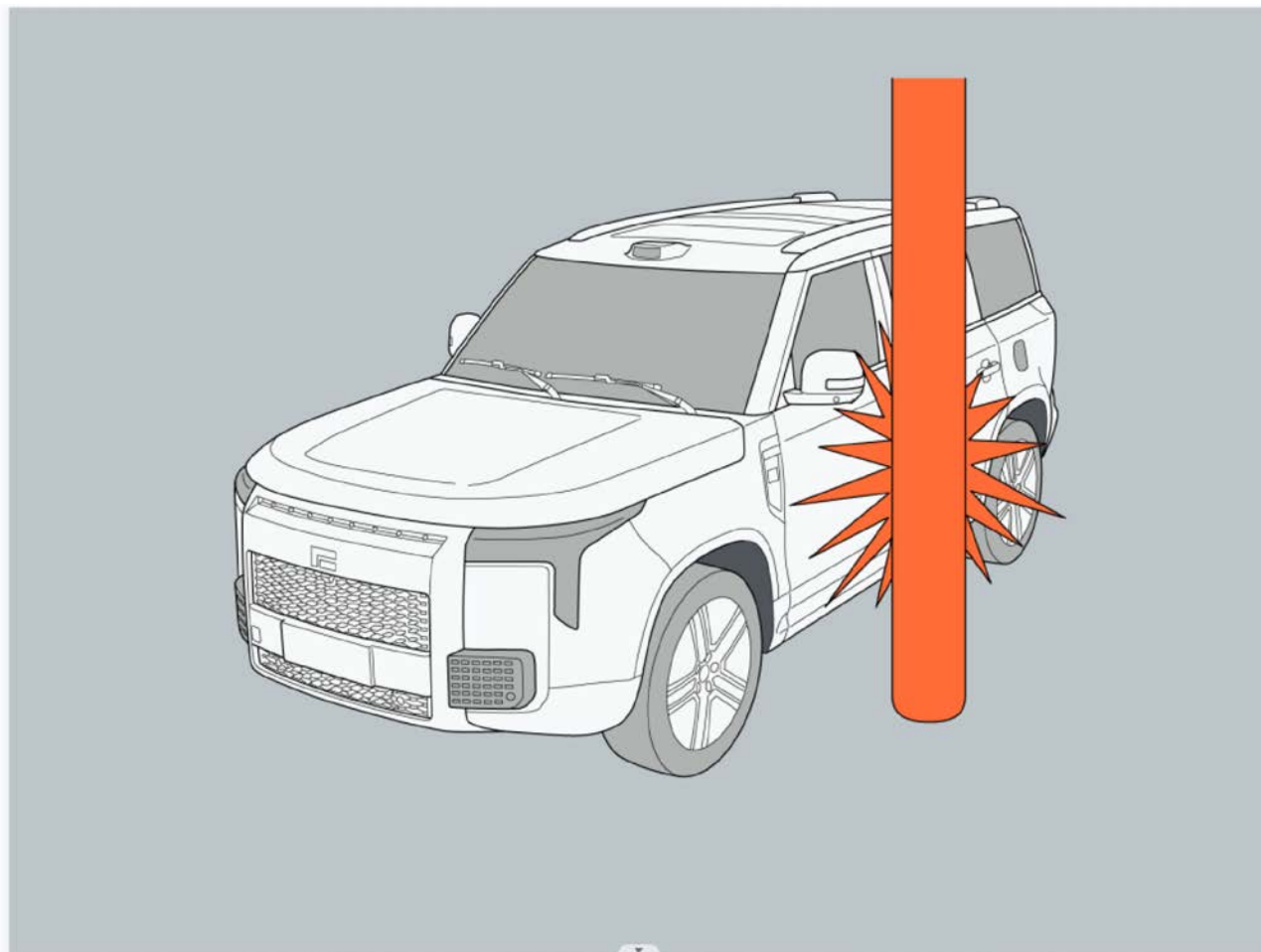

4 Инструкции по технике безопасности

3. Боковое столкновение кузова не в месте пассажирского отсека

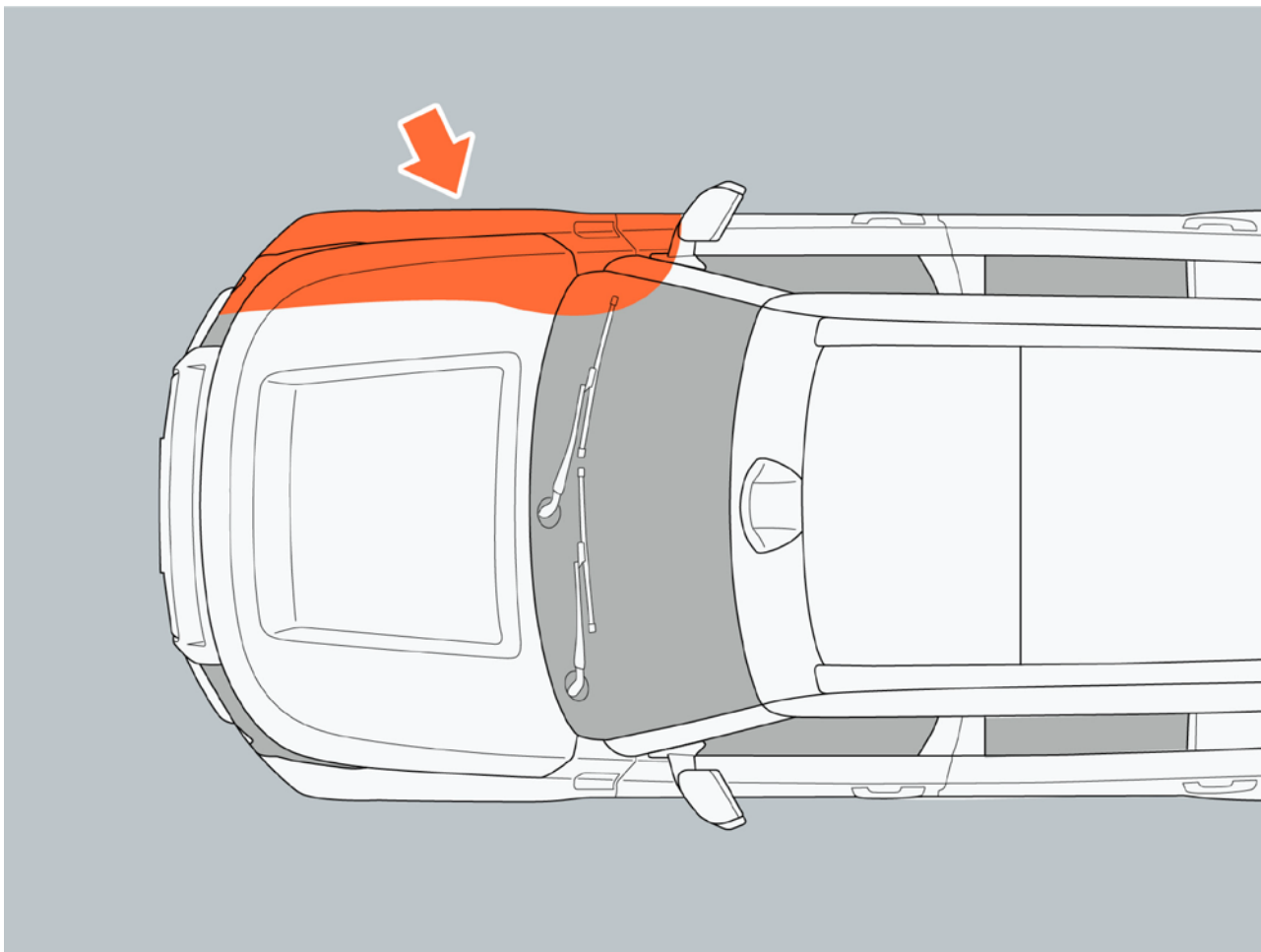

VII. Дополнительный чехол сиденья

Пожалуйста, не устанавливайте чехлы для сидений и другие предметы на сиденья автомобиля. При столкновении автомобиля чехлы для сидений могут повлиять на нормальное срабатывание боковых подушек безопасности, что не сможет эффективно защитить водителя и пассажиров.

⚠ Предупреждение

- Не прикасайтесь к аксессуарам подушки безопасности после ее срабатывания, чтобы избежать ожогов.
- Защитная функция системы подушек безопасности может сработать только один раз. Если подушка безопасности сработала, пожалуйста, обязательно замените ее, чтобы может выполнить функцию защиты в случае столкновения.
- Не садитесь за руль автомобиля, если подушка безопасности (например, накладка на рулевом колесе) повреждена или треснула, во избежание внезапного срабатывания подушки безопасности или ее срабатывания в результате несчастного случая, что может привести к серьезным травмам.
- Не ударяйте сильно по блоку подушки безопасности, чтобы избежать случайного

4 Инструкции по технике безопасности

срабатывания подушки безопасности.

- Не устанавливайте аксессуары и другие предметы на приборную панель, чтобы избежать вторичного повреждения при срабатывании подушки безопасности.
- Не вешайте на крючок для одежды твердые предметы (например, вешалки, стеклянные бутылки и т.д.), чтобы избежать вторичного повреждения при срабатывании боковой воздушной завесы.
- Не кладите ноги или другие части тела на подушку безопасности во время движения, чтобы избежать вторичных травм, вызванных срабатыванием подушки безопасности в случае аварии.
- Не разбирайте и не собирайте компоненты подушки безопасности самостоятельно.
- Не держите младенцев или детей на коленях, в противном случае младенцы или дети могут быть получены серьезные травмы или даже погибнуть в результате столкновения. Все младенцы и дети должны быть надлежащим образом защищены детскими сиденьями безопасности или ремнями безопасности на задних сиденьях.

Внимание

- Если во время столкновения подушка безопасности не сработала, это не означает, что она вышла из строя. Это может быть, что интенсивность или тип столкновения недостаточны для срабатывания подушки безопасности.

Напоминание





- В качестве вспомогательной системы безопасности подушки безопасности не могут заменить защитные свойства ремней безопасности. Они должны использоваться вместе с ремнями безопасности для обеспечения наилучшей защиты водителя и пассажиров. Поэтому водитель и все пассажиры, находящиеся в салоне, должны пристегнуться ремнями безопасности и сохранять правильную сидящую позу.

4.1.5 Высоковольтная система

I. Информация о чрезвычайной помощи

Символ	Название	Символ	Название
	Высоковольтная деталь		Контроллер подушки безопасности
	Устройство предварительного натяжения ремня безопасности		Усилительное ребро

4 Инструкции по технике безопасности

	Короб воздушной завесы		Топливный бак
	Пневматическая пружина		Подушка безопасности
	Низковольтный аккумулятор		

Конфигурация I

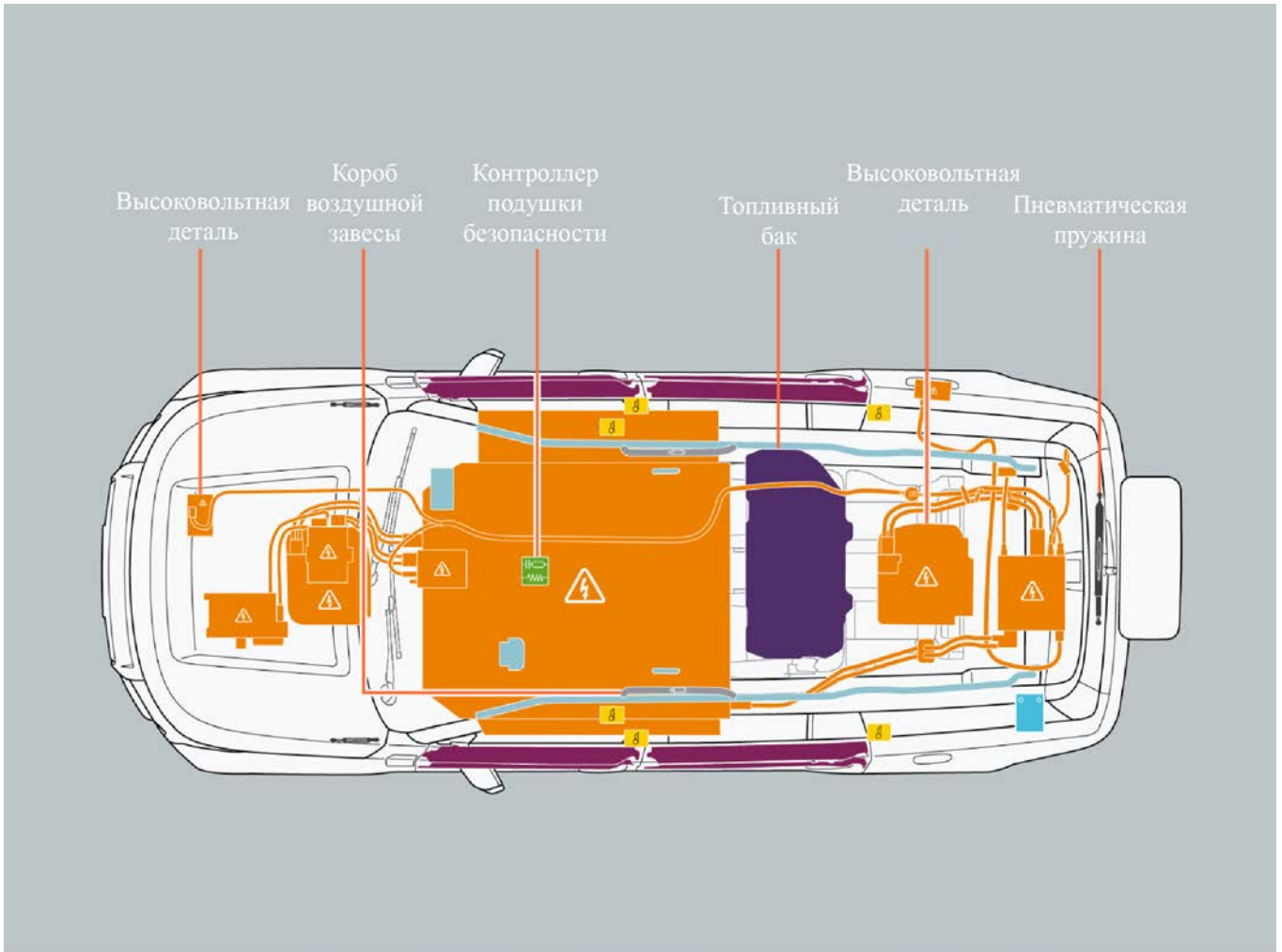

4 Инструкции по технике безопасности

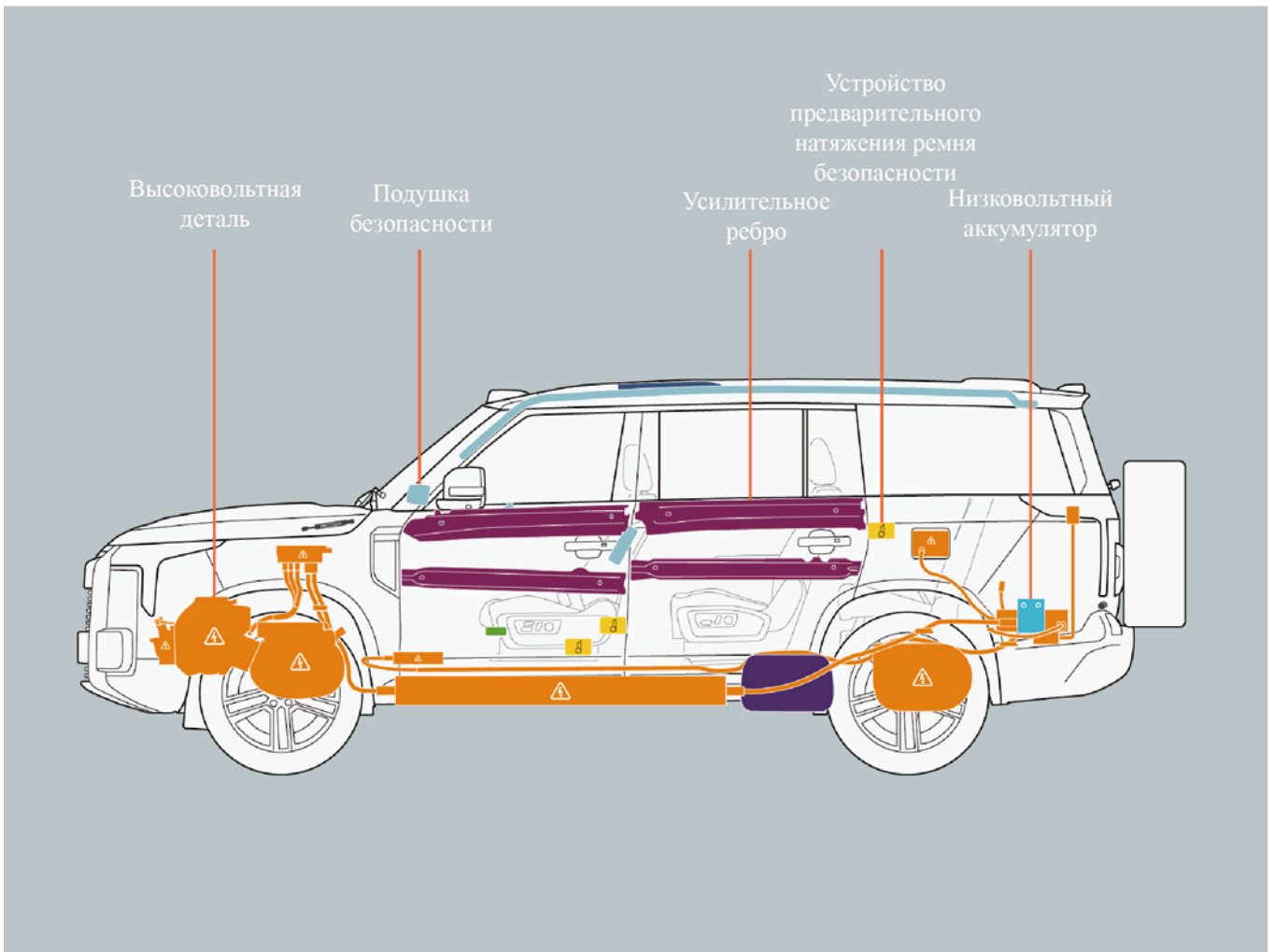

Конфигурция II

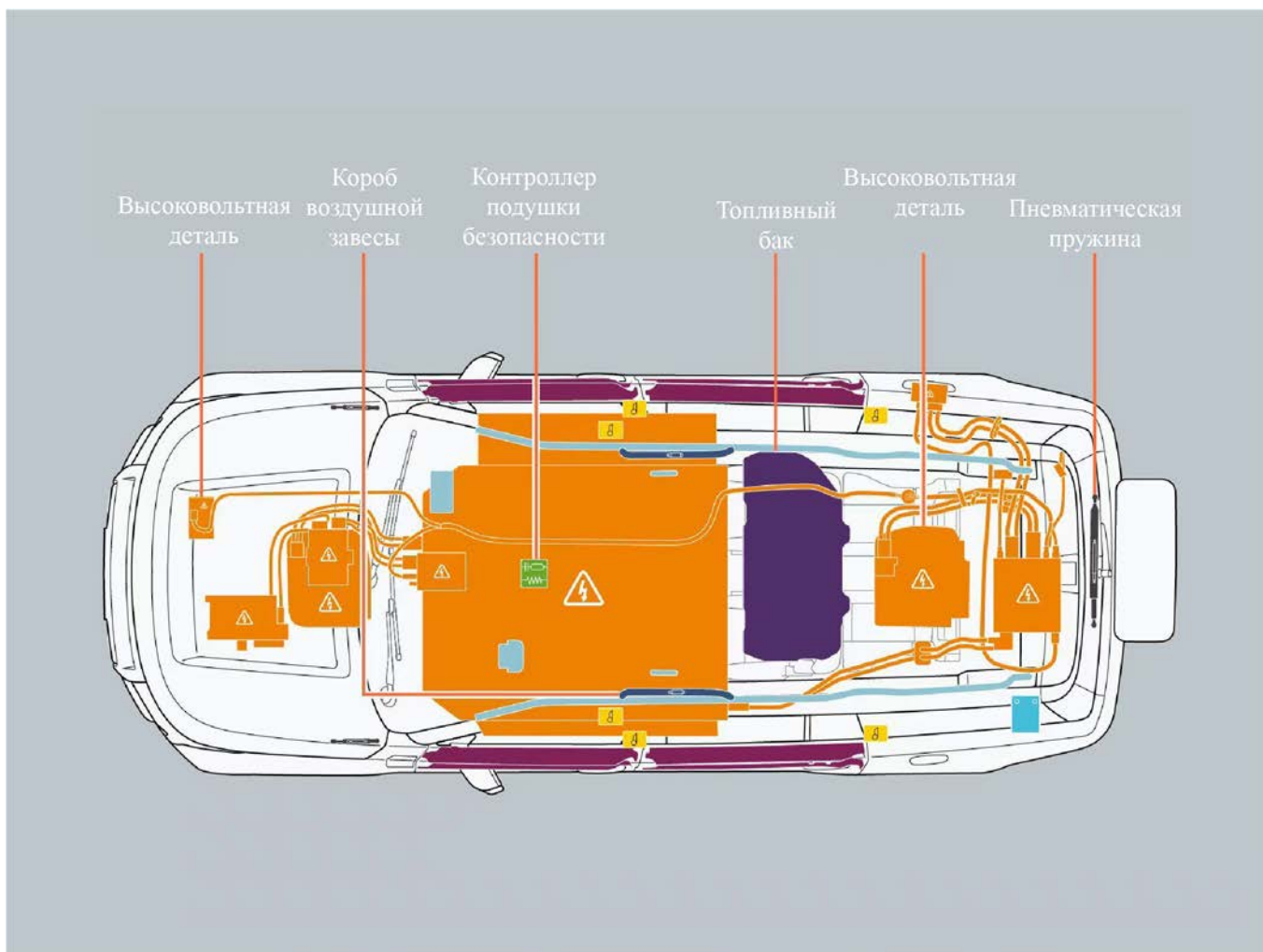

4 Инструкции по технике безопасности

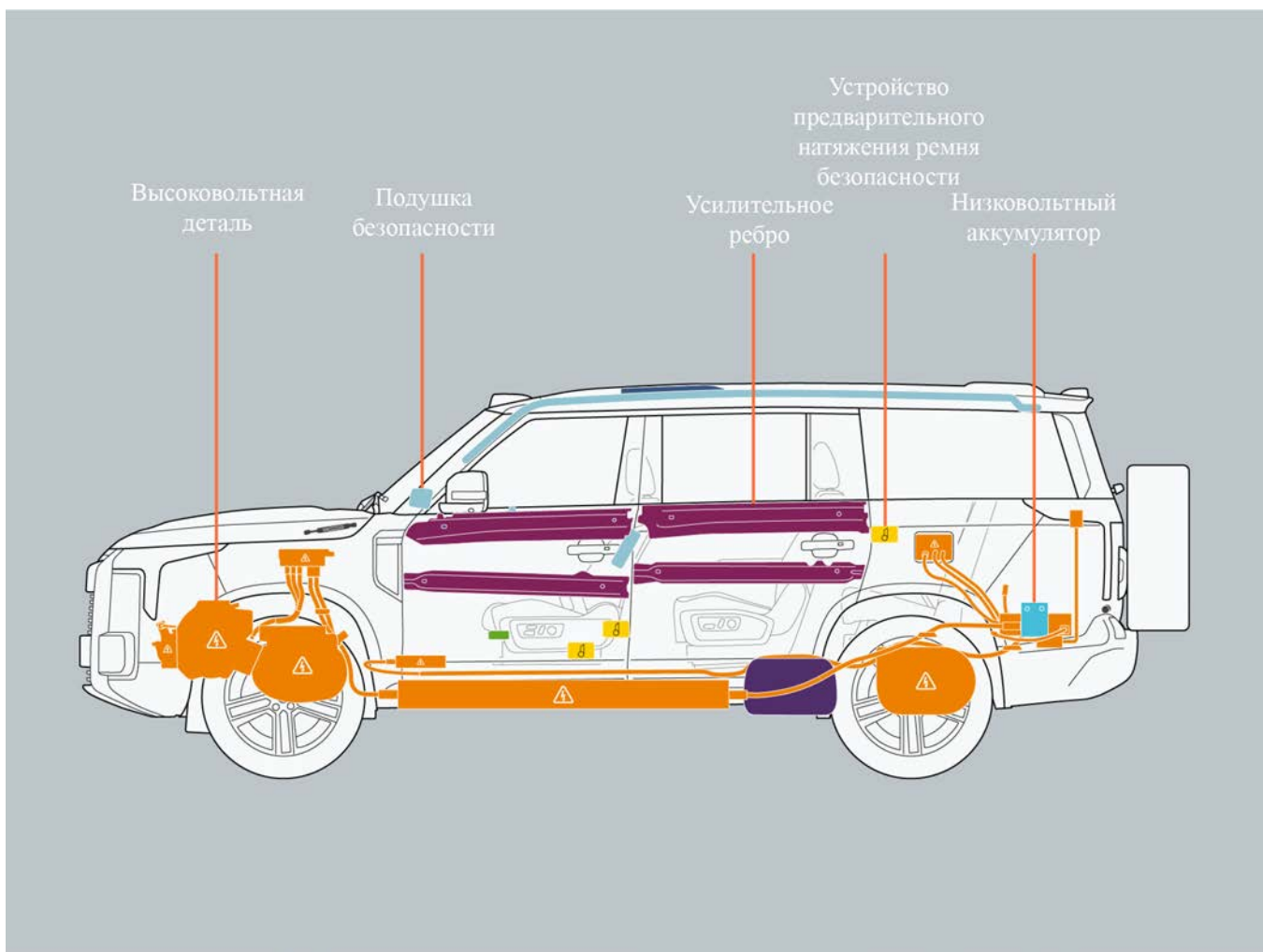

II. Автоматическое отключение высоковольтной системы

В случае серьезного столкновения автомобиля высоковольтная система будет срочно отключена, чтобы не создавать угрозы для водителя, пассажиров и других участников дорожного движения.

4.1.6 Меры предосторожности в отношении выхлопных газов

Выхлопные газы, выделяемые автомобилем, содержат вредные вещества без цвета и запаха, такие как угарный газ (CO), твердые частицы и т.д. Длительное нахождение в среде с высоким содержанием выхлопных газов может угрожать здоровью и даже привести к смерти из-за вдыхания слишком большого количества вредных веществ. Если вы чувствуете дискомфорт из-за вдыхания слишком большого количества выхлопных газов, вам следует как можно скорее перейти на открытое место. Если ситуация серьезная, пожалуйста, своевременно обратитесь за медицинской помощью.

 Предупреждение

4 Инструкции по технике безопасности

- Угарный газ токсичен, и его сильное вдыхание может привести к потере сознания и даже смерти.
- Не включайте систему удлинителя пробега в течение длительного времени в плохо проветриваемом помещении.
- Когда двери автомобиля и багажника закрыты, а запах выхлопных газов все еще ощущается, необходимо вовремя открыть окна автомобиля для проветривания и обратиться в автомобильный сервисный центр «ROX» для своевременного технического обслуживания.
- Когда автомобиль стоит на месте, пожалуйста, не включайте систему удлинителя пробега в течение длительного времени в местах с глубоким снегопадом или во время снегопада.
- В выхлопной трубе могут быть небольшие отверстия или трещины из-за коррозии, поврежденные соединения или необычный шум выхлопных газов, пожалуйста, не продолжайте движение в таких условиях, и обратитесь в автомобильный сервисный центр «ROX».

4.2 Безопасность детей

4.2.1 Информация о безопасности детей

I. Когда дети находятся в салоне

1. Если вы путешествуете с детьми в возрасте до 12 лет или ростом менее 1.5 м, обязательно установите детские сиденья или подушки безопасности для детей. Пожалуйста, сядьте на детское сиденье или подушку безопасности для детей, а не обнимайте их или усаживайте на колени, чтобы полностью обеспечить безопасность детей.
2. Для получения подробной информации об установке, пожалуйста, строго следуйте инструкциям, прилагаемым к детскому сиденью безопасности. В данном руководстве приведены только общие инструкции по установке.
3. На задних сиденьях должны быть установлены детские сиденья, чтобы предотвратить случайное прикосновение детей к системе переключения передач и т.д., а так же дети были пристегнуты все время, пока автомобиль находится в движении.
4. В целях безопасности, пожалуйста, установите детские сиденья во втором/третьем ряду сидений.

4 Инструкции по технике безопасности

5. Если в автомобиле едут дети, оставьте замки безопасности для детей задних дверей в рабочем состоянии, чтобы дети не открывали окна или двери во время движения автомобиля.

6. Не позволяйте детям работать с оборудованием, которое может зацепиться или затянуть их тело, например, с окнами, дверями, солнцезащитными козырьками и т.д.

7. Не оставляйте детей одних в салоне.

II. Запрет установки детского сиденья на сиденье второго водителя

Пожалуйста, не устанавливайте детское сиденье на сиденье второго водителя, чтобы дети не находились слишком близко к подушке безопасности. В случае столкновения срабатывание подушки безопасности может привести к серьезным травмам или даже смерти ребенка, находящегося на борту.

i Напоминание

- На правом солнцезащитном козырьке прикреплена предупреждающая табличка, напоминающей сидящему впереди пассажиру об опасности фронтальной подушки безопасности. Обязательно прочтите и следуйте инструкциям на табличке.



4.2.2 Замок безопасности для детей

Задняя дверь автомобиля оборудована замком безопасности для детей. После того, как замок безопасности для детей включен, соответствующая дверь не может быть открыта изнутри, что позволяет избежать случайного открывания двери детьми и снизить риск несчастных случаев в салоне.

1. Открытие и закрытие

Кнопка замка для детей расположена на стороне стекла водителя.

Активация: Нажмите кнопку замка безопасности для детей, индикатор кнопки загорится, и замок безопасности для детей будет включен.

Выключение: После включения замка безопасности для детей нажмите кнопку замка безопасности для детей, индикатор кнопки погаснет, и замок безопасности для детей будет выключен.

! Внимание

- Если в салоне есть дети, пожалуйста, включите замок безопасности для детей.

4 Инструкции по технике безопасности

i Напоминание

- После включения замка безопасности для детей дверь не может быть открыта в салоне. В это время для отмены закрытия замка двери откройте ее снаружи.
- После включения замка безопасности для детей соответствующая дверь автомобиля не может поднимать или опускать стекло.

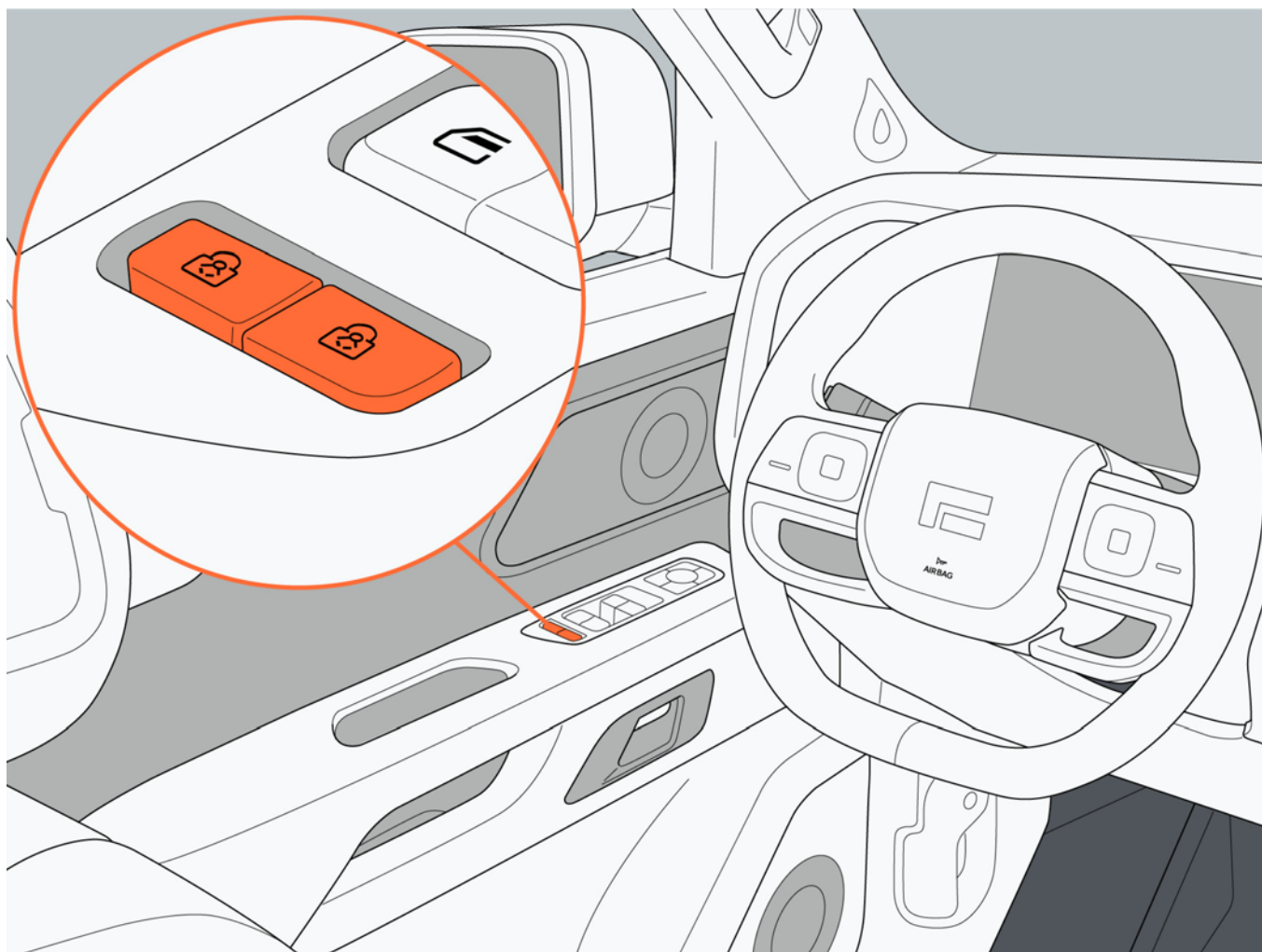

4.3 Система удлинителя пробега

4.3.1 Особенности системы удлинителя пробега

Автомобиль с удлинителем пробега только использует двигатель для привода, а не удлинитель пробега. Единственной функцией удлинителя пробега является питание приводного двигателя и аккумулятора.

№	Название	№	Название
1	Удлинитель пробега	2	Двигатель переднего привода

4 Инструкции по технике безопасности

3	Аккумулятор для генератора	4	Двигатель заднего привода
---	----------------------------	---	---------------------------

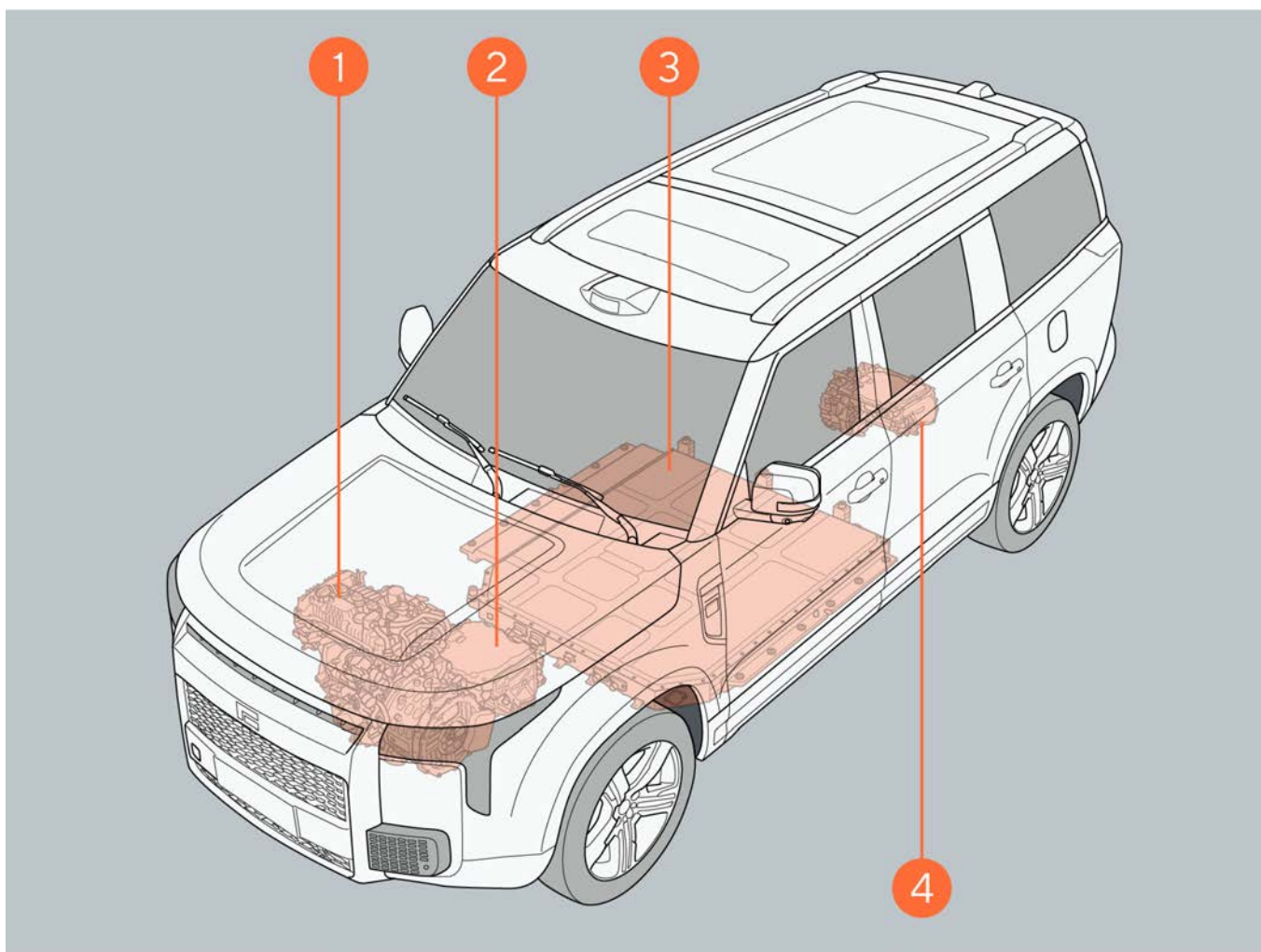

1. Энергетическая модель

Этот автомобиль обеспечивает три режима использования энергии: «приоритет электроэнергии, приоритет топлива, бензино-электрический гибрид».

На центральном экране управления нажмите «Настройки автомобиля → Автомобиль → Вождение → Энергетический режим», чтобы переключить энергетический режим.

- Приоритет электроэнергии: Автомобиль отдает приоритет использованию энергии, вырабатываемой аккумулятором для генератора, для управления автомобилем. Когда заряд аккумулятора для генератора достигает определенного значения, удлинитель пробега восполняет запас энергии для поддержания соответствующего заряда аккумулятора для генератора. После выбора режима приоритета электроэнергии вы можете включить функцию сверхдлительного использования чистого электричества; при включении режима сверхдлительного использования чистого электричества можно

4 Инструкции по технике безопасности

использовать большой заряд аккумулятора для генератора для увеличения пробега автомобиля на чистом электричестве.

- **Приоритет топлива:** После того, как заряд аккумулятора для генератора снизится ниже определенного значения, автомобиль будет в первую очередь использовать для движения энергию, вырабатываемую удлинителем пробега, и оно обладает высокой способностью сохранять заряд аккумулятора для генератора. После выбора режима приоритета топлива можно включить функцию принудительной выработки электроэнергии.
- **Бензино-электрический гибрид:** Автомобиль разумно распределяет энергию аккумулятора для генератора и удлинителя пробега, чтобы поддерживать необходимый заряд аккумулятора для генератора.

Напоминание

- Мощность автомобиля с низким уровнем заряда будет снижена, поэтому не рекомендуется часто использовать функцию сверхдлительного использования чистого электричества.
- После включения функции принудительной выработки электроэнергии расход топлива увеличится. Рекомендуется временно использовать ее, когда возникает необходимость в подзарядке во время движения.
- Если топливо закончится или удлинитель не удастся запустить, аккумулятор для генератора будет продолжать разряжаться. Пожалуйста, своевременно доливайте топливо.

•

II. Режим мощности

В этом автомобиле предусмотрено четыре режима мощности: «комфорт», «стандарт», «спорт» и «спорт+», и пользователь может выбрать подходящий режим мощности в соответствии со своими привычками вождения. Переключите режим мощности, нажав «Настройки автомобиля → Автомобиль → Вождение → Мощность».

- **Комфорт:** Мощность осуществляется плавно.
- **Стандарт:** Умеренная мощность.
- **Спорт:** Более быстрая мощность.
- **Спорт+:** Вы можете получить максимальную мощность и наилучший отклик на мощность.

4.3.2 Меры предосторожности при работе системы удлинителя пробега

Отключение топлива и питания при столкновении

В случае серьезного столкновения с автомобилем высоковольтная система электроснабжения и подачи топлива будут срочно отключены, чтобы свести к минимуму риск несчастных случаев. После отключения питания и подачи топлива

4 Инструкции по технике безопасности

при столкновении автомобиль не сможет перезапуститься. Пожалуйста, своевременно обращайтесь в автомобильный сервисный центр «ROX».

Предупреждение

- Не прикасайтесь к частям высоковольтной системы во избежание поражения электрическим током.
- Не прикасайтесь к жидкости, вытекшей из автомобиля, во избежание травм.
- Не прикасайтесь к оголенному высоковольтному жгуту проводов внутри или снаружи автомобиля во избежание поражения электрическим током.
- Не приближайтесь к горящему автомобилю.

4.4 Противоугонная система

4.4.1 Противоугонная система

Когда противоугонная система включена, при обнаружении несанкционированного доступа в автомобиль автомобиль переходит в режим противоугонной сигнализации. В это время мигает указатель поворота, а звуковой сигнал продолжает звучать в течение 30 секунд. Если он сработает снова во время подачи сигнала тревоги, он будет по-прежнему выполняться в течение 30 секунд. Если он сработает снова после окончания подачи сигнала тревоги, указатель поворота будет продолжать мигать, а звуковой сигнал будет звучать в течение 30 секунд. Его можно выполнить повторно 10 раз в течение цикла предупреждения.

I. Включение противоугонного режима

Когда дверь, багажник и капот закрыты, противоугонная система активируется при блокировке автомобиля снаружи; или после разблокировки автомобиля, если дверь или багажник не открываются в течение 30 секунд, дверь автоматически запирается, а противоугонная система включается в одно и то же время.

II. Включение сигнализации

При включении противоугонной системы срабатывает сигнализация в любой из следующих ситуаций:

- Откройте любую дверь автомобиля, капот или багажник, не имея с собой ключа дистанционного управления.
- Откройте дверь автомобиля без официального ключа.

4 Инструкции по технике безопасности

III. Выключение противоугонной системы

Выполнение любого из следующих действий приведет к отключению противоугонной системы:

- Возьмите с собой ключ дистанционного управления, чтобы разблокировать дверь.
- Автомобиль находится в режиме «READY».



Предупреждение

- Пожалуйста, не модифицируйте ключ дистанционного управления в частном порядке, чтобы ключ дистанционного управления не мог разблокировать/заблокировать автомобиль.
- Выходя из автомобиля, пожалуйста, не оставляйте ключ дистанционного управления в салоне, в противном случае автомобиль может быть не заперт.
- Запирая автомобиль, не оставляйте в нем детей или домашних животных одних.

5.1 Приборы и центральная система управления

5.1.1 Экран приборов

5.1.1.1 Обзор экрана приборов

№	Название	№	Название
1	Энергетическая модель	2	Оставшийся запас хода аккумулятора
3	Оставшийся запас хода топлива	4	Условия работы отображаются при запасе хода
5	Сигнальные лампы и индикаторы	6	Давление в шинах

1. Энергетическая модель

Отображается текущий энергетический режим: приоритет электроэнергии, приоритет топлива, бензино-электрический гибрид.

2. Оставшийся запас хода аккумулятора

Отображается пробег, который можно проехать с оставшимся зарядом аккумулятора.

3. Оставшийся запас хода топлива

Отображается пробег, который можно проехать с оставшимся объемом топлива.

4. Условия работы отображаются при запасе хода

Отображаются текущие условия работы при запасе хода: WLTC, CLTC.

5. Сигнальные лампы и индикаторы

Сигнальные лампы и индикаторы, отображающие на экране приборов, показывают водителю рабочие состояния каждой системы автомобиля.

6. Давление в шинах

Информация о давлениях в шинах автомобиля отображается на экране приборов.

В шинах возникают аномальные состояния, такие как низкое давление, высокое давление, быстрая протечка воздуха и высокая температура. Загорается сигнальная лампа системы контроля давления в шинах, и соответствующий индикатор колеса показывает ненормальное состояние.

№	Название	№	Название
1	Указатель поворота	2	Индикатор READY
3	Передача автомобиля	4	Скорость
5	Режим вождения	6	Пробег

1. Указатель поворота

5 Отображение информации

Отображается при включении указателя поворота или сигнальной лампы предупреждения об опасности.

2. Индикатор READY

Отображается о том, что автомобиль готов к движению.

3. Передача автомобиля

Отображается текущая информация о передаче автомобиля: P, R, N, D.

4. Скорость

Отображается информация о текущей скорости автомобиля.

5. Режим вождения

Отображается текущий режим вождения: комфорт, стандарт, спорт, спорт+, снег, грязь, горная дорога, песок, брод.

6. Пробег

Отображается общий пробег автомобиля.

5.1.1.2 Сигнальные лампы и индикаторы











I. Индикаторы

Символ	Название
	Индикатор левого указателя поворота
	Индикатор правого указателя поворота
	Сигнальная лампа предупреждения об опасности
	Индикатор габаритных огней
	Индикатор задних противотуманных фар
	Индикатор фары ближнего света
	Индикатор фары дальнего света
	Индикатор автоматического дальнего света
	Индикатор сбоя защиты от кражи
	Индикатор электронного ручного тормоза
	Индикатор медленного спуска по крутому склону
	Индикатор AutoHold
	Индикатор READY

















5 Отображение информации

	Индикатор состояния подключения зарядного пистолета
	Индикатор низкого уровня топлива
	Индикатор низкого уровня заряда аккумулятора для генератора
	Индикатор активизации ACC
	Индикатор активизации LCC
	Индикатор чрезмерного наклона
	Пожалуйста, нажмите на педаль тормоза
	Индикатор обледенения дороги
	Индикатор открытия двери
	Индикатор тягового режима
	Индикатор прицепного режима

II. Сигнальные лампы

Символ	Название
	Сигнальная лампа неисправности тормозной системы, низкого уровня тормозной жидкости
	Сигнальная лампа неисправности системы освещения
	Сигнальная лампа неисправности системы контроля выбросов
	Сигнальная лампа неисправности системы подушек безопасности
	Индикатор низкого давления масла
	Сигнальная лампа неисправности системы ABS
	Сигнальная лампа неисправности системы EBD
	Сигнальная лампа неисправности электронного ручного тормоза
	Сигнальная лампа серьезной неисправности энергосистемы
	Сигнальная лампа общей неисправности системы энергосистемы

5 Отображение информации

	Индикатор ограничения мощности приводной системы
	Сигнальная лампа перегрева приводного двигателя
	Сигнальная лампа неисправности приводного двигателя
	Индикатор низкого уровня заряда аккумулятора, неисправности аккумуляторной системы
	Сигнальная лампа перегрева аккумулятора для генератора
	Индикатор отключения высокого напряжения
	Сигнальная лампа рассеивания тепла от аккумулятора
	Сигнальные лампы непристегнутого ремня безопасности
	Сигнальная лампа брода
	Сигнальная лампа самозапуска технического обслуживания удлинителя пробега
	Сигнальная лампа ненормального давления и температуры в шинах, неисправности системы контроля давления в шинах
	Сигнальная лампа системы терморегулирования
	Индикатор неисправности системы ESP
	Сигнальная лампа неисправности медленного спуска по крутому склону
	Сигнальная лампа неисправности системы амортизации
	Сигнальная лампа неисправности датчика
	Сигнальная лампа неисправности пилотной функции
	Сигнальная лампа неисправности системы PDC
	Сигнальная лампа неисправности системы APA
	Сигнальная лампа неисправности системы AVM
	Сигнальная лампа неисправности системы HAVP

5 Отображение информации

	Сигнальная лампа неисправности функции BSD
	Сигнальная лампа неисправности системы RCW
	Сигнальная лампа неисправности системы FCTA
	Сигнальная лампа неисправности DVR
	Сигнальная лампа неисправности системы DMS
	Сигнальная лампа наисправности системы AutoHold

Примечание: При появлении вышеуказанных сигнальных ламп, пожалуйста, своевременно обратитесь в автомобильный сервисный центр «ROX».

5.2.1 Центральный экран управления

5.1.2.1 Обзор центрального экрана управления

№	Название
1	Панель состояния
2	Нижняя панель функций

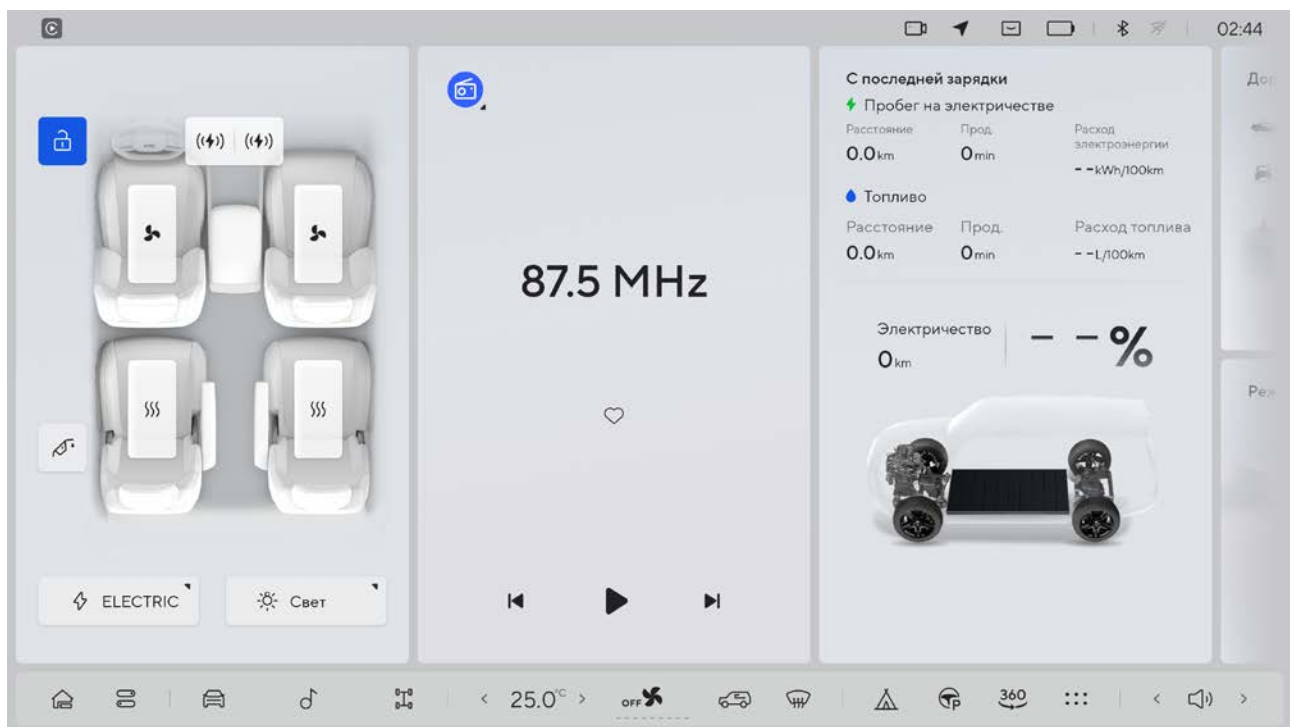

I. Нижняя панель функций

№	Название	№	Название
1	Главный интерфейс	2	Карта центрального управления
3	Настройки автомобиля	4	Музыка

5 Отображение информации

5	Режим кросса		
---	--------------	--	--

1. Главный интерфейс

В других интерфейсах нажмите на значок 1, чтобы вернуться к главному интерфейсу центрального экрана управления.

2. Карта центрального управления

Нажмите на значок 2, чтобы открыть карту центрального управления, и вы сможете быстро выбрать нужную функцию на карте центрального управления.

3. Настройки автомобиля

Нажмите на значок 3, чтобы перейти в интерфейс настроек автомобиля.

4. Музыка

Нажмите на значок 5, чтобы перейти в музыкальный интерфейс.

5. Режим кросса

Нажмите на значок 6, чтобы перейти в режим кросса, и вы можете выбрать режим движения в соответствии с различными дорожными условиями.

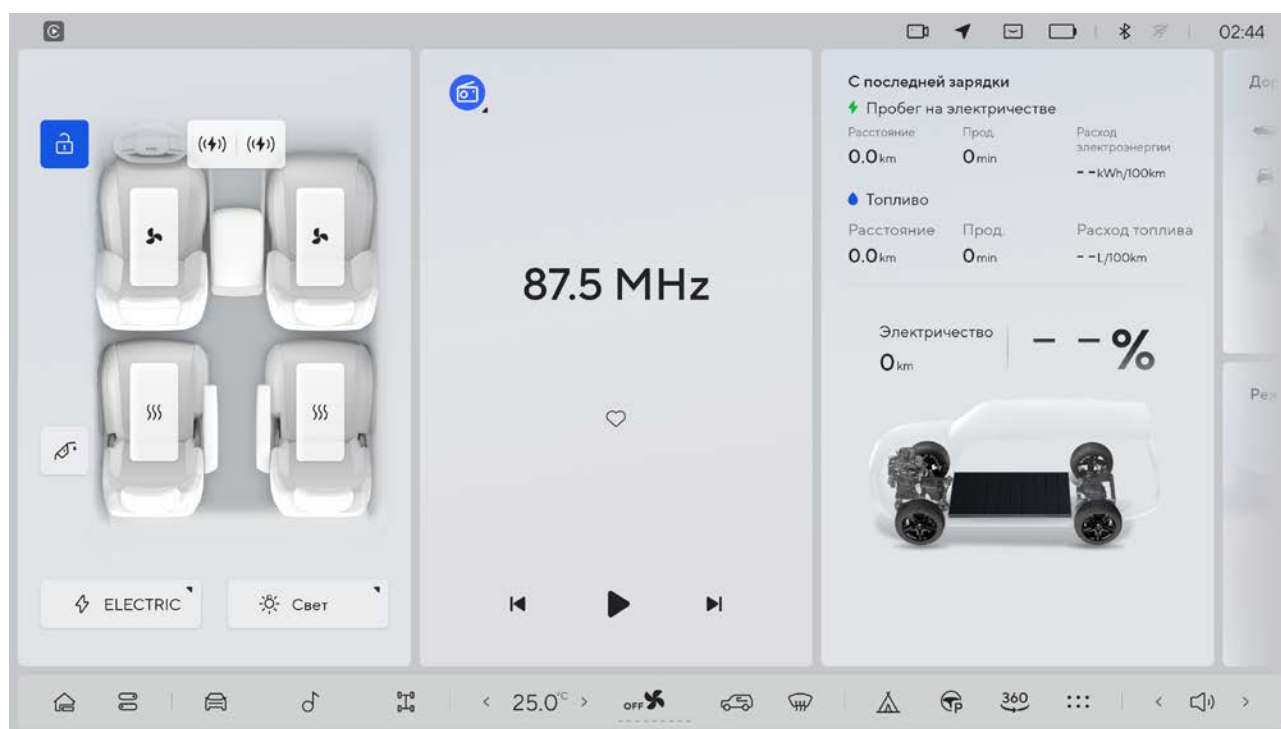

№	Название	№	Название
6	Настройка кондиционера	7	Устранение запотевания переднего лобового стекла
8	Режим бивака	9	Интеллектуальная парковка
10	Панорамное изображение	11	Центр приложений
12	Настройка громкости мультимедиа		

5 Отображение информации

7. Настройка кондиционера

Нажмите на значок 7, чтобы перейти в интерфейс управления системой кондиционирования воздуха и настроить режим кондиционирования воздуха.

8. Устранение запотевания переднего лобового стекла

Нажмите на значок 8, чтобы включить функцию устранения запотевания переднего лобового стекла, и нажмите еще раз, чтобы отключить функцию устранения запотевания переднего лобового стекла.

9. Режим бивака

Нажмите на значок 9, чтобы включить режим бивака.

10. Интеллектуальная парковка

Нажмите на значок 10, чтобы перейти в интерфейс управления интеллектуальной парковкой.

11. Панорамное изображение

Нажмите на значок 11, чтобы перейти в панорамное изображение. На панорамном изображении можно получить панорамный обзор вокруг автомобиля, включая передний, задний и двух боковых обзоров.

12. Центр приложений

Нажмите на значок 12, чтобы перейти в центр приложений.

13. Настройка громкости мультимедиа

Нажмите влево и вправо, чтобы настроить громкость мультимедиа.

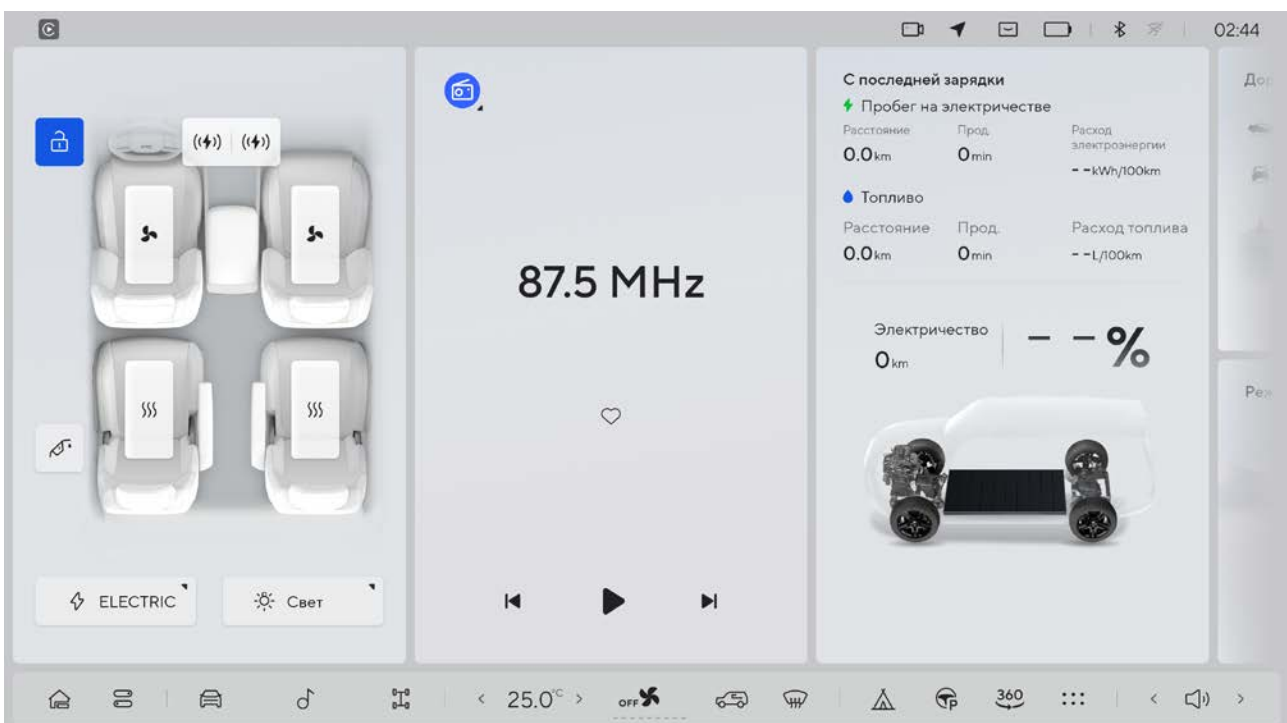

5 Отображение информации

II. Панель состояния

На панели состояния отображается такая информация, как время, сигнал сети, номер учетной записи водителя, состояние подключения Bluetooth и статус звонка.

5.1.2.2 Карта центрального управления

№	Название	№	Название
1	Положение запоминания	2	Настройки потолочного экрана
3	Моментальное отключение экрана	4	Очистка экрана
5	Громкость мультимедиа	6	Спорт одним нажатием кнопки

№	Название	№	Название
1	Режим дремоты	2	Звуковой сигнал при движении на низкой скорости
3	Питание не отключено при выходе из салона	4	Скрытый режим
5	Настройка яркости		

6.1 Информация о ключе

6.1.1 Ключ

Этот автомобиль оснащен следующими ключами:

1. Ключ дистанционного управления.
2. Механический ключ.

i Напоминание

- Если вам необходимо сделать дополнительный ключ, пожалуйста, обратитесь в автомобильный сервисный центр «ROX».

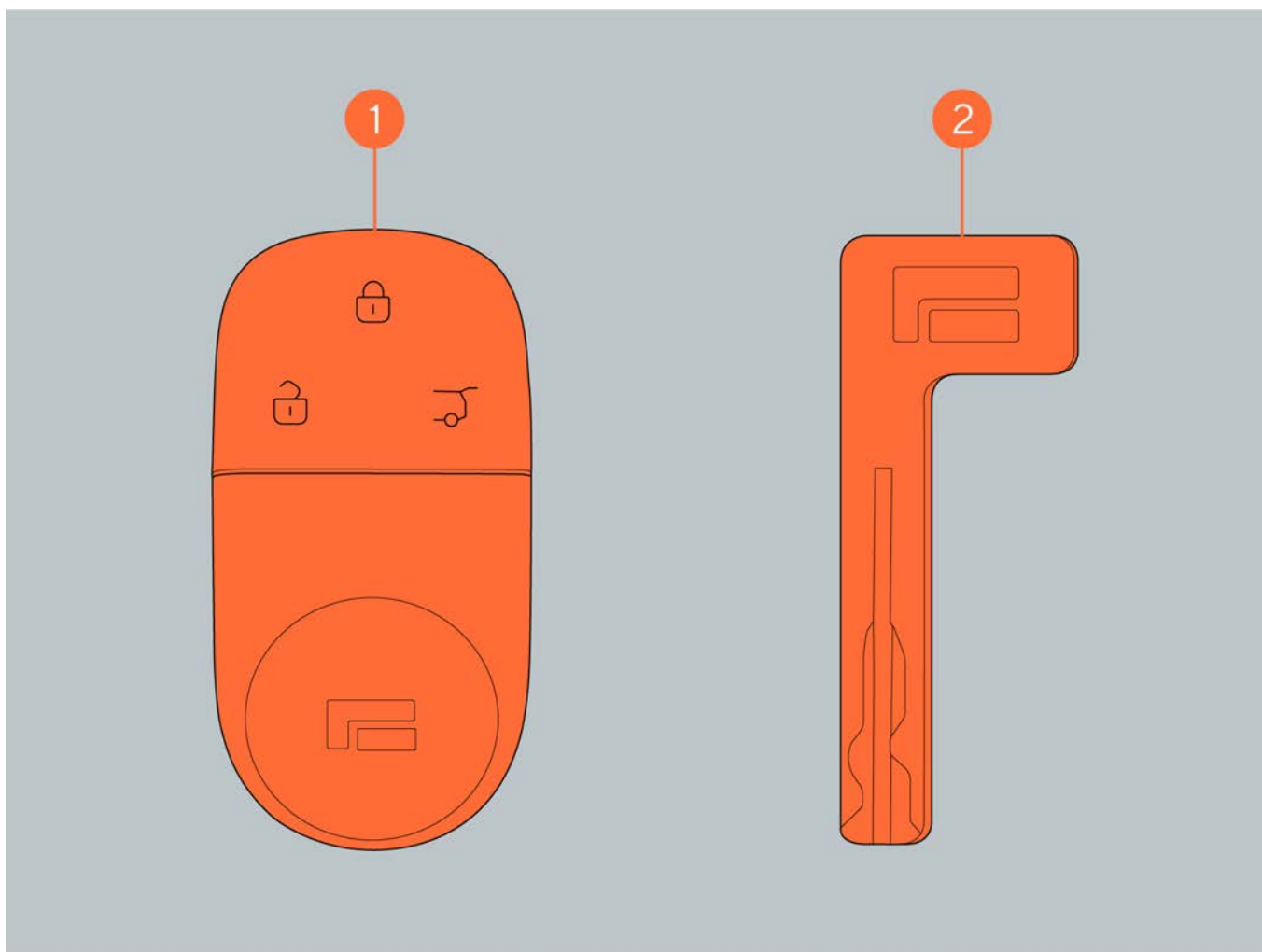

6.1.2 Ключ дистанционного управления

1. Ключ дистанционного управления

1. Кнопка разблокировки.
2. Кнопка блокировки.

6 Операция

3. Кнопка управления дверью багажника.

⚠ Внимание

- Выходя из автобуса, пожалуйста, возьмите с собой все ключи дистанционного управления, в противном случае они могут остаться в запортом салоне.
- На работу ключа дистанционного управления влияют электронное оборудование (например, мобильные телефоны, компьютеры и т.д.), магнитные вещества и электромагнитная среда вокруг автомобиля. Сигнал ключа может быть нарушен, что может привести к кратковременному сбою функции ключа или нестабильной работе.
- Пожалуйста, избегайте ударов, разборки или хранения ключа дистанционного управления в условиях высокой температуры, влажности и сильной вибрации.
- Не кладите ключ дистанционного управления в багажник, он может остаться в запортом салоне.
- Не кладите ключ дистанционного управления в багажник, может быть появится сообщение о том, что ключ дистанционного управления не найден и автомобиль не может быть заведен.

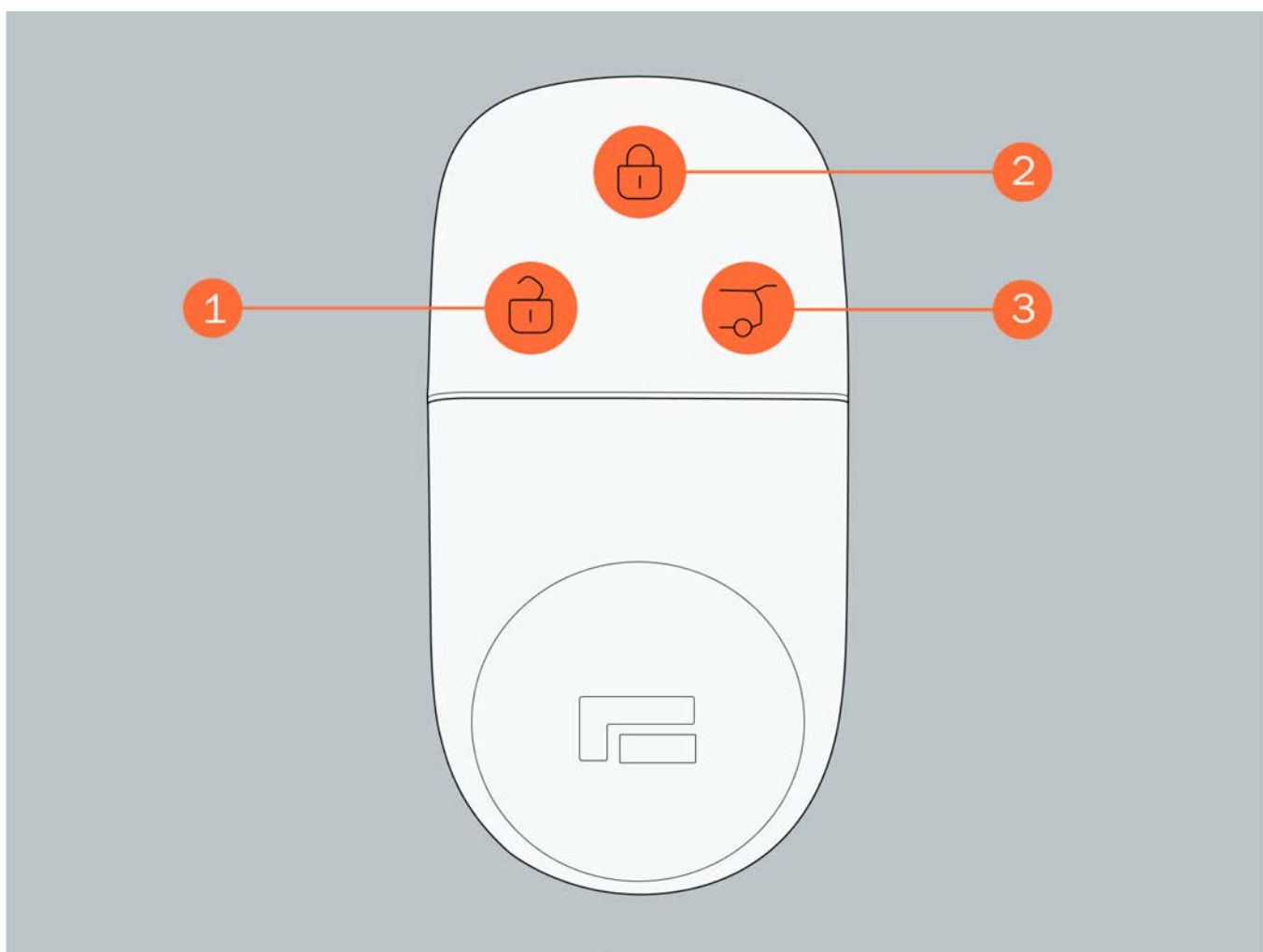

II. Функция поиска автомобиля

После включения функции поиска автомобиля в пределах допустимого диапазона дважды в течение 2 секунд непрерывно нажмите на кнопку блокировки, и мигают указатели поворота и фары ближнего света, а автомобиль подает звуковой сигнал. Во время поиска автомобиля и прозвучит свисток, автомобиль разблокируется, и поиск автомобиля прекращается. Функцию поиска автомобиля можно включить / выключить на центральном экране управления.

III. Напоминание об открытии двери

Когда автомобиль заперт, например, когда дверь, багажник, капот и крышка заправочной горловины не закрыты, раздается звуковой сигнал.

IV. Отсутствие заряда с батареей ключа дистанционного управления

Если заряд батарейки ключа дистанционного управления разряжен, на экране приборов отображается сообщение с подсказкой «Заряд батарейки разряжен».

Даже если ключ не используется, батарейка ключа дистанционного управления будет разрядиться. Если возникают следующие условия, это означает, что мощность ключа может быть исчерпана. При необходимости, пожалуйста, замените батарейку ключа дистанционного управления:

- Автомобиль не может быть заведен или функция ключа дистанционного управления не может использоваться в обычном режиме
- Зона обнаружения становится меньше

V. Электромагнитные помехи

Ключ дистанционного управления в течение длительного времени воспринимает сильные электромагнитные волны, которые могут легко привести к быстрому разряду батарейки ключа дистанционного управления. Не размещайте его вблизи электрооборудования, которое может генерировать магнитные поля, например:

- Телевизор.
- Персональный компьютер.
- Мобильные телефоны и зарядные устройства.
- Настольная лампа.
- Электромагнитная плита.



Предупреждение

- Не размещайте батарейку ключа дистанционного управления вблизи электрооборудования, которое может длительное время генерировать магнитные поля, например компьютеров, электромагнитных плит, телевизоров и т.д.

6 Операция

- Не подвергайте ключ дистанционного управления воздействию высокой или низкой температуры в течение длительного времени.
- Не размещайте ключ дистанционного управления вблизи металлических или магнитных материалов или в контакте с ними.
- Не изменяйте и не увеличивайте мощность передачи антенны без разрешения.
- Не подключайте внешнюю антенну и не используйте другую антенну без разрешения.
- Не разбирайте ключ дистанционного управления без разрешения.

6.1.3 Система входа и запуска без ключа

I. Вход без ключа

Возьмите с собой ключ дистанционного управления, чтобы разблокировать или заблокировать дверь автомобиля.

II. Запуск без ключа

Возьмите с собой ключ дистанционного управления, нажмите на педаль тормоза, и на экране приборов загорится индикатор «READY», и в это время автомобиль может двигаться.

III. Положение антенны (пожалуйста, обратитесь к натурному автомобилю)

№	Название	№	Название
1	Внешняя антенна автомобиля	2	Внутренняя антенна автомобиля

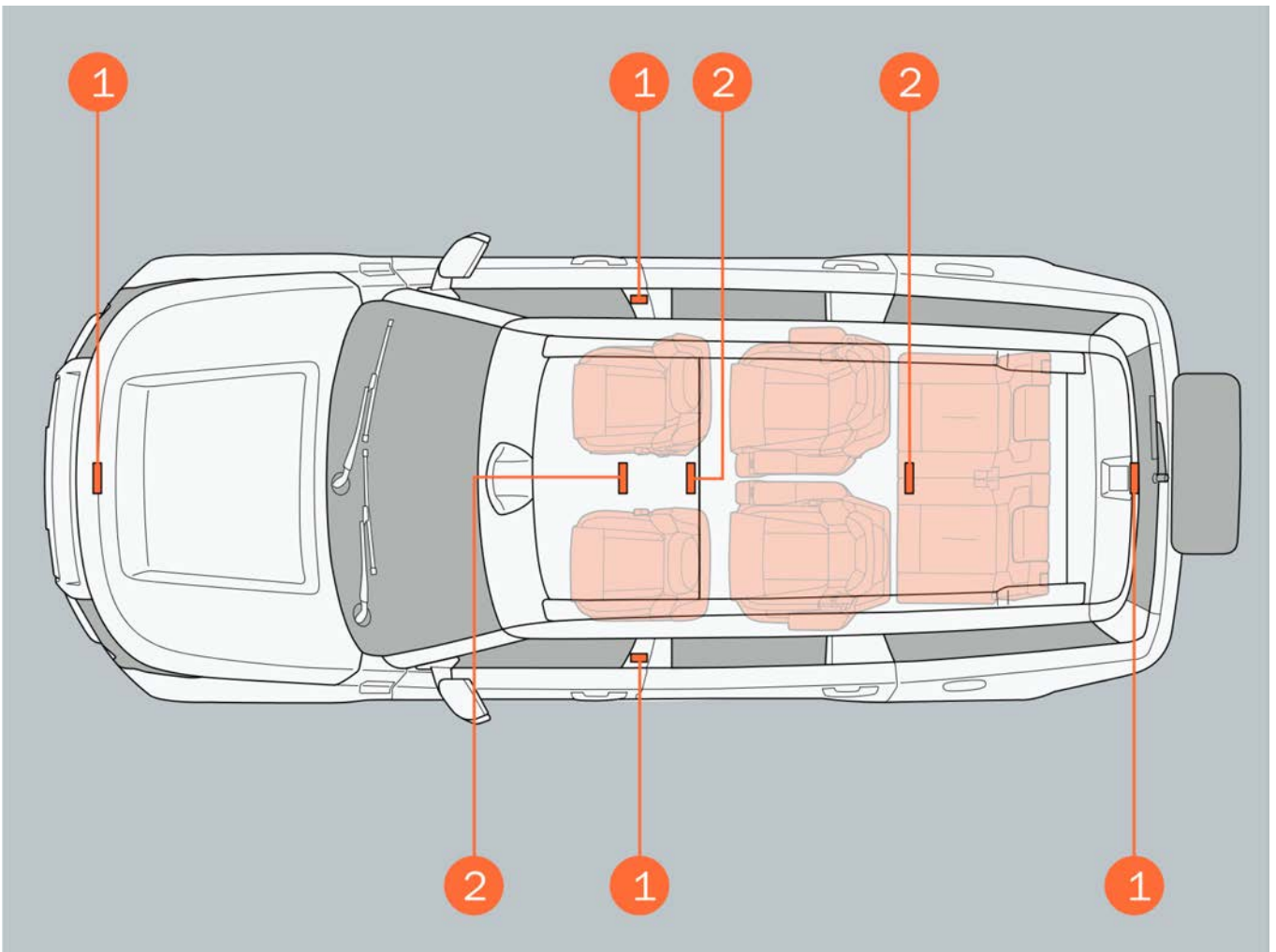

IV. Эффективная дальность действия (область, в которой может быть обнаружен ключ дистанционного управления)

1. Запуск автомобиля

Когда ключ дистанционного управления находится в салоне, автомобиль может быть приведен в действие.

2. Разблокировка или блокировка двери автомобиля

Если ключ дистанционного управления находится в пределах досягаемости, можно разблокировать / заблокировать любую боковую дверь (можно управлять только той дверью, в которой обнаружен ключ).

3. Функция приветствия

Если держится ключ дистанционного управления в пределах досягаемости, может сработать функция приветствия, и автомобиль выполнит соответствующие приветственные действия в соответствии с содержанием, заданным пользователем.

6 Операция

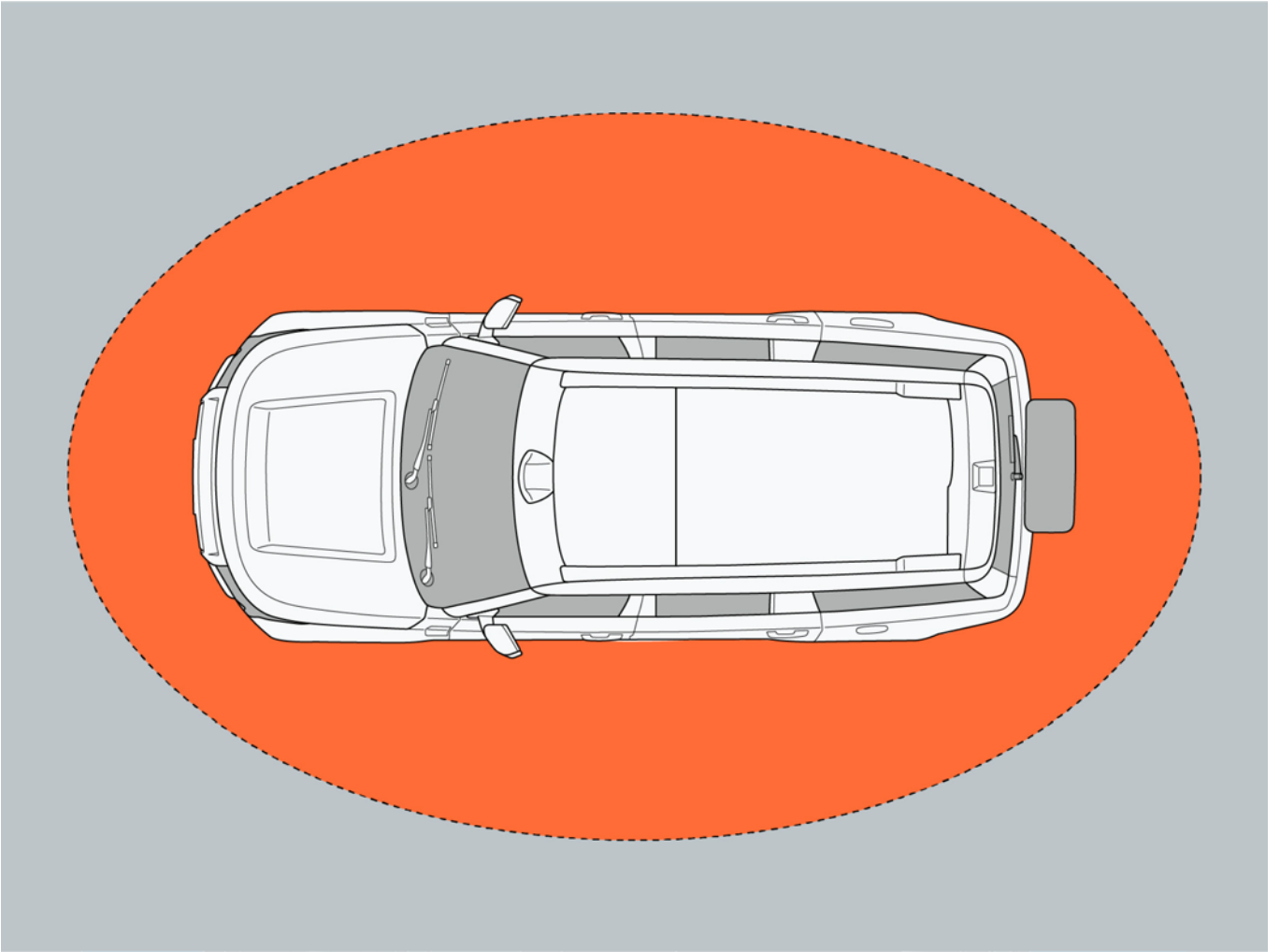

4. Открытие двери багажника

Если ключ дистанционного управления находится в зоне действия внешней антенны на двери багажника, возьмите ключ дистанционного управления с собой и нажмите кнопку разблокировки двери багажника, чтобы вручную открыть дверь багажника.

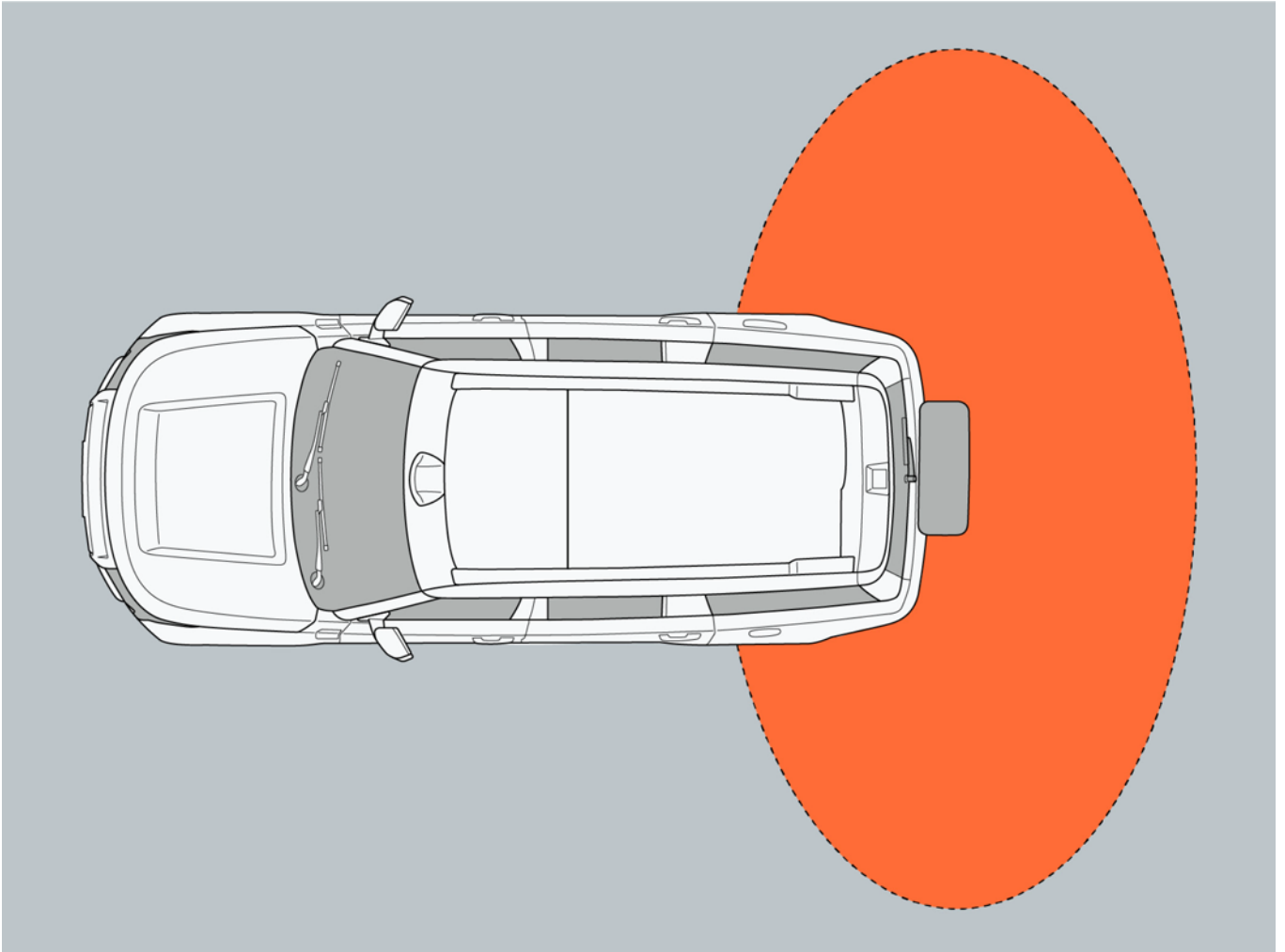

5. Условия, влияющие на использование

В следующих случаях связь между ключом дистанционного управления и автомобилем может быть нарушена, что приведет к нарушению функции входа без ключа, системы запуска без ключа, нормальной работы ключа дистанционного управления и противоугонной системы:

- Ключ дистанционного управления соприкасается с металлическим предметом или закрывается им.
- Батарейка ключа дистанционного управления разряжена.
- Ключ дистанционного управления в течение длительного времени подвергается воздействию высокой или низкой температуры.

6 Операция

- Ключ дистанционного управления находится рядом с аккумулятором, зарядным устройством или другим электронным устройством.
- Вблизи телебашен, электростанций, автозаправочных станций, радиостанций, аэропортов или других объектов, генерирующих сильные радиоволны.
- Ключ дистанционного управления был рядом вместе с магнитной картой (например, автобусной картой, банковской картой и т.д.).
- К стеклу автомобиля приклеена пленка или металлические предметы, содержащие металлические компоненты.
- Другой ключ дистанционного управления работает рядом с автомобилем.

VI. Меры предосторожности при входе без ключа

- Пока ключ дистанционного управления находится в пределах допустимого диапазона, любой желающий может разблокировать / заблокировать любую дверь автомобиля. Однако только можно разблокировать / заблокировать дверь, у которой обнаружен ключ дистанционного управления.
- Если датчик соприкоснется со льдом, снегом, грязью и т.д., он может работать неправильно. Пожалуйста, очистите датчик и попробуйте снова разблокировать / заблокировать дверь.
- Если в зоне обнаружения находится другой ключ дистанционного управления, это может привести к задержке разблокировки / блокировки автомобиля.
- Когда ключ дистанционного управления находится в пределах досягаемости, при попадании большого количества воды на дверную ручку (например, во время дождя или мойки автомобиля) дверь также может быть разблокирована/заблокирована.
- Если вы прикоснетесь к датчику дверной ручки в перчатках, операция разблокировки/блокировки может быть отложена или действительна.

VII. Выход из строя ключа дистанционного управления

Используйте механический ключ, чтобы отпереть/запереть дверь.

VIII. Автомобиль на стоянке на длительное время

Не положите ключ дистанционного управления ближе к автомобилю, чтобы избежать его кражи.

6.2 Открытие, закрытие и запираение двери

6.2.1 Двери

I. Открытие и закрытие двери автомобиля

1. Открытие/закрытие двери снаружи автомобиля

Открытие: После разблокировки автомобиля потяните за наружную дверную ручку автомобиля и откройте дверь.

Закрытие: Толкайте дверь внутрь автомобиля до тех пор, пока она не закроется на место.

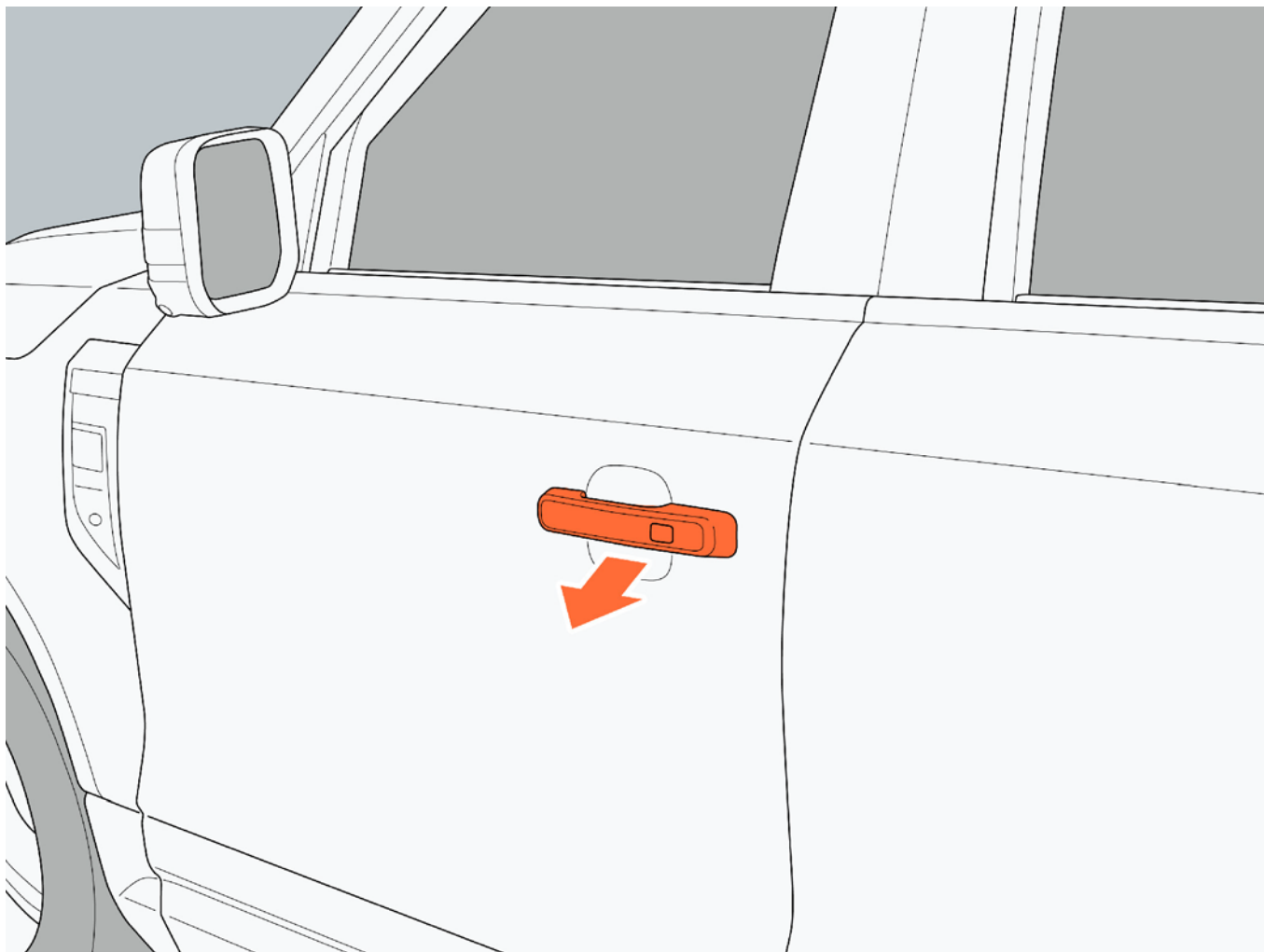

6 Операция

2. Открытие/закрытие двери изнутри автомобиля

Открытие: Когда дверь разблокирована, потяните за внутреннюю дверную ручку автомобиля и вытолкните ее наружу, чтобы открыть дверь.

Закрытие: Потяните дверь автомобиля внутрь до тех пор, пока она не закроется на месте.

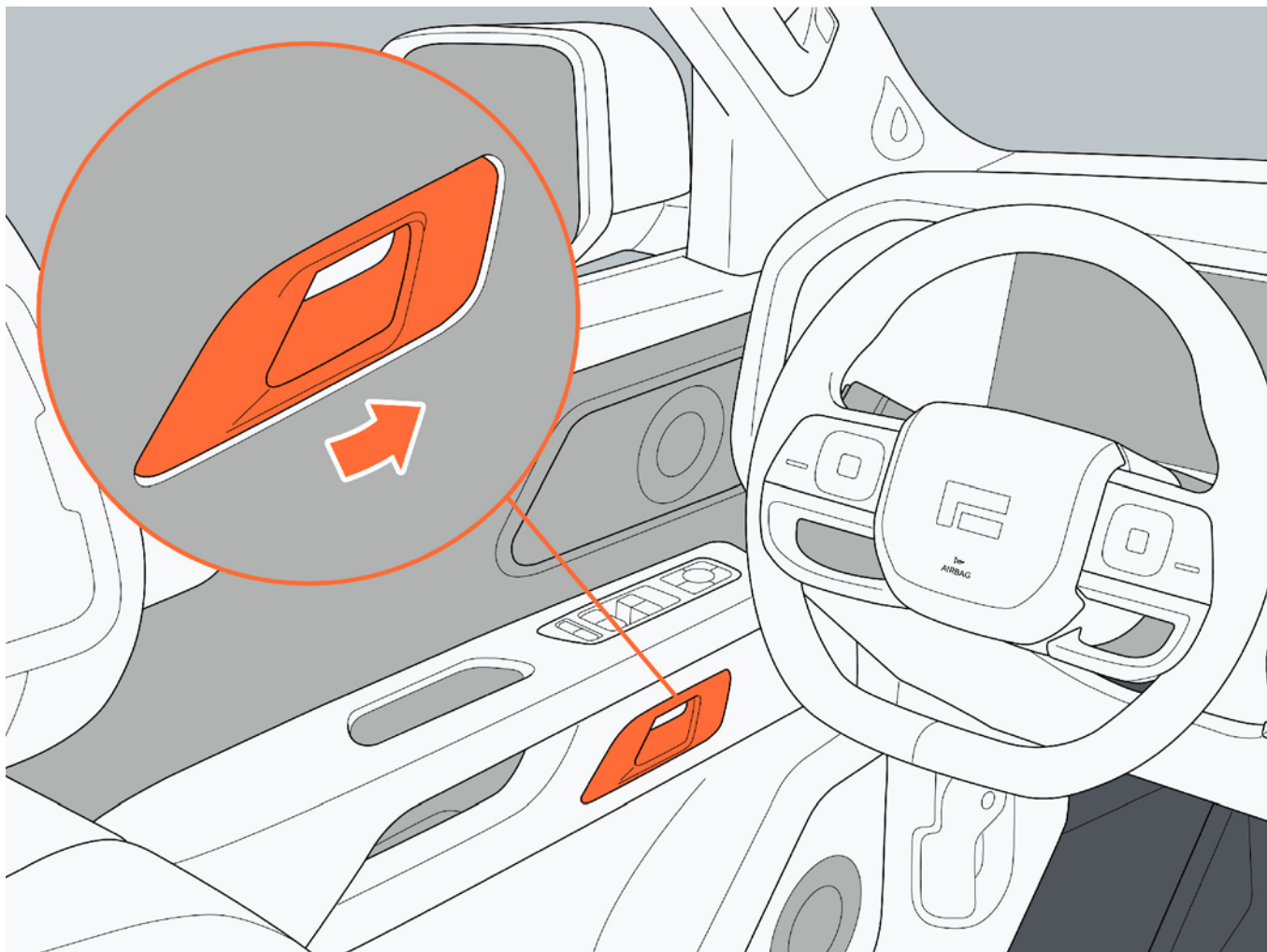

II. Разблокировка и блокировка двери

Когда дверь снаружи автомобиля разблокирована, наружное зеркало заднего вида автоматически открывается. Когда дверь снаружи автомобиля заблокирована, наружное зеркало заднего вида автоматически складывается.

1. Разблокировка / блокировка двери с помощью ключа дистанционного управления

Разблокировка: Когда автомобиль находится в запертом состоянии, нажмите кнопку разблокировки ключа дистанционного управления 1 в пределах допустимого диапазона, чтобы разблокировать все двери.

Блокировка: Когда автомобиль находится в незапертом состоянии и все двери, капот и багажник закрыты, нажмите кнопку блокировки ключа дистанционного управления 2 в пределах допустимого диапазона, чтобы заблокировать все двери.

Напоминание

- Когда блок питания автомобиля находится в режиме «READY», ключ дистанционного управления для разблокировки/блокировки двери работать не будет.

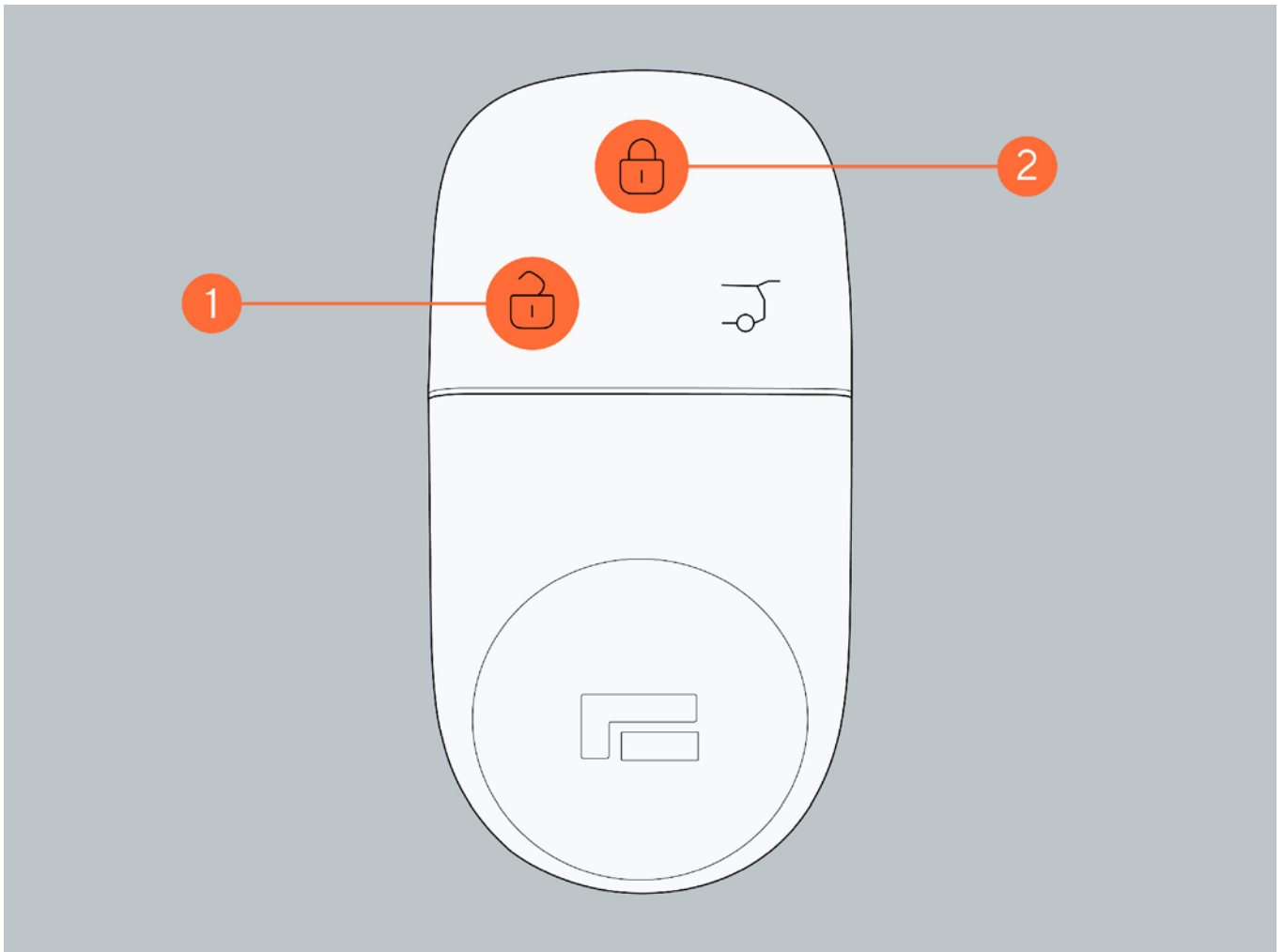

2. Разблокировка / блокировка двери без ключа

Разблокировка двери:

- Если на центральном экране управления настроена разблокировка только водительской двери, то после поднесения ключа дистанционного управления или Bluetooth-ключа нажмите область разблокировки на внутренней поверхности дверной ручки со стороны водителя, водительская дверь будет разблокирована, а после вторичном прикосновении к разблокированной области на внутренней поверхности дверной ручки со стороны водителя будет разблокирован весь автомобиль; после того, как вы поднесете ключ

6 Операция

дистанционного управления или Bluetooth-ключ к разблокированной области на внутренней поверхности ручки другой боковой двери, разблокируйте весь автомобиль.

- Когда на центральном экране управления настроена разблокировка всего автомобиля, поднесите ключ дистанционного управления или Bluetooth-ключ к разблокированной области на внутренней стороне дверной ручки с любой сторон автомобиля, чтобы разблокировать весь автомобиль.

Блокировка двери: Когда автомобиль находится в незапертом состоянии, а все двери, капот и багажник закрыты, используйте Bluetooth-ключ или ключ дистанционного управления, чтобы нажать на сенсорную область наружной дверной ручки автомобиля, и все двери будут заблокированы.

i Напоминание

- Когда ключ дистанционного управления находится в салоне, дверь нельзя разблокировать/заблокировать, прикоснувшись к сенсорной области дверной ручки.

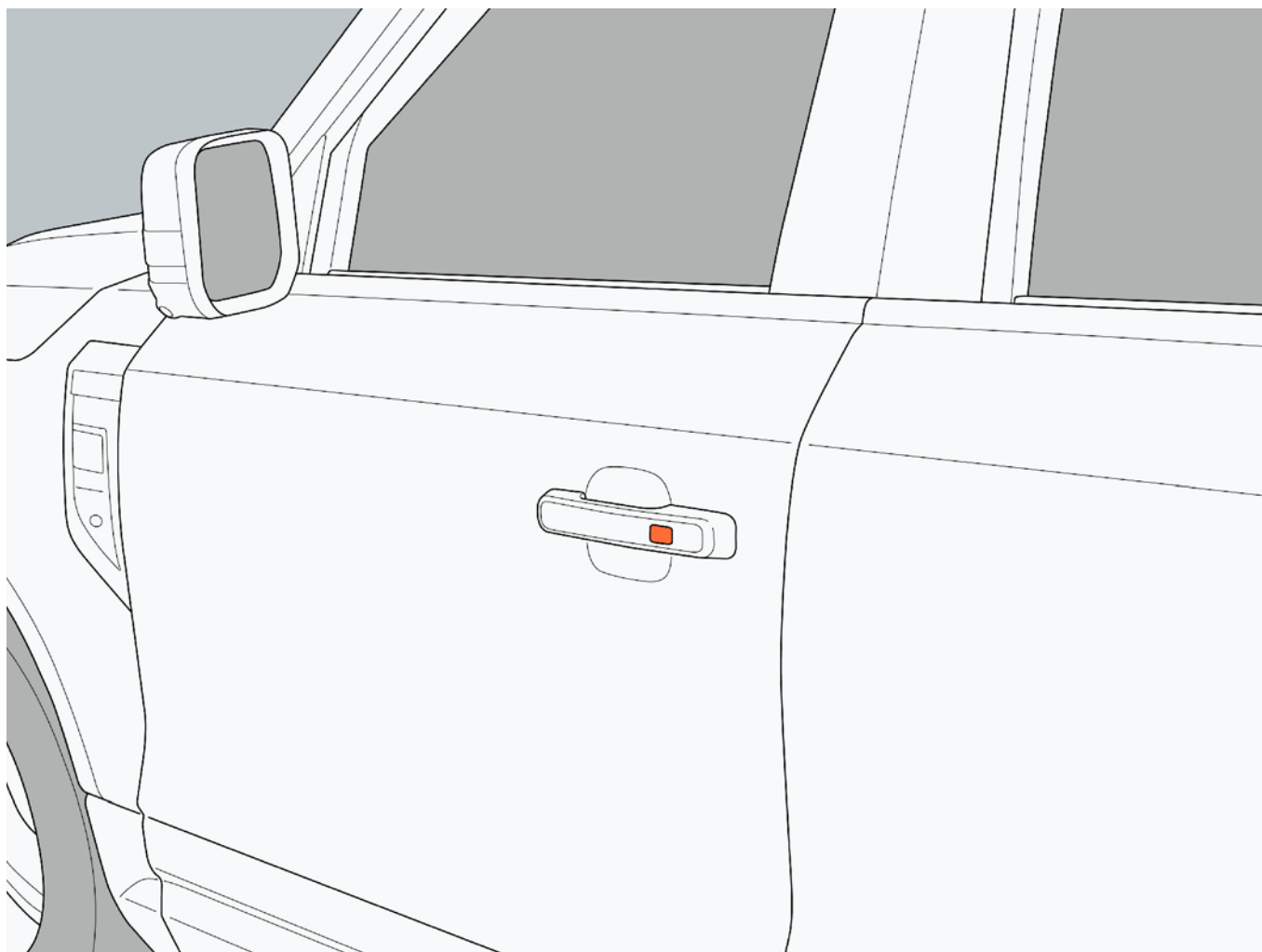

3. Разблокировка двери рядом с автомобилем/блокировка двери вдали от автомобиля

На центральном экране управления нажмите «Настройки автомобиля→Автомобиль→ Дверной замок→ Автоматическая блокировка вдали от автомобиля», чтобы настроить включение и выключение разблокировки рядом с автомобилем / блокировки вдали от автомобиля. Разблокировка: Когда автомобиль находится в запретом состоянии, поднесите ключ дистанционного управления или Bluetooth-ключ поближе к автомобилю, и все двери автоматически разблокированы.

Блокировка: Когда автомобиль находится в незапертом состоянии и все двери, капот и багажник закрыты, отодвиньте ключ дистанционного управления или Bluetooth-ключ от автомобиля более чем на определенное расстояние, и все двери будут автоматически заблокированы.

Напоминание

- Если какая-то дверь не закрыта, или в салоне остается ключ дистанционного управления, или сиденье занято или режим кемпинга включен, то функция блокировки после выхода из салона не будет срабатывать.
- Чтобы заряд аккумулятора ключа не расходовался, после блокировки автомобиля через 7 дней будет выключить функцию блокировки дверей рядом с автомобилем/блокировки дверей далеко от автомобиля, тогда вручную откройте/запирайте автомобиль.

4. Переключатель для разблокировки/блокировки двери

Разблокировка: Когда дверь заперта, нажмите кнопку разблокировки 2, чтобы разблокировать все двери.

Блокировка: Когда все двери закрыты и находятся в незапертом состоянии, нажмите кнопку разблокировки 1, чтобы заблокировать все двери.

6 Операция

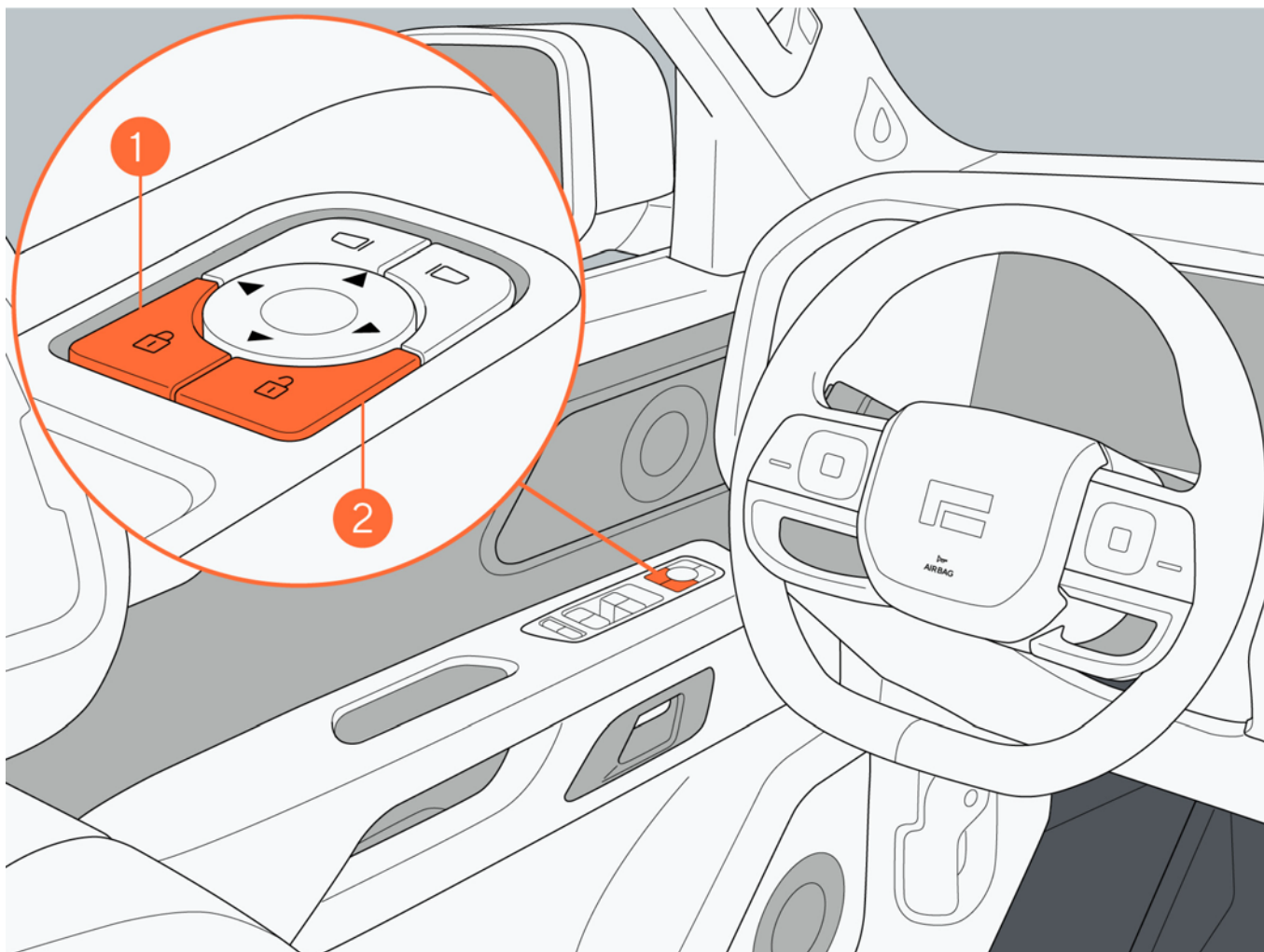

5. Разблокировка/блокировка двери на центральном экране управления

Разблокировка: Когда дверь заперта, нажмите на значок дверного замка на центральном экране управления, чтобы разблокировать все двери.

Блокировка: Когда все двери закрыты и находятся в не запертом состоянии, нажмите на значок дверного замка на центральном экране управления, чтобы заблокировать все двери.

6. Автоматическая разблокировка при парковке

Когда все двери заперты, и автомобиль переведен с других передач на передачу Р, все двери автомобиля будут автоматически разблокированы.

7. Автоматическая повторная блокировка

После разблокировки двери снаружи автомобиля, если в течение 30 секунд не будет открыта ни одна дверь или багажник, дверь снова автоматически заблокируется.

8. Автоматическая блокировка при движении

Во время движения автомобиля, когда скорость превышает или равна 15 км/ч, все двери автоматически блокируются.

9. Автоматическая разблокировка при столкновении

Когда питание автомобиля находится в режиме «READYs» или «ON», при серьезном столкновении все двери автомобиля автоматически разблокируются и одновременно включаются аварийные лампы.

III. Аварийное отпирание и запираение дверей

Если для разблокировки/блокировки двери автомобиля использовать ключ дистанционного управления или без ключа невозможно, так можно использовать механический ключ, чтобы отпереть/запереть водительскую дверь.

1. Потяните дверную ручку наружу.

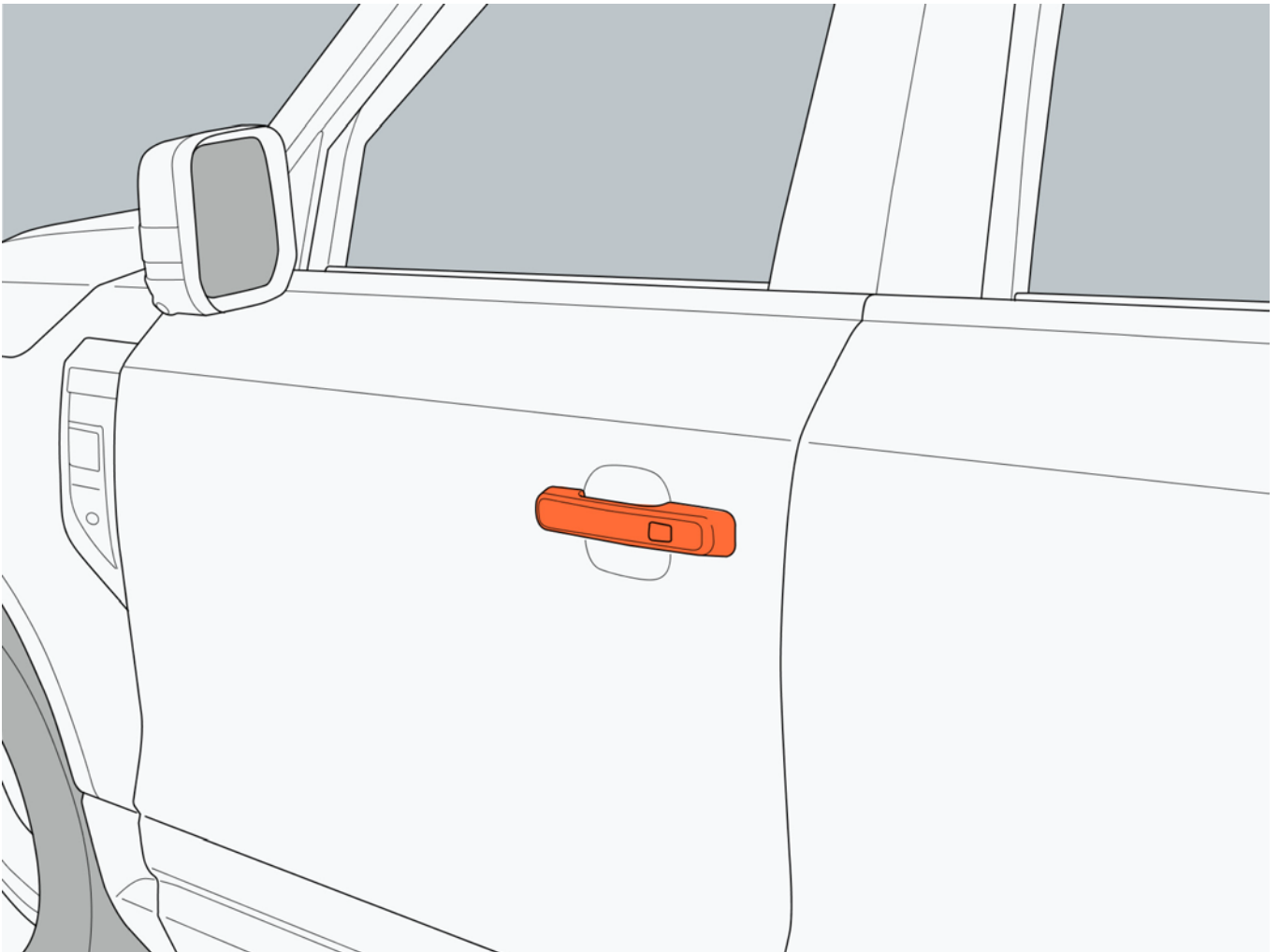

2. Вставьте механический ключ в замочное отверстие и поверните его:

Отпирание: Поверните ключ по часовой стрелке, чтобы отпереть водительскую дверь.

6 Операция

Запирание: Когда все двери, капот и багажник будут закрыты, поверните ключ против часовой стрелки, и водительская дверь будет заперта.

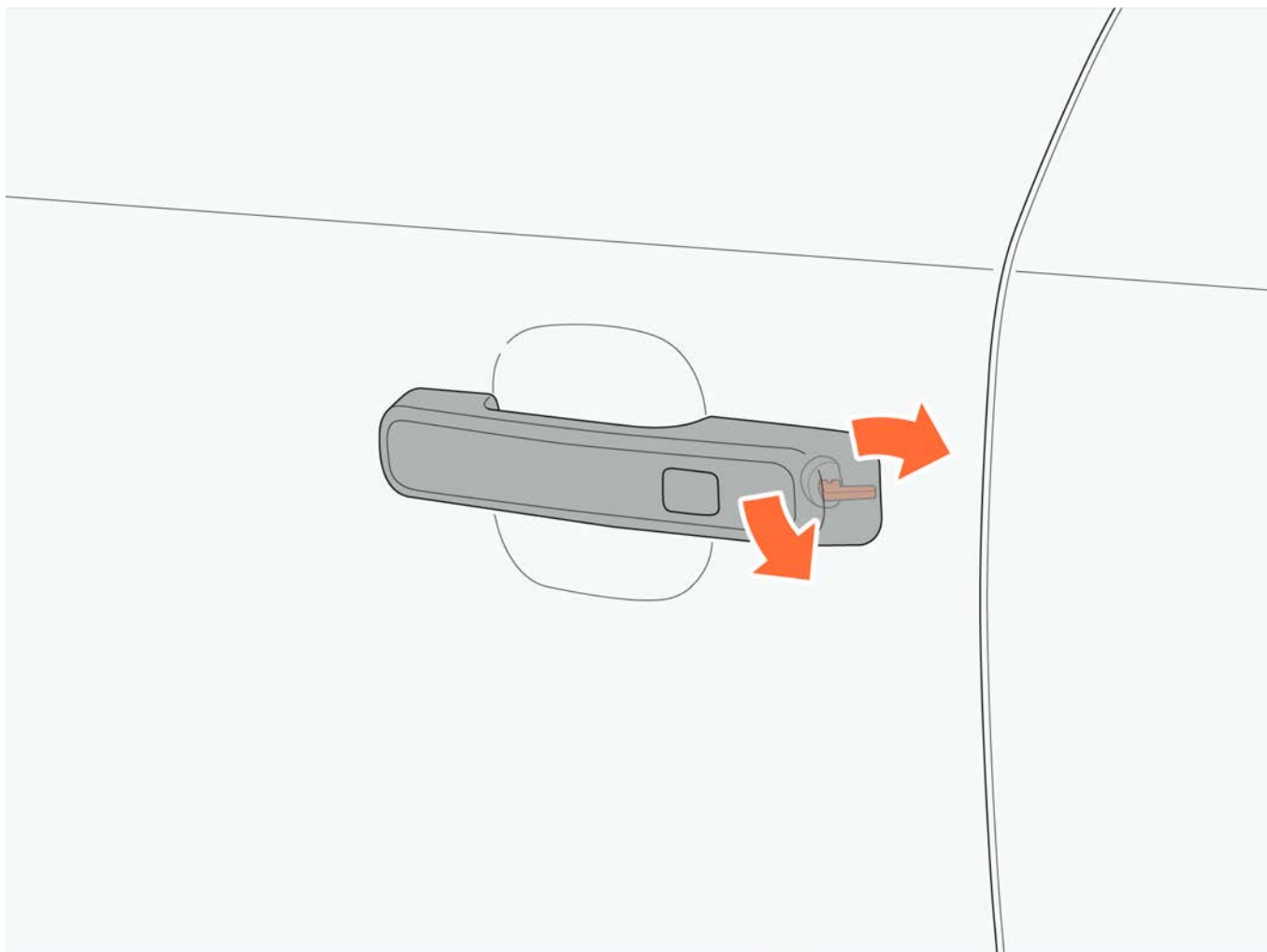

IV. Установка дверного замка

1. Свисток при блокировке

Настройте включение и выключение звукового сигнала блокировки автомобиля на центральном экране управления, нажав «Настройки автомобиля → Автомобиль → Дверной замок → Свисток при блокировке».

2. Режим разблокировки ключом

Установите режим разблокировки ключом на центральном экране управления «Настройки автомобиля → Автомобиль → Дверной замок → Разблокировка ключом»: Разблокировка водительской двери: При использовании ключа дистанционного управления для разблокировки двери автомобиля разблокируется только водительская дверь.

Разблокировка всего автомобиля: Когда вы используете ключ дистанционного управления для разблокировки дверей, разблокируйте все двери.

3. Автоматическая разблокировка при парковке

Настройте включение и выключение автоматической разблокировки при парковке на центральном экране управления «Настройки автомобиля→ Автомобиль→ Дверной замок → Автоматическая разблокировка при парковке».

4. Разблокировка двери рядом с автомобилем/блокировка двери вдали от автомобиля

Настройте включение и выключение разблокировки двери рядом с автомобилем/блокировки двери вдали от автомобиля на центральном экране управления «Настройки автомобиля→ Автомобиль→ Дверной замок→ Автоматическая блокировка вдали от автомобиля».



Предупреждение

- После включения функции разблокировки двери рядом с автомобилем/блокировки двери вдали от автомобиля, пожалуйста, убедитесь, что в салоне нет детей или домашних животных, прежде чем покинуть автомобиль, чтобы избежать несчастных случаев.
- Пожалуйста, не отпирайте дверь автомобиля во время движения, чтобы избежать несчастных случаев.
- Закрывая дверь, не кладите руки на край двери и в то же время следите за тем, чтобы на краю двери не было других препятствий, чтобы избежать защемления или повреждения.
- Прежде чем открыть дверь автомобиля, обязательно проверьте, нет ли на дороге других пешеходов или транспортных средств со стороны двери.
- Не оставляйте детей или домашних животных одних в салоне. В закрытом салоне может быть очень жарко, и дети или животные могут получить серьезные травмы или даже погибнуть, поскольку они не смогут выбраться из салона. Дети могут пострадать при эксплуатации оборудования автомобиля; дети также могут получить другие травмы из-за вторжения посторонних лиц в салон.

6 Операция

6.2.2 Дверь багажника

1. Разблокировка двери багажника

1. Кнопка для разблокировки двери багажника

Подходит для моделей без запасного колеса: возьмите с собой ключ дистанционного управления или Bluetooth-ключ, нажмите на кнопку для открытия двери багажника, чтобы открыть дверь багажника.

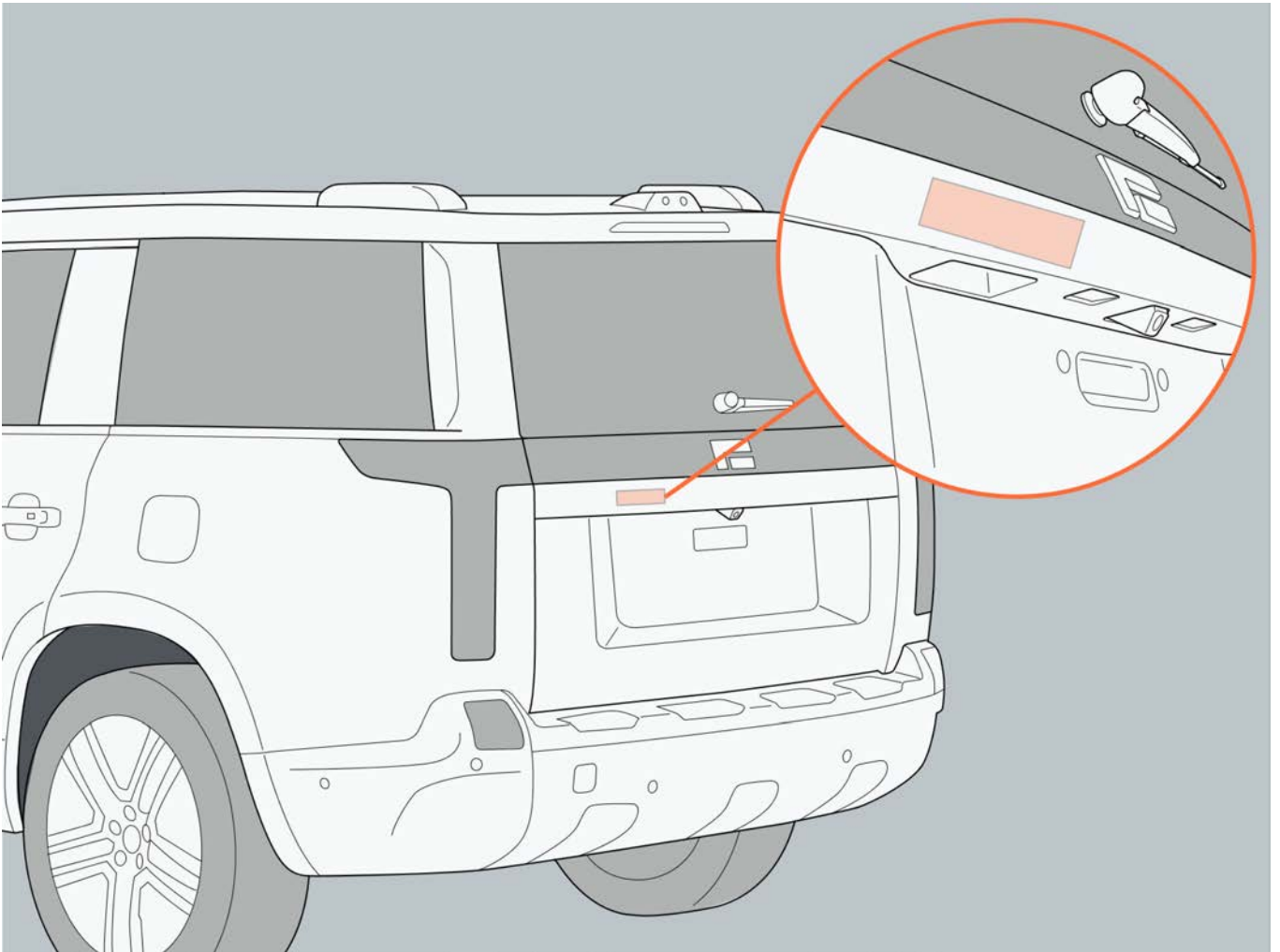

6 Операция

Подходит для моделей с запасным колесом: возьмите с собой ключ дистанционного управления или Bluetooth-ключ, потяните за ручку двери багажника, чтобы открыть дверь багажника.

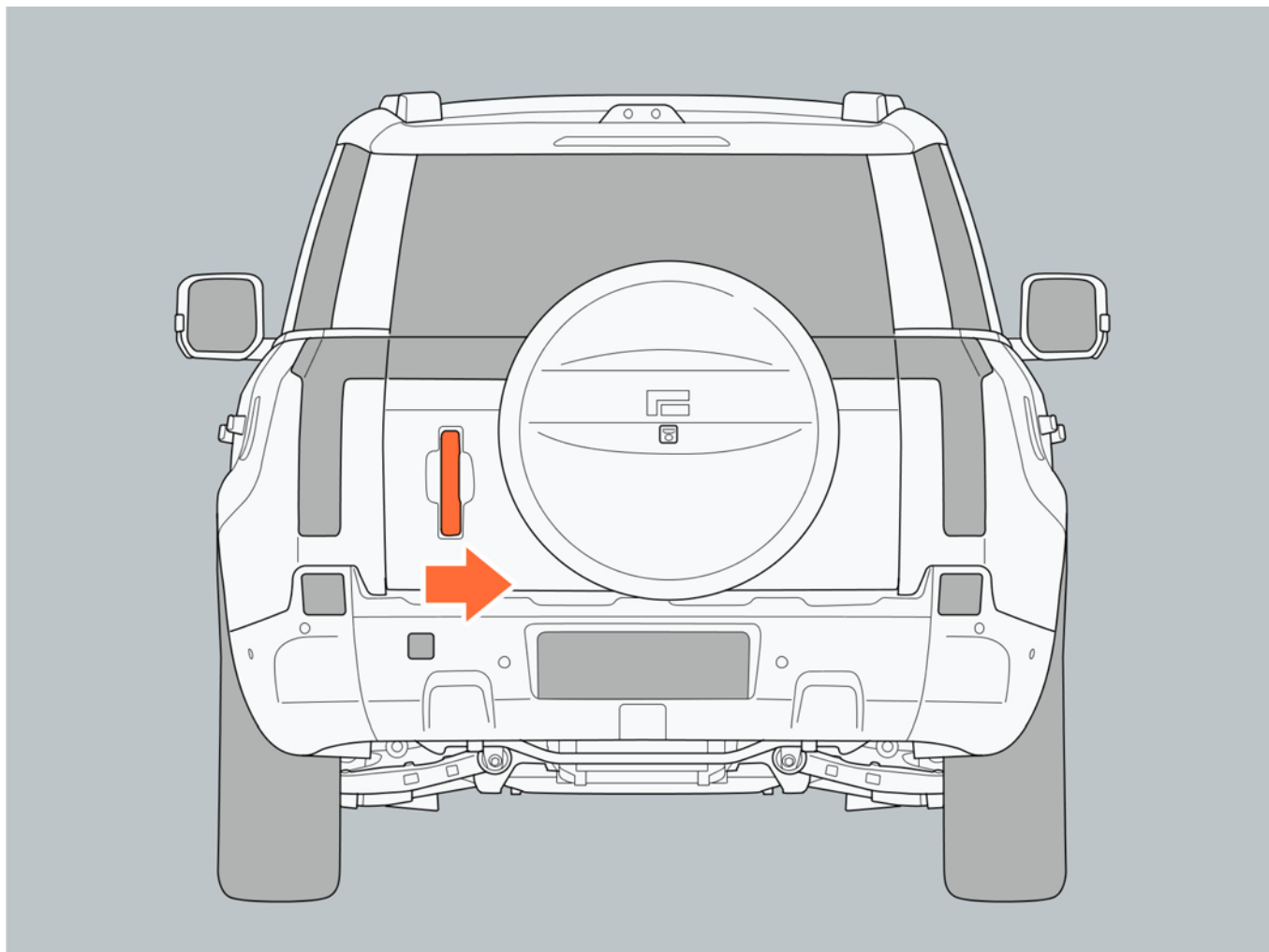

6 Операция

2. Разблокировка с помощью ключа дистанционного управления

Нажмите на кнопку разблокировки ключа дистанционного управления для открытия двери багажника в пределах допустимого диапазона.

II. Открытие двери багажника

Подходит для моделей без запасного колеса: дверь багажника не заперта, нажмите кнопку открытия двери багажника, чтобы открыть ее.

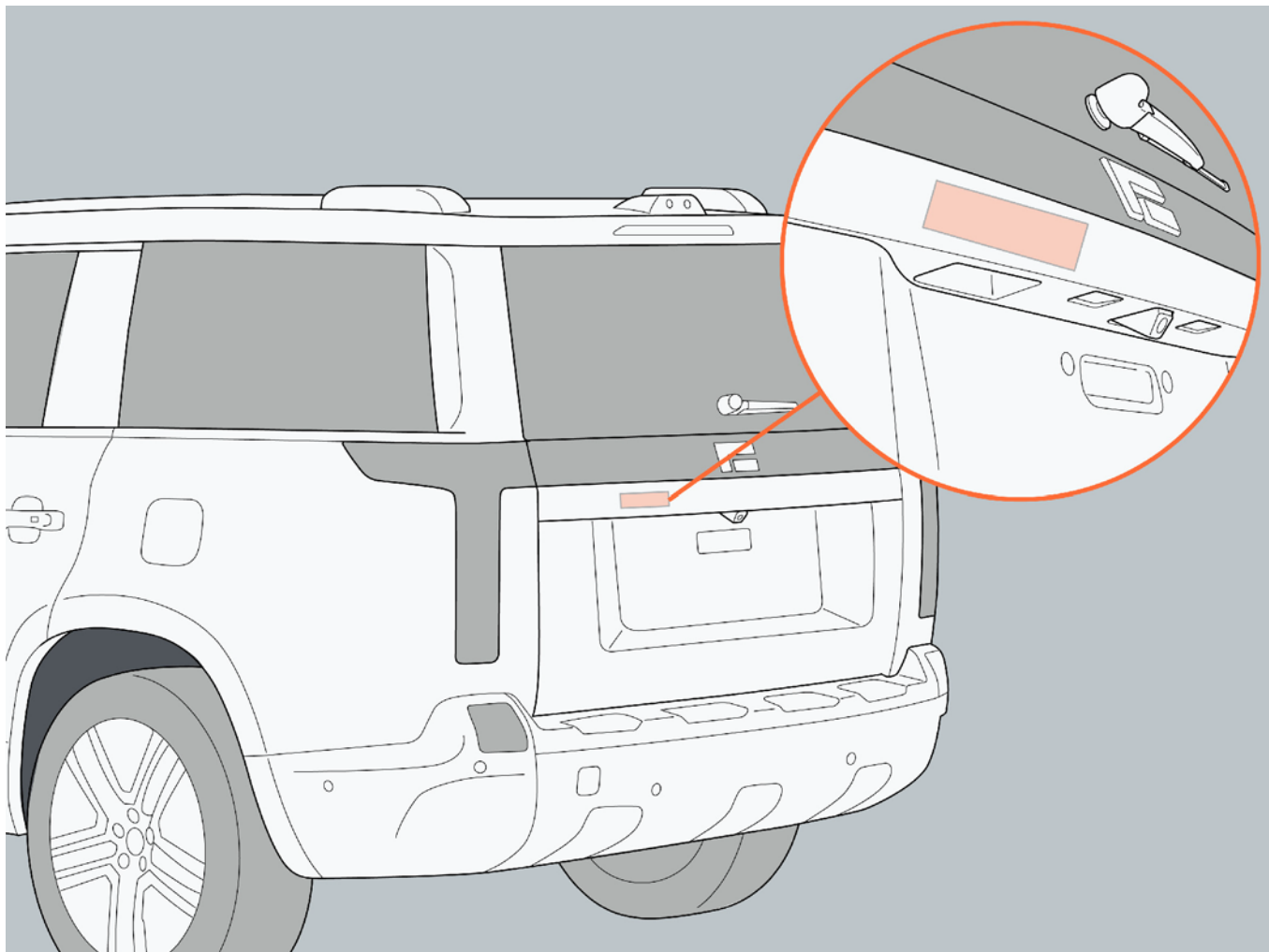

6 Операция

Подходит для моделей с запасным колесом: дверь багажника не заперта, потяните за ручку двери багажника, чтобы открыть дверь багажника.

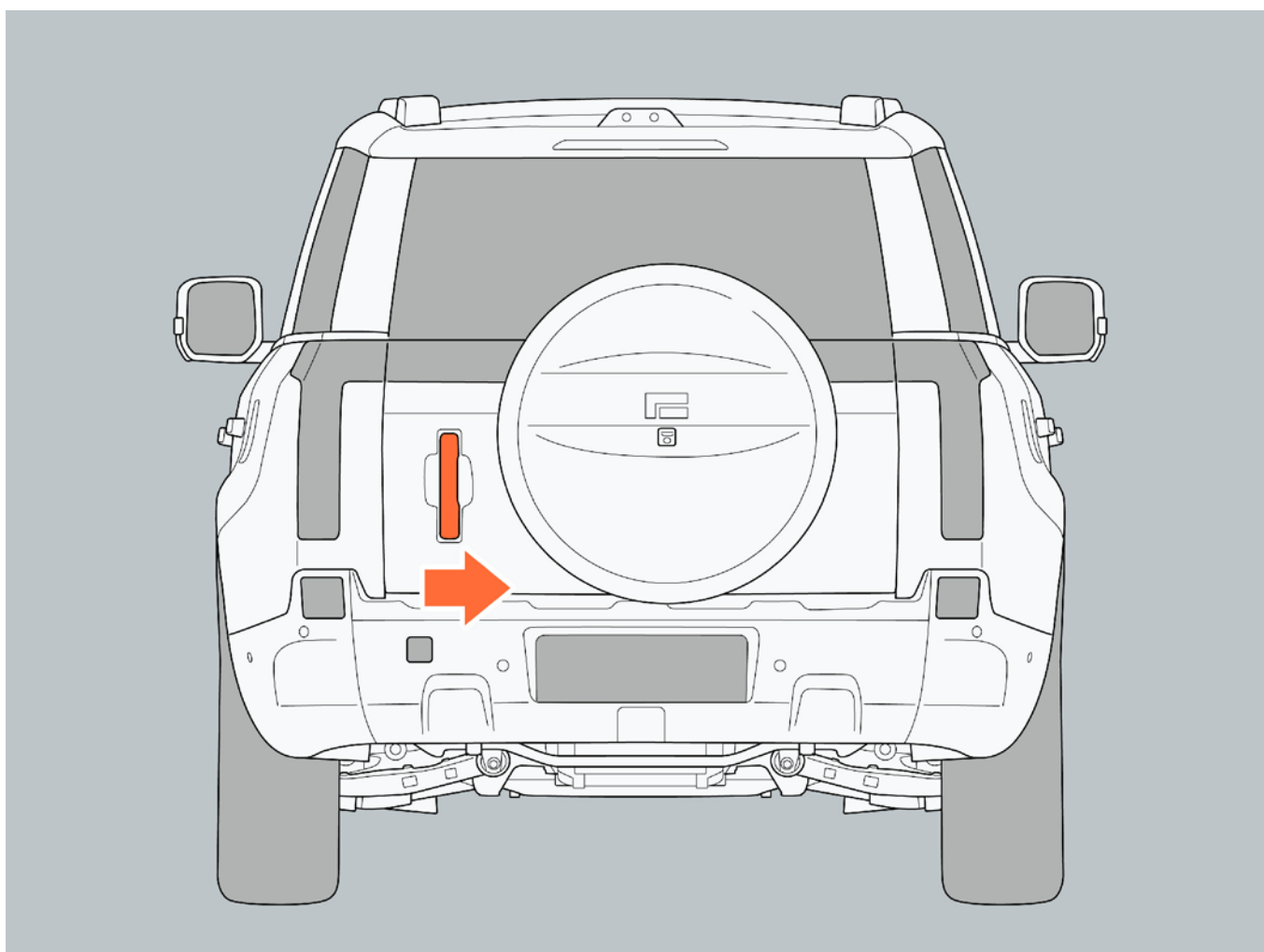

6 Операция

III. Поддержка открытия двери багажника

1. Разблокируйте ограничитель открытия двери багажника.
2. Заблокируйте ограничитель открытия двери багажника.

Ограничитель открытия двери багажника может отрегулироваться только при полностью открытии двери багажника.

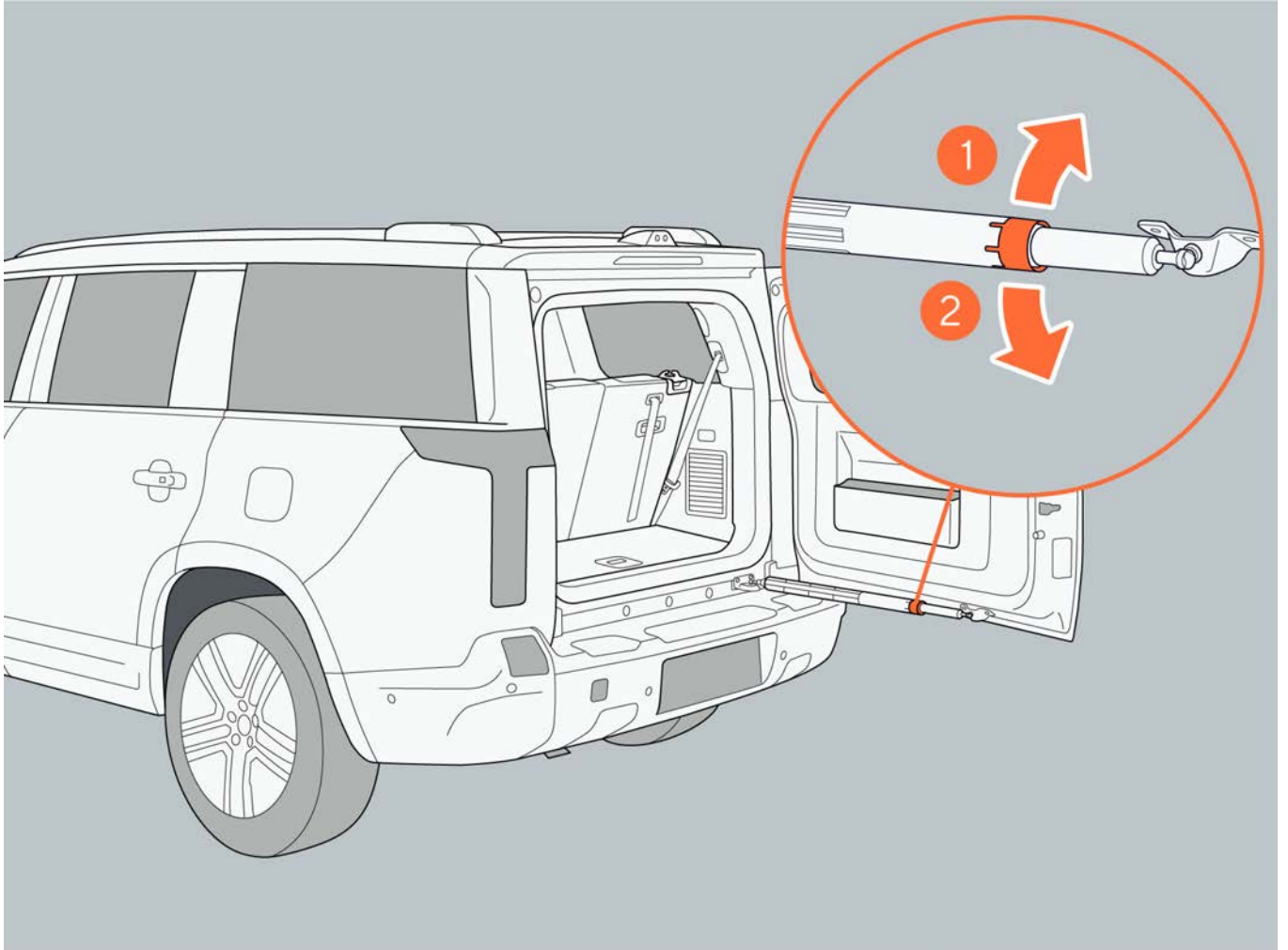

I

V. Закрытие двери багажника

Закрывают дверь багажника непосредственно внутрь до тех пор, пока она не закрывается на место.

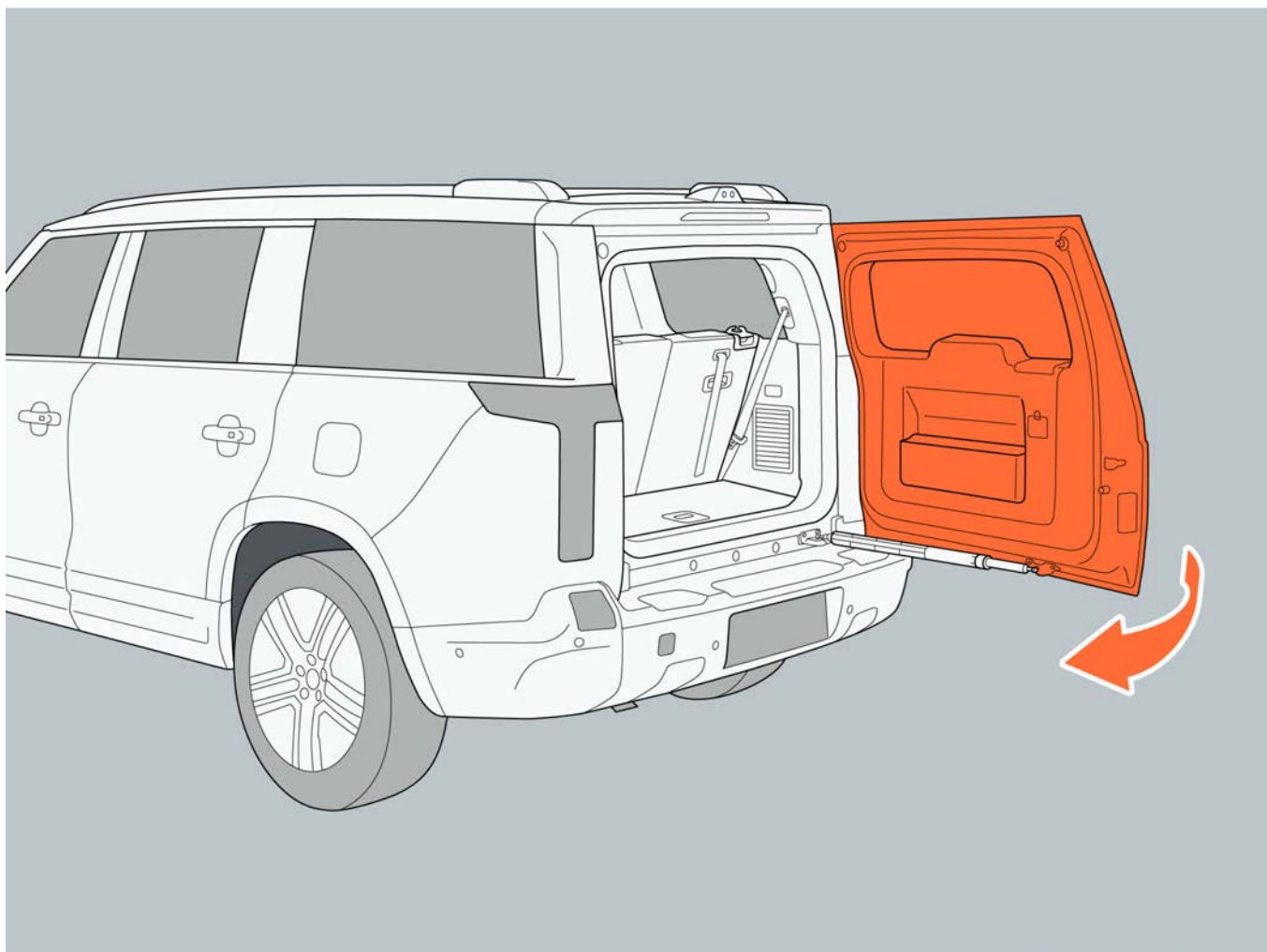

6 Операция

V. Аварийное открытие двери багажника

1. Войдите в багажник.
2. Нажмите на фиксатор накладки дверного замка и одновременно снимите накладку дверного замка наружу.

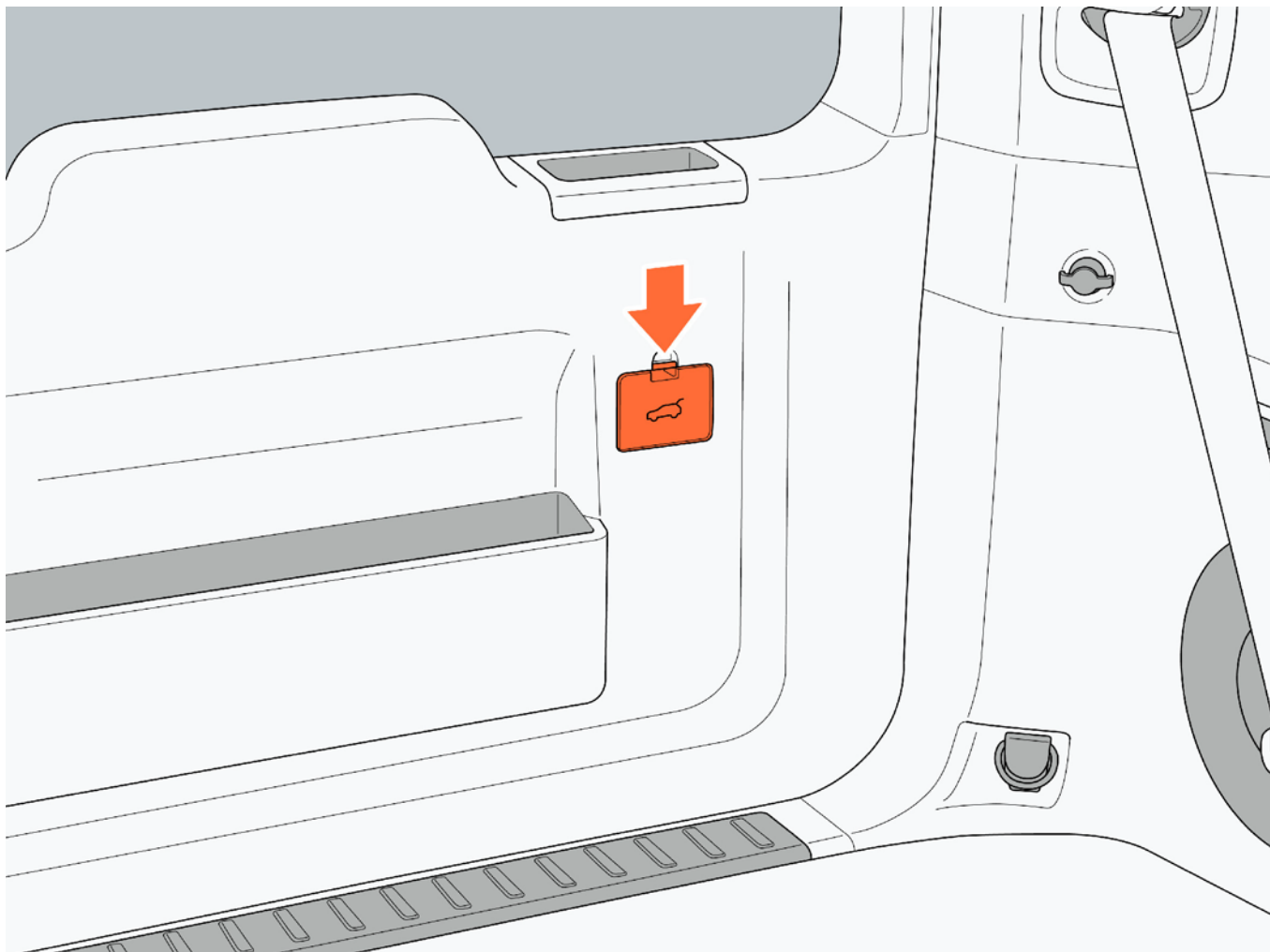

3. Потяните за трос отпирания вверх и одновременно вытолкните дверь багажника наружу, чтобы отпереть и открыть дверь багажника.

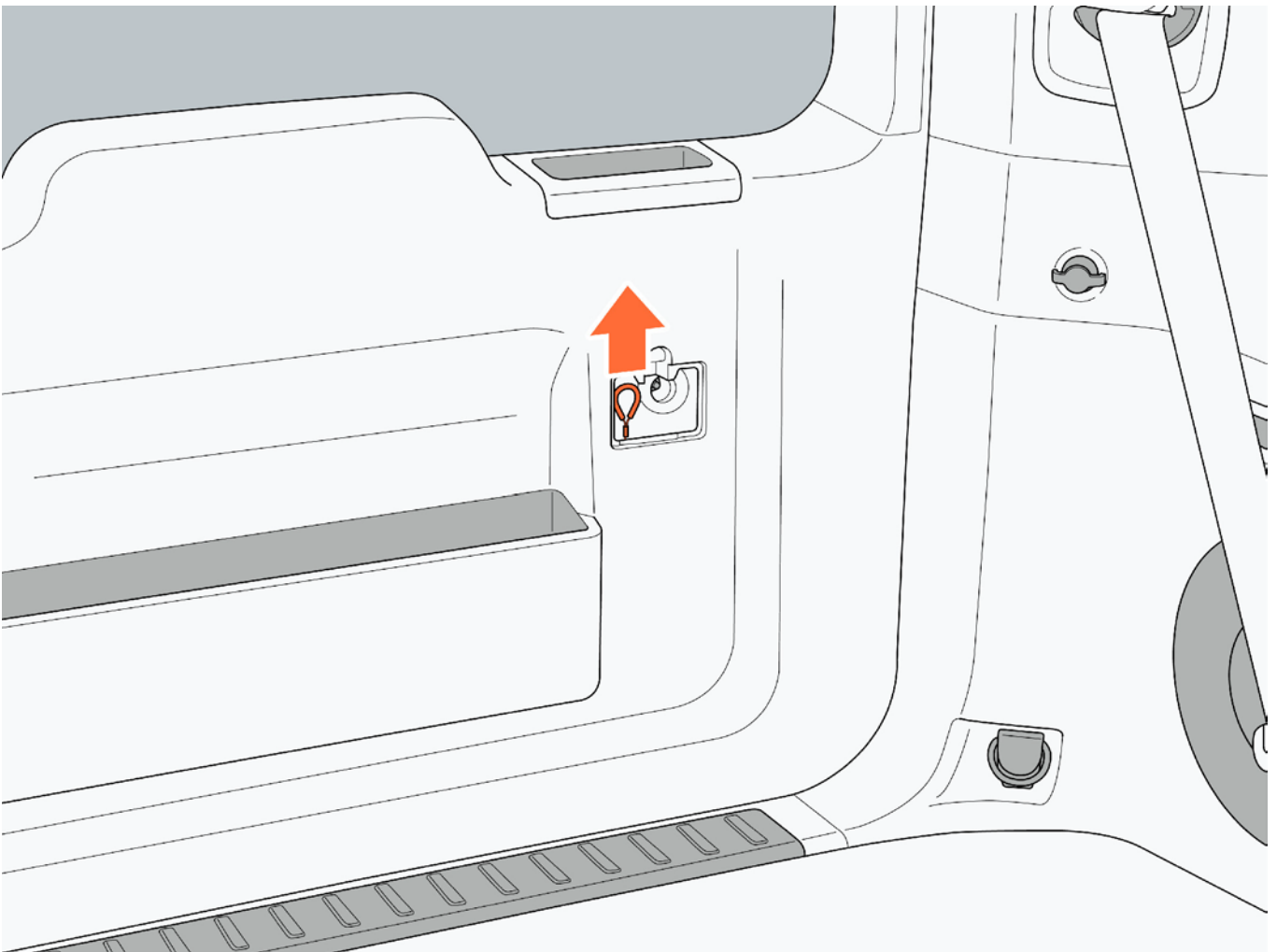

VI. Функция электрического закрытия

Когда дверь багажника будет переведена из полностью открытого состояния в полузакрытое, она будет автоматически закрываться до тех пор, пока не закроется полностью.

Предупреждение

- Функция электрического закрытия не имеет защиту от зажима, пожалуйста, убедитесь, что дверь багажника надежно закрыта и никакие предметы, включая пальцы, не зажаты, чтобы избежать травм или повреждения имущества.
- Открывая или закрывая дверь багажника, обязательно следите за безопасностью окружающей области.
- Пожалуйста, не позволяйте детям использовать дверь багажника или играть рядом с открытой дверью багажника, чтобы избежать случайного закрытия двери багажника из-за того, что она не закреплена, так как может привести к зажатию частей тела ребенка.
- Пожалуйста, не садитесь за руль автомобиля, если дверь багажника не заперта должным

6 Операция

образом, во избежание внезапного открытия двери багажника, что может привести к падению предметов или несчастным случаям. Кроме того, дверь багажника не нормально запирается, что может привести к попаданию выхлопных газов в салон, создать угрозу физическому здоровью и в тяжелых случаях привести к смерти.

- Пожалуйста, не садитесь в багажник во время движения. В случае экстренного торможения или столкновения возможны травмы в результате дорожно-транспортных происшествий.
- Будьте осторожны, открывая дверь багажника при сильном ветре. Под действием сильного ветра дверь багажника может быть открыта слишком широко, что приведет к ее деформации.

Напоминание

- Если автомобиль находится в незапертом состоянии двери багажника, в течении 30 секунд дверь багажника все еще закрыта, а затем она автоматически блокируется.

6.3 Регулировка сиденья

6.3.1 Передние сиденья

I. Регулировка сиденья

1. Регулировка положения сиденья

- Перемещение сиденья вперед или назад: нажмите кнопку перемещения сиденья вперед/назад; переключите переднюю часть кнопки регулировки вверх/вниз, чтобы отрегулировать наклон подушки сиденья; переключите заднюю часть кнопки регулировки вверх/вниз, чтобы отрегулировать высоту сиденья.
- Регулировка подставки для ног сиденья: нажмите переднюю часть кнопки, чтобы раздвинуть подставку для ног; нажмите заднюю часть кнопки, чтобы убрать подставку для ног.
- Регулировка угла наклона спинки сиденья: поверните кнопку наклона спинки вперед/назад.

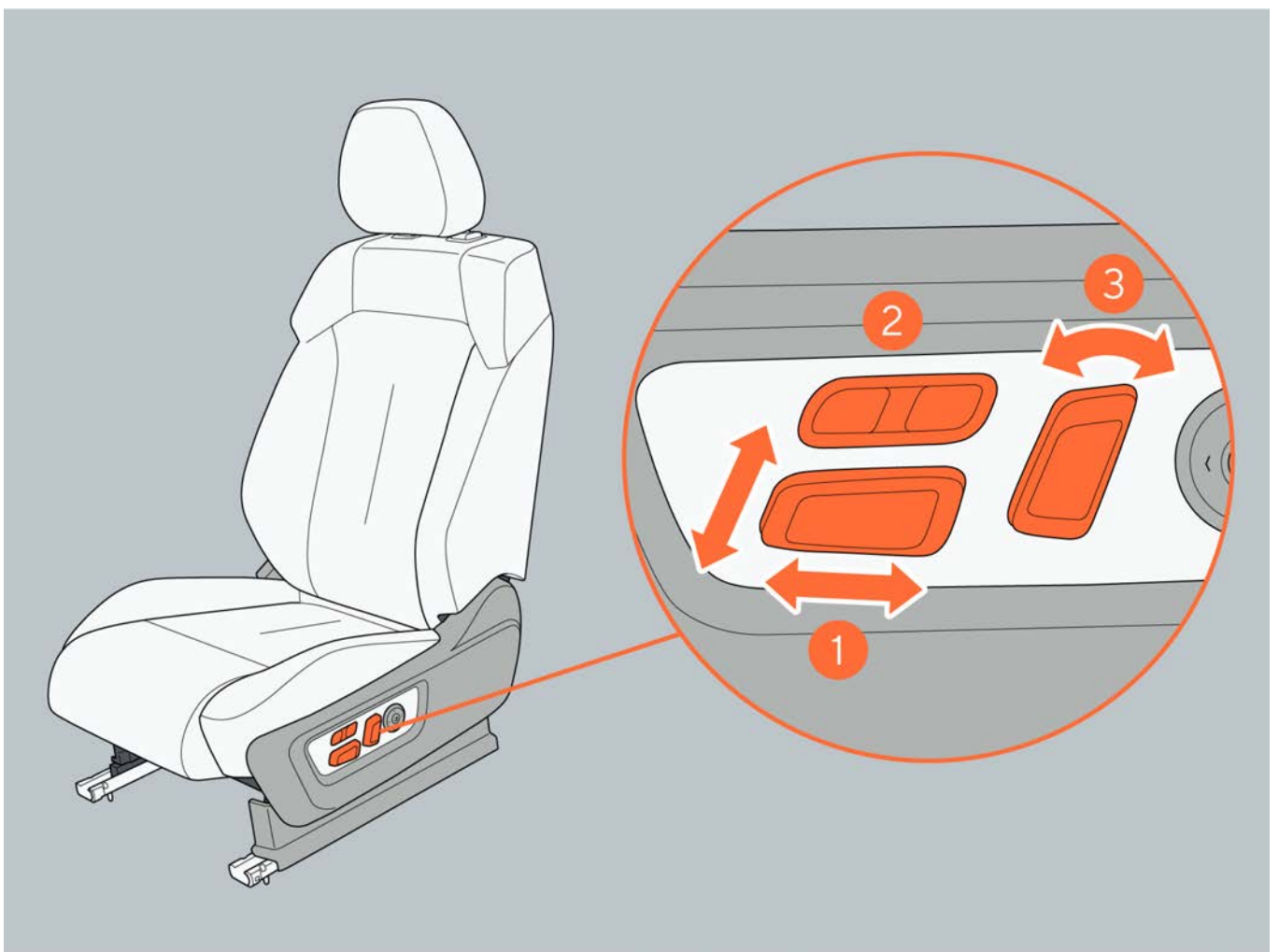

6 Операция

2. Регулировка поясничной опоры сиденья

- Усиление поддержки поясницы: нажмите переднюю часть кнопки поясничной опоры.
- Перемещение вниз: нажмите на нижнюю часть кнопки поясничной опоры.
- Ослабление поддержки поясницы: нажмите на заднюю часть кнопки поясничной опоры.
- Перемещение вверх: нажмите на верхнюю часть кнопки поясничной опоры.

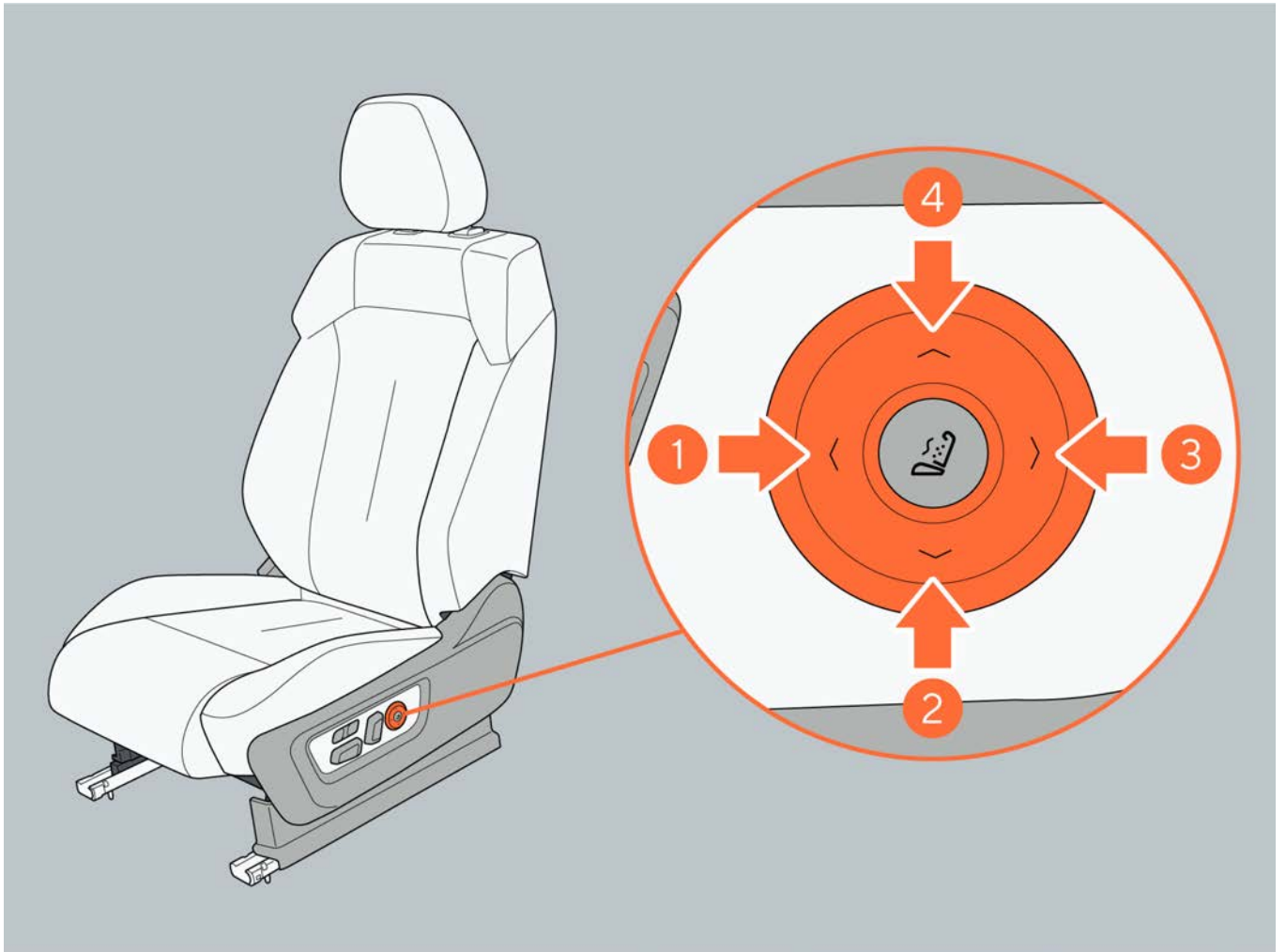

II. Массаж переднего сиденья

1. Включение и выключение осуществляется на центральном экране управления

Когда автомобиль находится в режиме «READY», нажмите на значок «Сиденье» в интерфейсе управления системой кондиционирования воздуха на центральном экране управления, чтобы перейти в интерфейс управления массажем сиденья; Включение: Нажмите на значок «Начать массаж», чтобы включить функцию массажа сиденья.

Выключение: Нажмите на значок «Выключить массаж», чтобы отключить функцию массажа сиденья.

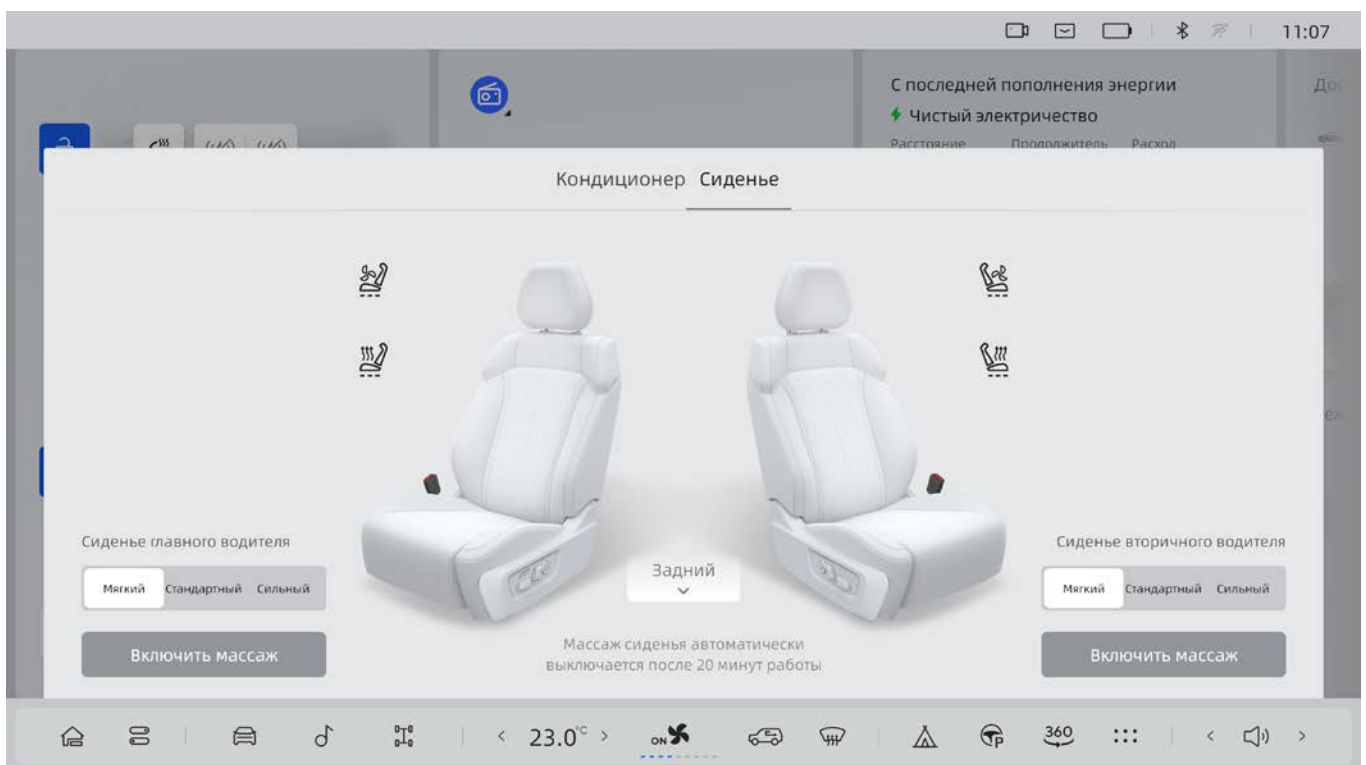

2. Включение и выключение массажера сиденья нажатием кнопки

Включение: Когда функция массажа выключена, нажмите кнопку массажа сиденья на короткое время, чтобы включить функцию массажа.

Выключение: Когда функция массажа включена, нажмите кнопку массажа сиденья на короткое время, чтобы выключить функцию массажа.

После включения функции массажа снова ненадолго нажмите кнопку массажа сиденья, чтобы изменить интенсивность массажа сиденья. Интенсивность включения по умолчанию - сильный режим, а порядок переключения - сильный, стандартный, нежный и выключение.

6 Операция

Когда функция массажа включена, регулируйте переключатель регулировки поясничной опоры, и функция массажа будет выключена.

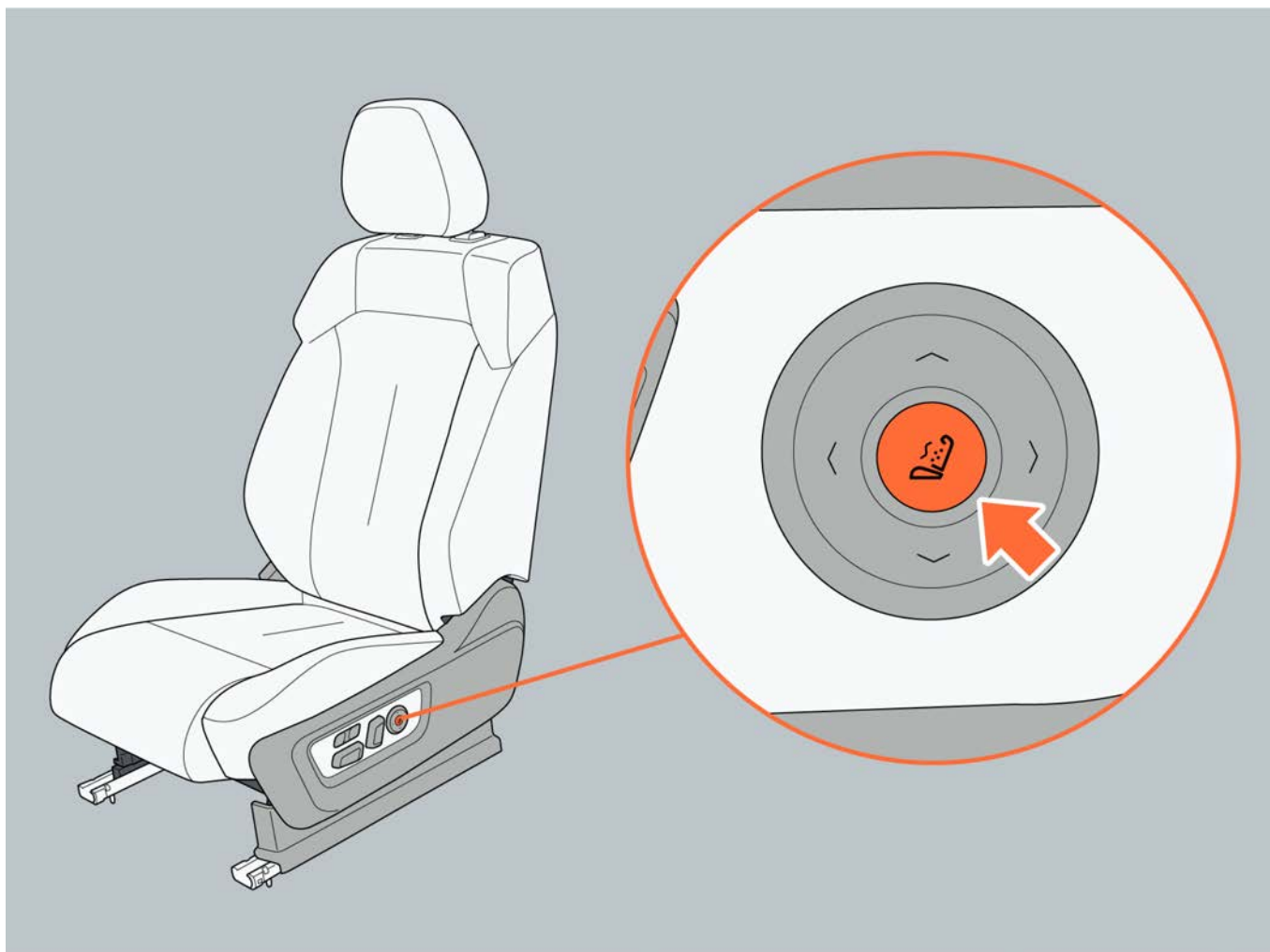

III. Параметры положения сиденья

Ход сиденья: 200 мм вперед и 60 мм назад.

Верхний и нижний ход сиденья: 20 мм вниз и 40 мм вверх.

Предупреждение

- Не регулируйте положение водительского сиденья во время движения, чтобы избежать потери управления автомобилем из-за резкого наклона тела.
- Не наклоняйте спинку сиденья слишком далеко назад, иначе это серьезно повлияет на защиту ремней безопасности и подушек безопасности.
- Пожалуйста, не садитесь за руль автомобиля, если сиденье и подголовник отрегулированы неправильно или ремень безопасности не пристегнут, чтобы избежать невозможности эффективной защиты в случае аварии.
- При регулировке сиденья не кладите руки в зону перемещения сиденья, чтобы избежать зажима.

6.3.2 Сиденья второго ряда

I. Регулировка сиденья (стандартная версия)

1. Регулировка положения сиденья

- Перемещение сиденья вперед или назад: нажмите кнопку перемещения сиденья вперед/назад для перемещения сиденья.
- Регулировка угла наклона спинки сиденья: поверните кнопку наклона спинки вперед/назад.
- Регулировка положения подлокотника сиденья: поднимите/опустите подлокотник сиденья. Когда подлокотник поднят в самое верхнее положение, а затем опущен, его можно вернуть в самое нижнее положение.



Внимание

- Когда подлокотник сиденья опущен, не прикасайтесь пальцами к зоне его перемещения во избежание травм.



Напоминание

- Если спинка сиденья слишком наклонена вперед, подлокотник не может быть зафиксирован.

6 Операция



2. Регулировка положения сиденья на центральном экране управления (стандартное сиденье)

Нажмите «Настройки автомобиля→ Автомобиль→Сиденье» на центральном экране управления, выберите левое/правое сидения второго ряда и переместите сиденье вперед/назад, отрегулируйте угол наклона спинки.

3. Регулировка поясничной опоры сиденья (стандартное сиденье)

- Усиление поддержки поясницы: нажмите переднюю часть кнопки поясничной опоры.
- Перемещение вниз: нажмите на нижнюю часть кнопки поясничной опоры.
- Ослабление поддержки поясницы: нажмите на заднюю часть кнопки поясничной опоры.
- Перемещение вверх: нажмите на верхнюю часть кнопки поясничной опоры.

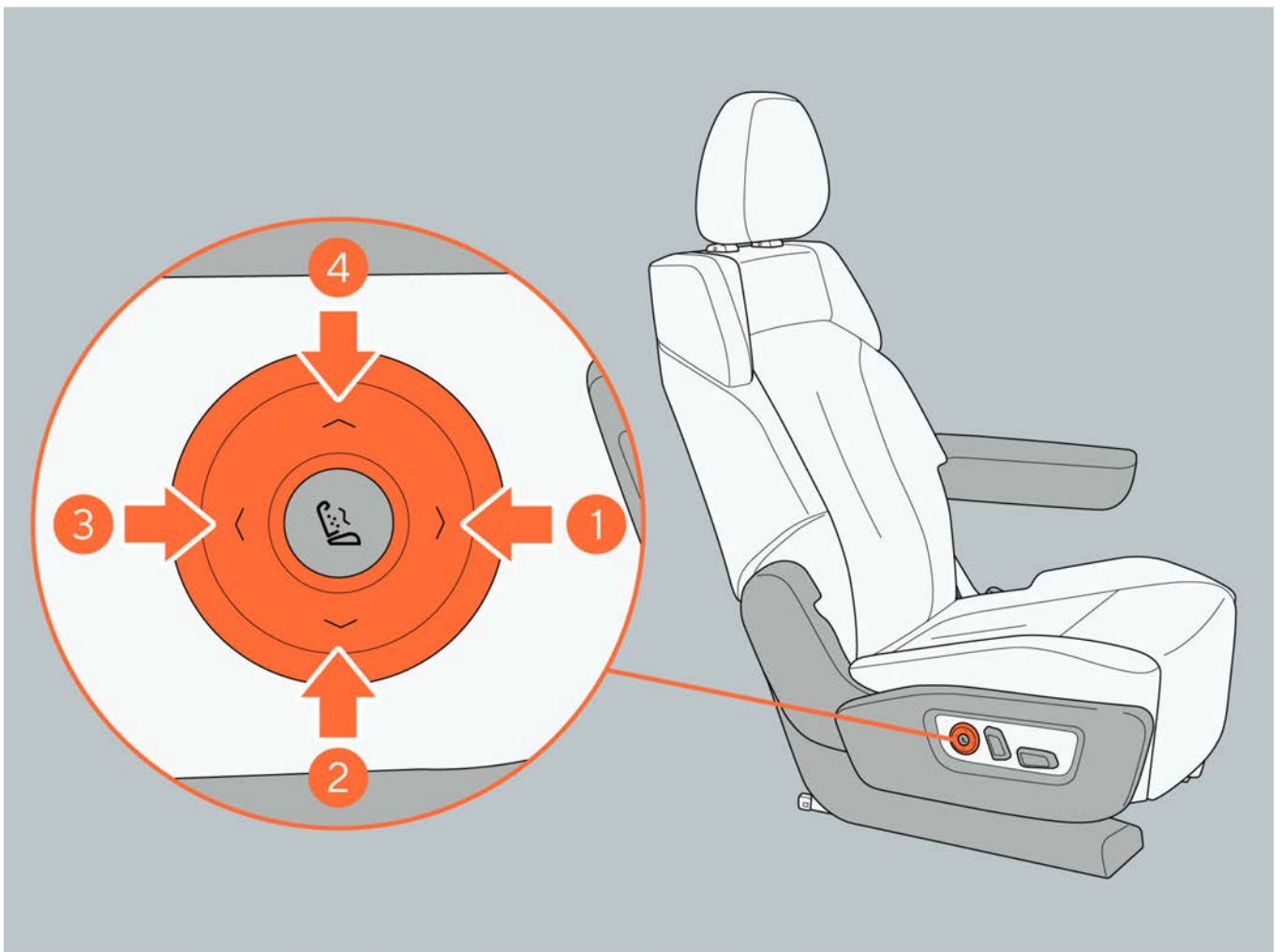

4. Включение и выключение массажера сиденья нажатием кнопки (стандартное сиденье)

Включение: Когда функция массажа выключена, нажмите кнопку массажа сиденья на короткое время, чтобы включить функцию массажа.

Выключение: Когда функция массажа включена, нажмите кнопку массажа сиденья на короткое время, чтобы выключить функцию массажа.

6 Операция

После включения функции массажа снова ненадолго нажмите кнопку массажа сиденья, чтобы изменить интенсивность массажа сиденья. Интенсивность включения по умолчанию - сильный режим, а порядок переключения - сильный, стандартный, нежный и выключение.

Когда функция массажа включена, регулируйте переключатель регулировки поясничной опоры, и функция массажа будет выключена.

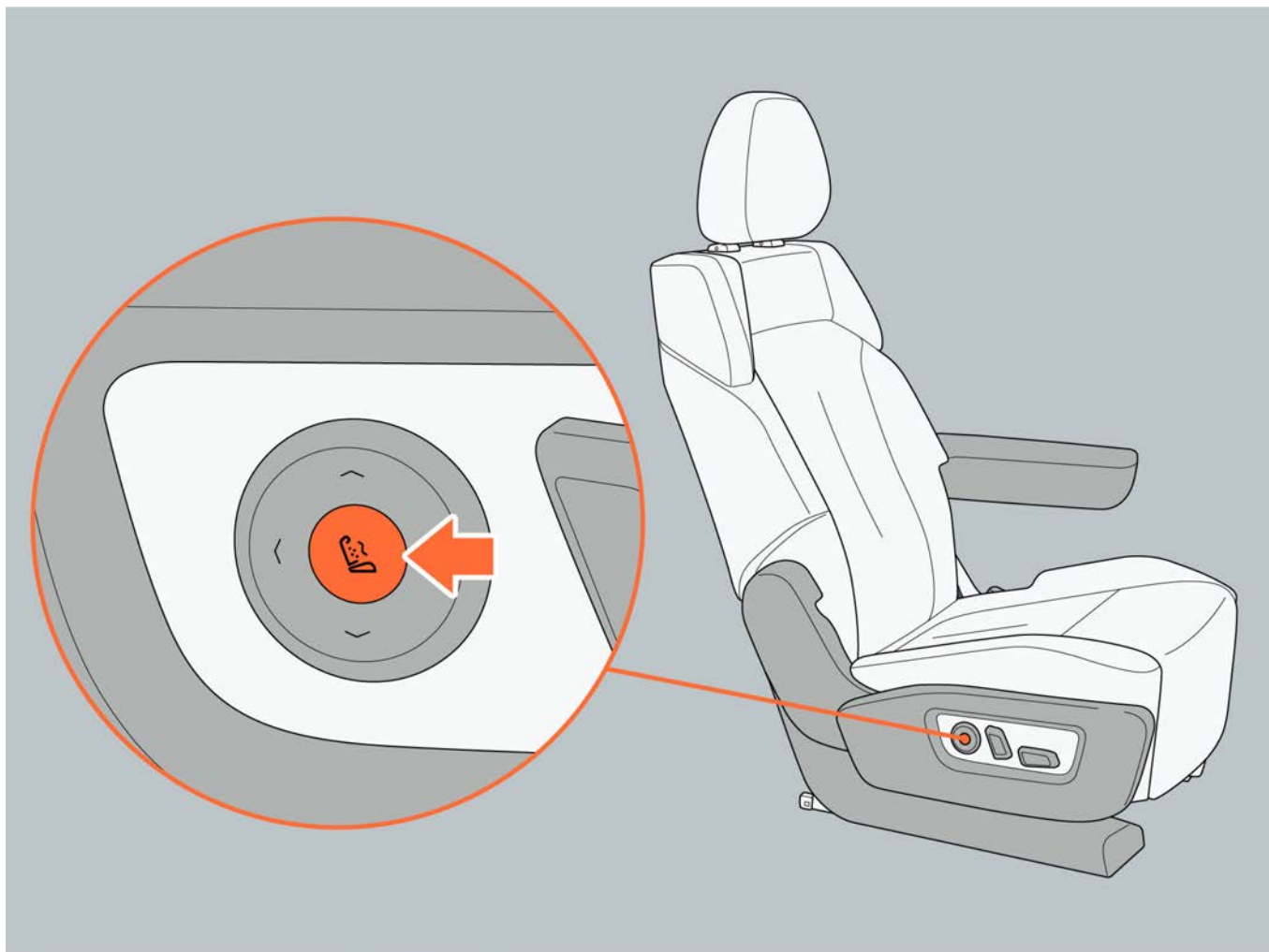

5. Включение и выключение массажера сиденья на центральном экране управления (стандартное сиденье)

Нажмите «Интерфейс управления кондиционером → Сиденье» на центральном экране управления, чтобы выбрать функцию массажа левого/правого сидений второго ряда. Включение: Когда функция массажа выключена, нажмите кнопку «Начать массаж», чтобы включить функцию массажа.

Выключение: Когда функция массажа включена, нажмите кнопку «Выключить массаж», чтобы отключить функцию массажа. Интенсивность массажа: Существует три варианта интенсивности массажа сиденья: «сильный, стандартный и нежный».

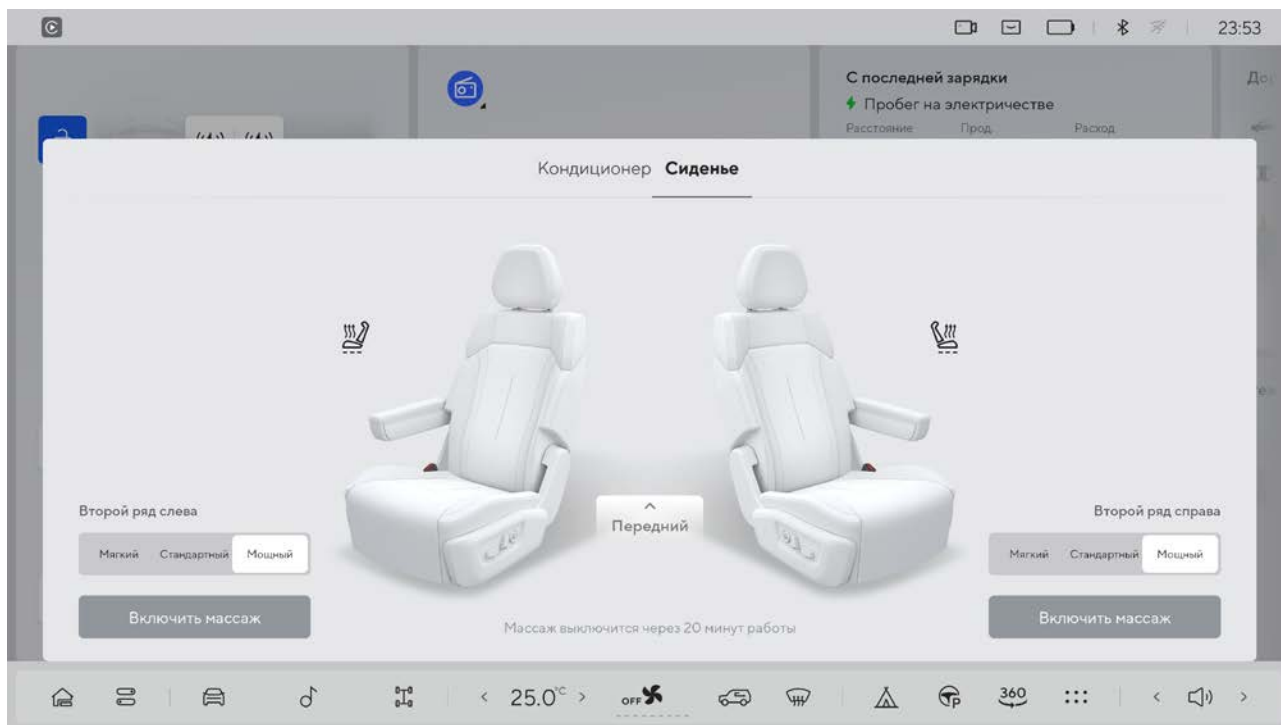

II. Регулировка сиденья (авиационная версия)

1. Регулировка положения сиденья с помощью кнопок

Кнопки управления сиденьем расположены под крышкой подлокотника, и вы можете увидеть ее, открыв крышку подлокотника:

- Регулировка положения подставки для ног сиденья: нажмите кнопку 1 или кнопку 2, чтобы управлять перемещением подставки для ног вверх или вниз.
- Перемещение положения сиденья вперед или назад: нажмите кнопку 3 или кнопку 4, чтобы управлять перемещением сиденья вперед или назад.
- Регулировка угла наклона подушки сиденья: нажмите кнопку 5 или кнопку 6, чтобы управлять наклоном подушки сиденья вперед или назад.
- Регулировка угла наклона спинки сиденья: нажмите кнопку 7 или кнопку 8, чтобы управлять перемещением спинки сиденья вперед или назад.

Внешние подлокотники авиационных сиденья могут выдвигаться вперед и назад. Во время движения внешние подлокотники можно выдвигать вперед, а при выходе из салона их можно вернуть на место, чтобы пассажирам было удобнее садиться в салон и выходить из него.

⚠ Внимание

- Когда подлокотник выдвигается, пассажир может неправильно использовать его при посадке в салон и выходе из него, что может привести к возникновению опасности и

6 Операция

повреждению деталей.

- При использовании подставки для ног не стойте и не садитесь на нее. Стояние на подставке для ног может привести к повреждению подставки для ног или к серьезным травмам в результате падения. Сидя на подставке для ног, вы не сможете правильно пристегнуть ремень безопасности. В случае аварии или экстренного торможения автомобиля он может быть выброшен с сиденья, что может привести к серьезным травмам.

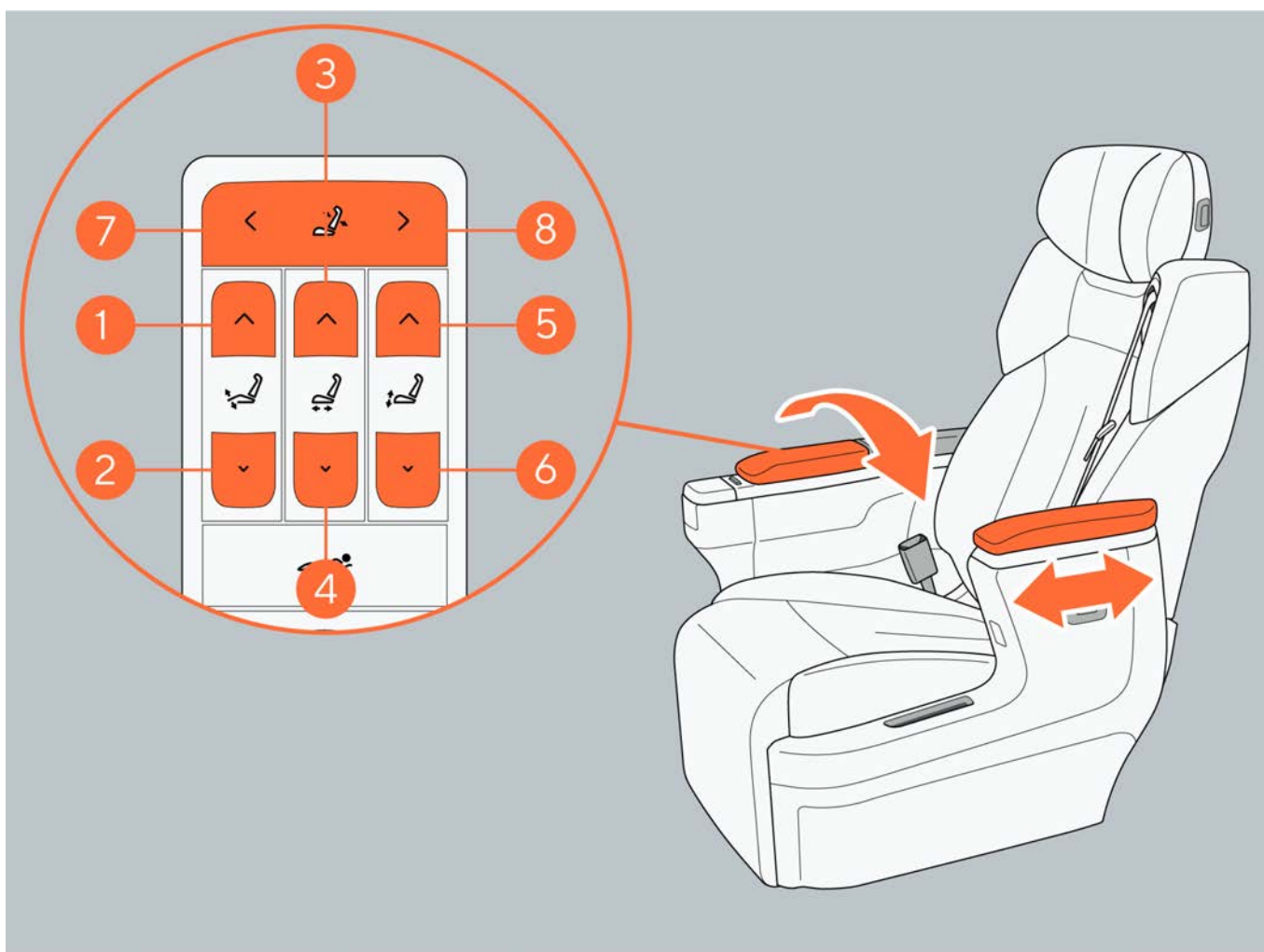

6 Операция

2. Регулировка положения сиденья на центральном экране управления (авиационное сиденье)
Нажмите «Настройки автомобиля→ Автомобиль→Сиденье» на центральном экране управления, выберите левое/правое сидения второго ряда, и вы сможете переместить сиденье вперед/назад, регулировать угол наклона спинки и подставку для ног.

3. Регулировка поясничной опоры сиденья (авиационное сиденье)

1. Усиление поддержки поясницы: нажмите переднюю часть кнопки поясничной опоры.
2. Перемещение вниз: нажмите на нижнюю часть кнопки поясничной опоры.
3. Ослабление поддержки поясницы: нажмите на заднюю часть кнопки поясничной опоры.
4. Перемещение вверх: нажмите на верхнюю часть кнопки поясничной опоры.

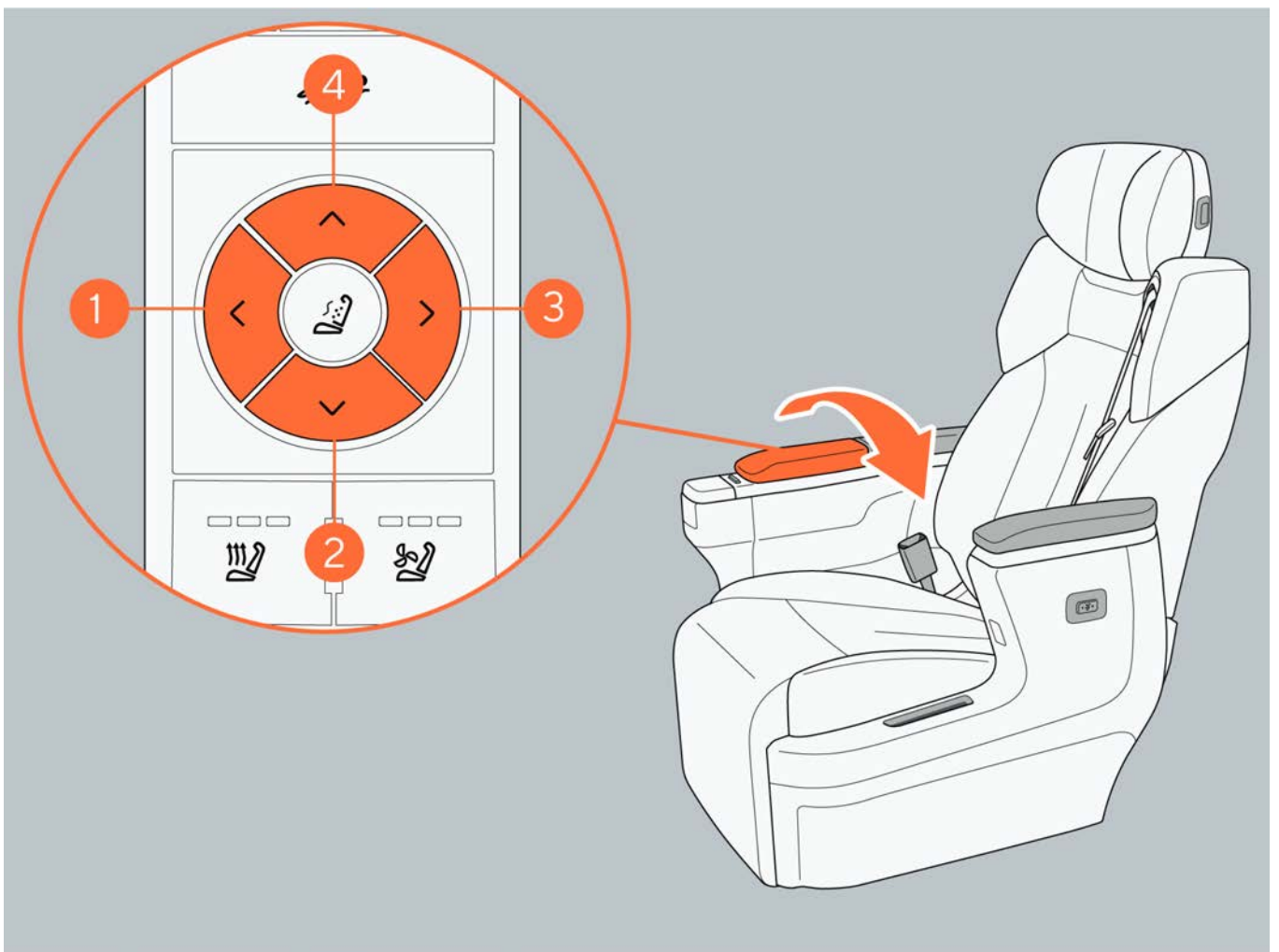

6 Операция

4. Включение и выключение массажера сиденья нажатием кнопки (авиационное сиденье)

Включение: Когда функция массажа выключена, нажмите кнопку массажа сиденья на короткое время, чтобы включить функцию массажа.

Выключение: Когда функция массажа включена, нажмите кнопку массажа сиденья на короткое время, чтобы выключить функцию массажа. Когда функция массажа включена, регулируйте переключатель регулировки поясничной опоры, и функция массажа будет выключена.

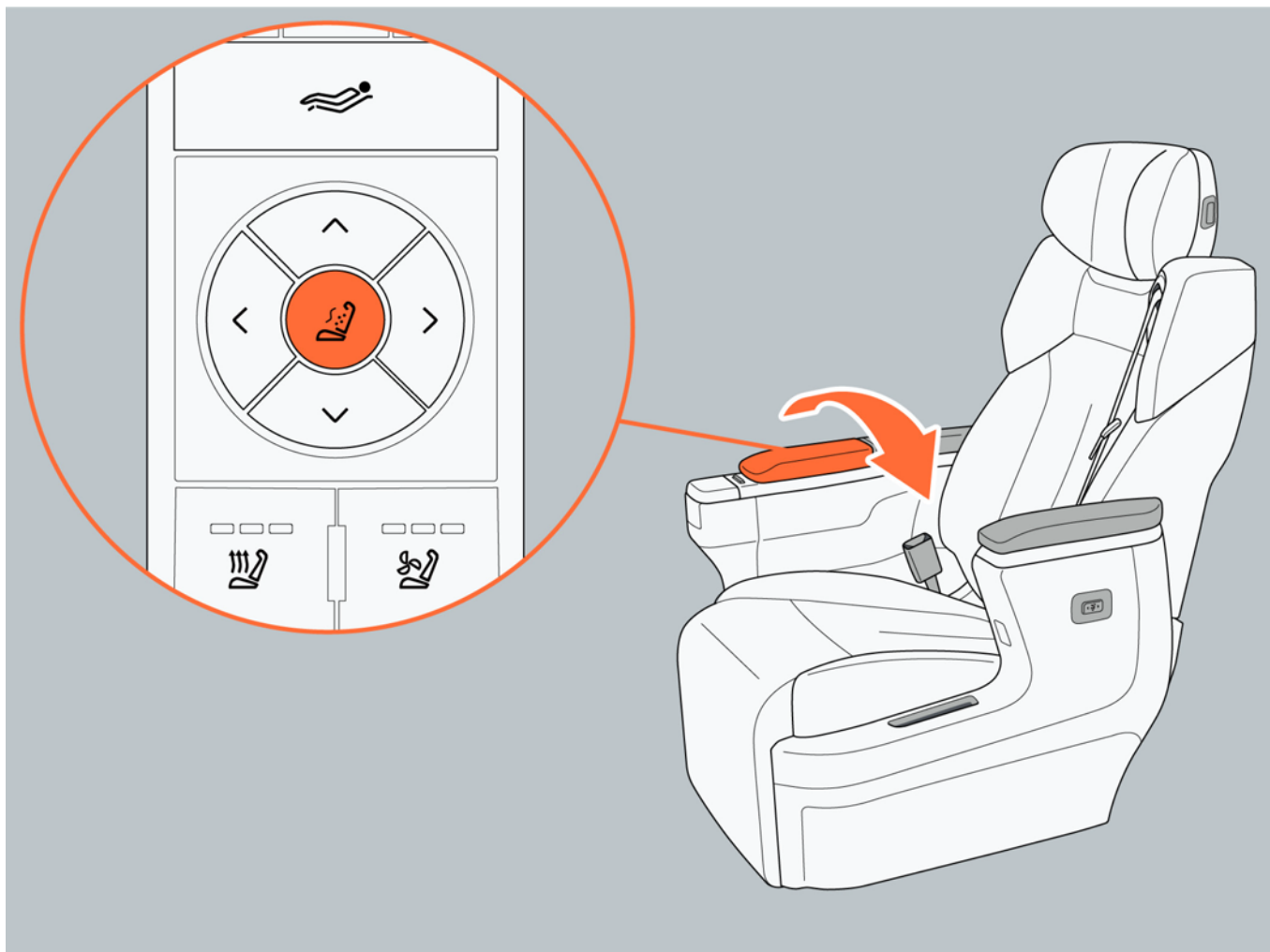

5. Включение и выключение массажера сиденья на центральном экране управления (авиационное сиденье)

Нажмите «Интерфейс управления кондиционером → Сиденье» на центральном экране управления, чтобы выбрать функцию массажа левого/правого сидений второго ряда. Включение: Когда функция массажа выключена, нажмите кнопку «Начать массаж», чтобы включить функцию массажа.

6 Операция

Выключение: Когда функция массажа включена, нажмите кнопку «Выключить массаж», чтобы отключить функцию массажа. Интенсивность массажа: Существует три варианта интенсивности массажа сиденья: «сильный, стандартный и нежный». Режим массажа: Существует 9 режимов массажа сиденья на выбор, а именно «полный цикл, активация спины, расслабление спины, успокоение спины, растяжка позвоночника, активация поясницы, растяжка поясницы, полное расслабление спины, расслабление плеч», вы можете выбрать режим массажа сиденья в соответствии со своими предпочтениями.



б. Отдых на сиденьях второго ряда одним нажатием кнопки (авиационное сиденье)

Настройте включение или выключение режима отдыха на сиденьях второго ряда одним нажатием кнопки на центральном экране управления «Настройки автомобиля → Автомобиль → Сиденье → Режим комфорта».

Или нажмите кнопку «Отдых одним нажатием кнопки» на сиденьях второго ряда, и сиденья автоматически изменят направление перемещения вперед и назад, угол наклона сиденья и положение подставки для ног, чтобы перейти в заданное положение для отдыха и лежания. При использовании функции «Отдых одним нажатием кнопки» убедитесь, что в первом и третьем рядах автомобиля нет людей и автомобиль находится на передаче P.

6 Операция

Предупреждение

- Пожалуйста, не наклоняйте сиденье чрезмерно во время движения автомобиля, чтобы избежать того, что в случае аварии поясной ремень безопасности может соскользнуть с бедра и привести к удушью в животе, а плечевой ремень безопасности заденет шею, что может привести к серьезным травмам или смерти пассажира.

Напоминание

- Во время процесса отдыха одним нажатием кнопки или в режиме отдыха одним нажатием, если вы хотите регулировать положение сиденья, сиденье будет прекратить режим отдыха одним нажатием и сохранить текущее положение, еще раз нажмите кнопку отдыха одним нажатием, чтобы выйти из него.



7. Удобный вход и выход второго ряда (Авиационное сиденье)

Если автомобиль переключен на передачу P, а на сиденьях второго ряда нет пассажиров, нажмите переднюю часть кнопки «Вход и выход одним нажатием кнопки», и автоматически отрегулируются угол наклона спинки, угол подставки для

ног и угол сиденья второго ряда, в этом время сиденье выдвигается вперед в заданное положение, чтобы облегчить вход и выход персонала; нажмите заднюю часть кнопки «Вход и выход одним нажатием кнопки», и сиденье вернется в заданное положение.

Внимание

- При использовании функции удобного входа и выхода, пожалуйста, не кладите предметы на сиденье, чтобы избежать его повреждения.
- При использовании функции удобного входа и выхода, пожалуйста, не позволяйте персоналу садиться на сиденье, чтобы избежать зажима.

Напоминание

- В процессе регулировки сиденья для удобного ухода и выхода, нажмите на любую кнопку сиденья второго ряда, чтобы выйти из функции удобного входа и выхода.
- В процессе регулировки сиденья для удобного ухода и выхода при обнаружении пассажиров на сиденьях второго ряда функция удобного ухода и выхода отключается, и сиденье перестает двигаться.
- В процессе регулировки сиденья для удобного ухода и выхода нажмите кнопку удобного входа и выхода, чтобы приостановить функцию удобного входа и выхода; если в течение 30 секунд снова нажмите кнопку удобного входа и выхода, функция удобного входа и выхода продолжит выполняться; если это время превысит 30 секунд, функция будет отключена.

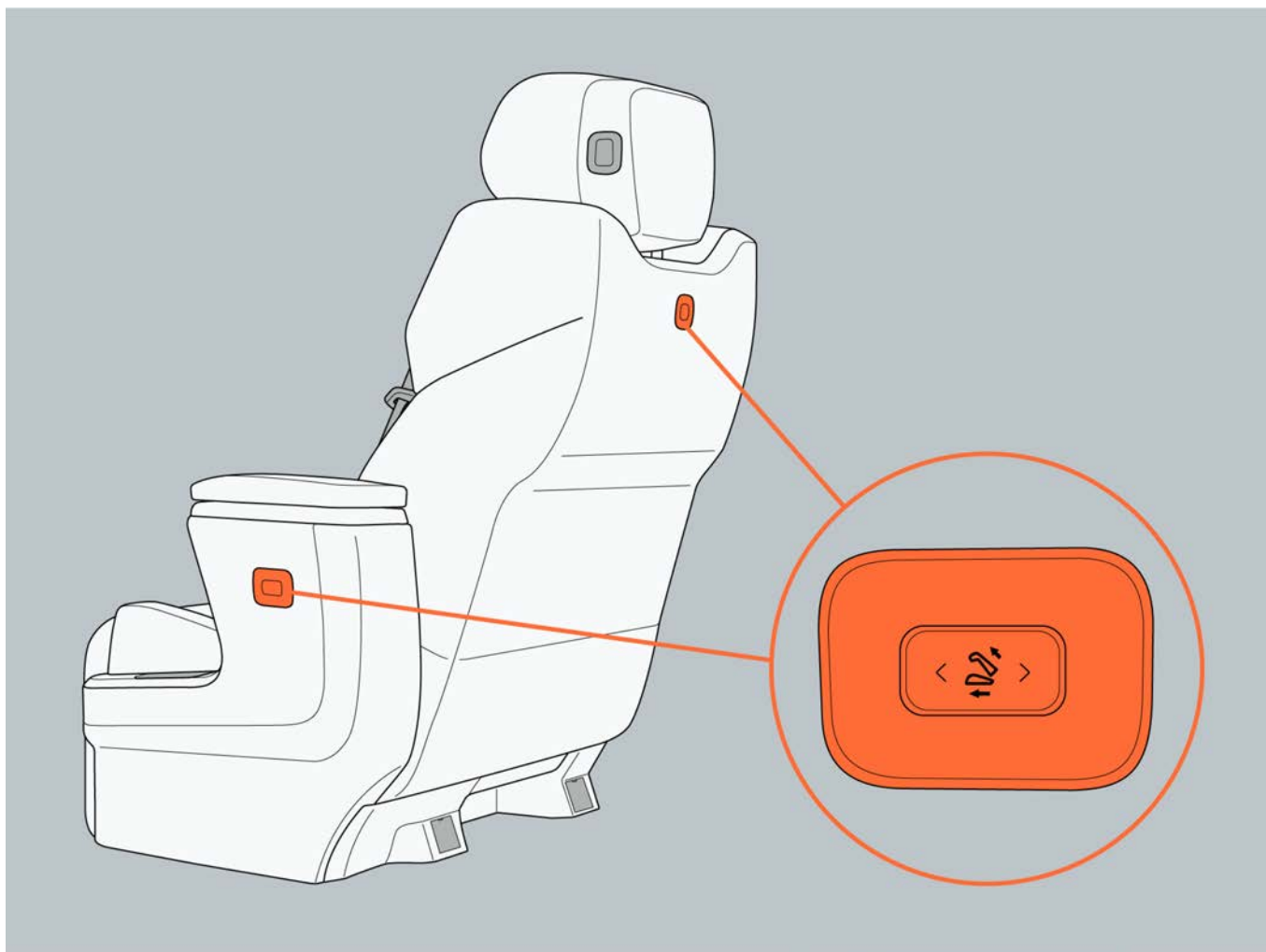

III. Параметры положения сиденья

Угол наклона спинки сиденья: 25°

Ход стандартного сиденья: 70 мм вперед; 70 мм назад.

Ход авиационного сиденья: 230 мм вперед; 110 мм назад.

6.3.3 Сиденья третьего ряда

I. Опускание сиденья на лежащее место

1. Установите подголовник третьего ряда сидений в самое нижнее положение.
2. Потяните ручку разблокировки плеча вверх, и спинка сиденья откинется вперед.

i Напоминание

- При опускании третьего ряда сидений, если второй ряд сидений мешает опусканию/поднятию спинки третьего ряда сидений, пожалуйста, передвиньте второй ряд сидений вперед в положение, не создающее помех, затем выполните действие опускания/поднятия.
- Можно регулировать спинку сиденья с помощью ручки разблокировки плеча.

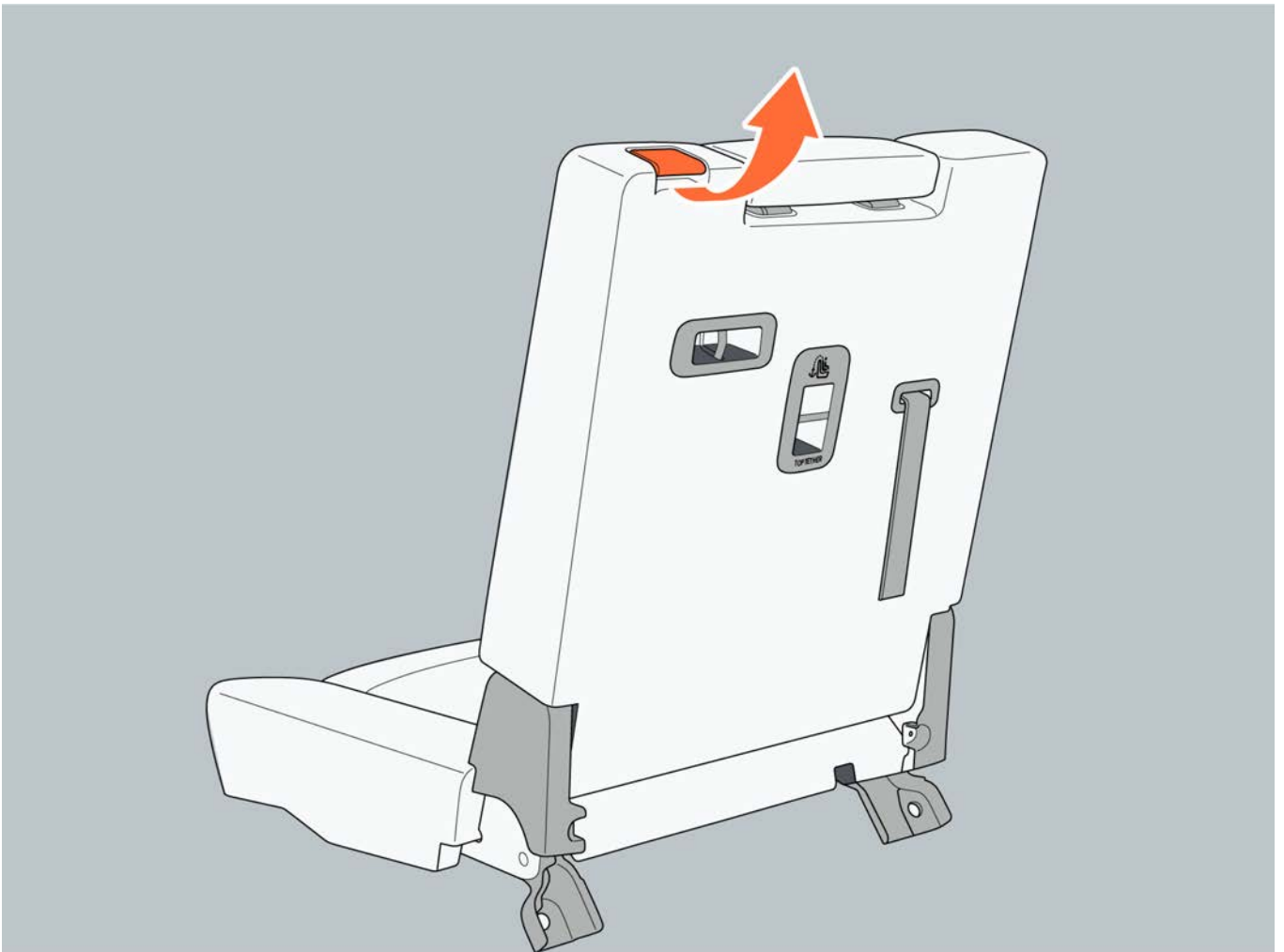

II. Поднятие спинки сиденья

Поднимайте сиденье в положение фиксации до тех пор, пока не услышите щелчок. После того как сиденье будет поднято, слегка покачайте его взад-вперед, чтобы убедиться, что оно зафиксировано.

6 Операция

Внимание

- Прежде чем сложить спинку сиденья, пожалуйста, убедитесь, что ремень безопасности отстегнут, чтобы избежать повреждения сиденья или ремня безопасности.
- Прежде чем сложить спинку сиденья, пожалуйста, убедитесь, что в области ног третьего ряда и на сиденье нет никаких предметов, чтобы избежать повреждения сиденья или других предметов.

6.3.4 Подголовник

Подголовник является важной частью защиты пассажиров. Пожалуйста, правильно отрегулируйте подголовник сиденья, чтобы эффективно уменьшить повреждения шеи при столкновении.

I. Высота подголовника

Пожалуйста, отрегулируйте подголовник сиденья в соответствии с вашим собственным ростом таким образом, чтобы уши находились на одном уровне с центром подголовника, чтобы обеспечить хорошую поддержку всей головы.

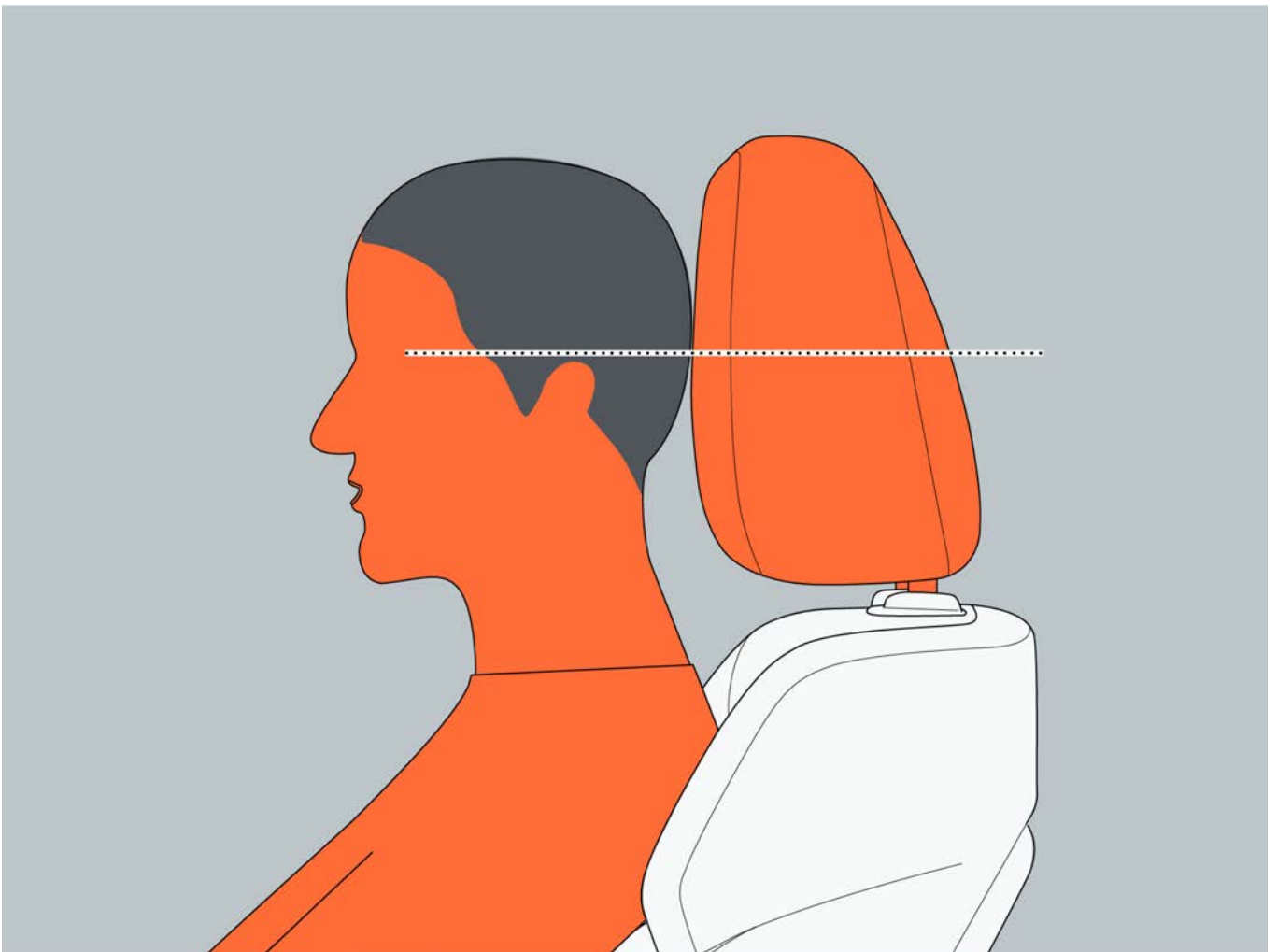

II. Регулировка высоты переднего подголовника (стандартная версия)

Регулировка вверх: Поднимите подголовник в нужное положение, и регулировка будет завершена. После установки в нужное положение снова нажмите на подголовник, чтобы убедиться, что он зафиксирован.

Регулировка вниз: Нажмите кнопку отпирания замка, опустите подголовник в нужное положение, затем отпустите кнопку отпирания замка, и регулировка будет

6 Операция

завершена. После установки в нужное положение снова нажмите на подголовник, и убедитесь, что подголовник зафиксирован.

i Напоминание

- Способ регулировки подголовников стандартных сидений второго ряда такой же, как и у подголовников переднего ряда.

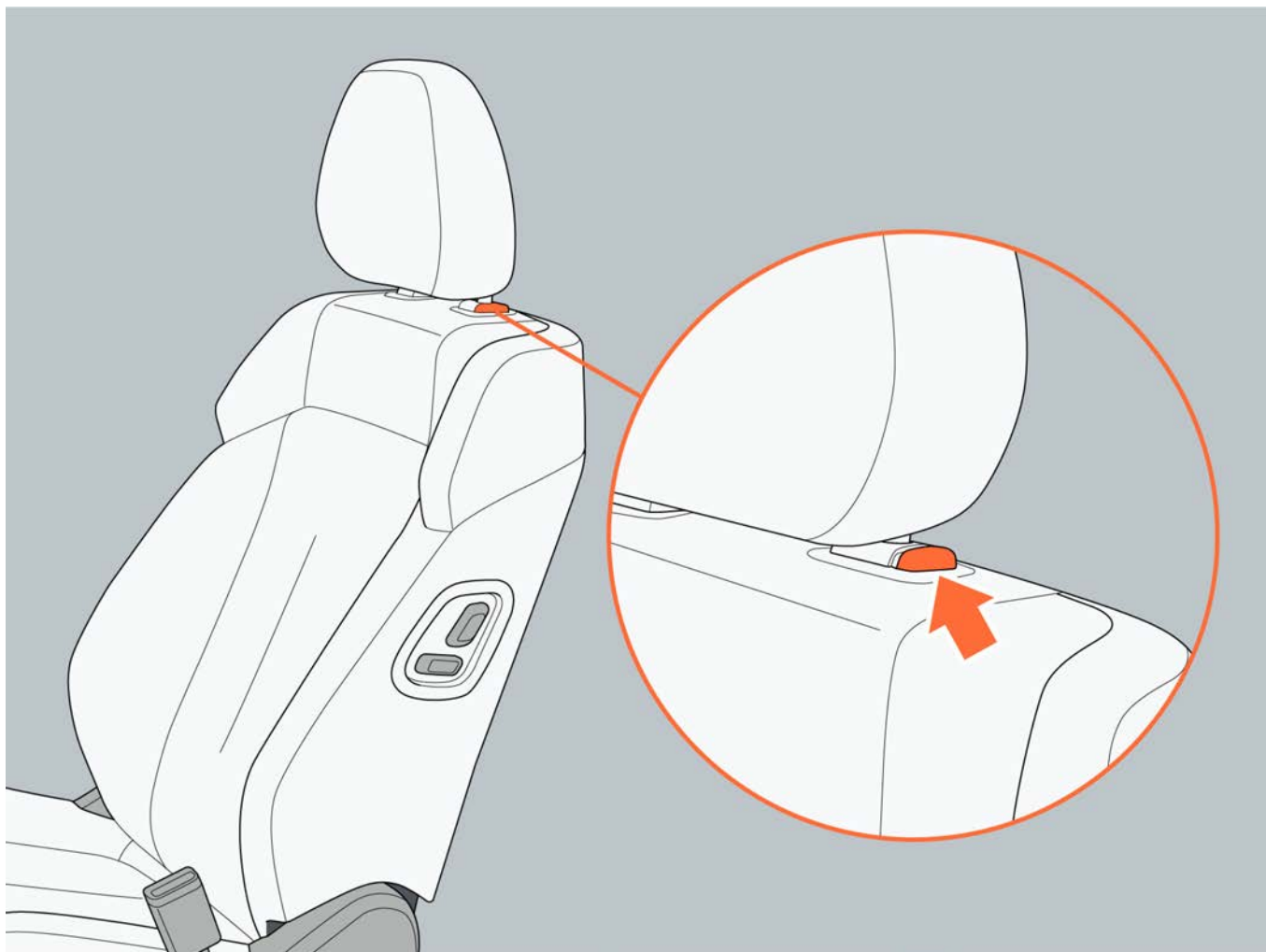

III. Регулировка подголовника второго ряда (авиационная версия)

Регулировка вверх: Поднимите подголовник в нужное положение, и регулировка будет завершена. После установки в нужное положение снова нажмите на подголовник, чтобы убедиться, что он зафиксирован.

Регулировка вниз: Нажмите кнопку отпирания замка сбоку подголовника, опустите подголовник в нужное положение, затем отпустите кнопку отпирания замка, и регулировка будет завершена. После установки в нужное положение снова нажмите на подголовник и убедитесь, что он зафиксирован.

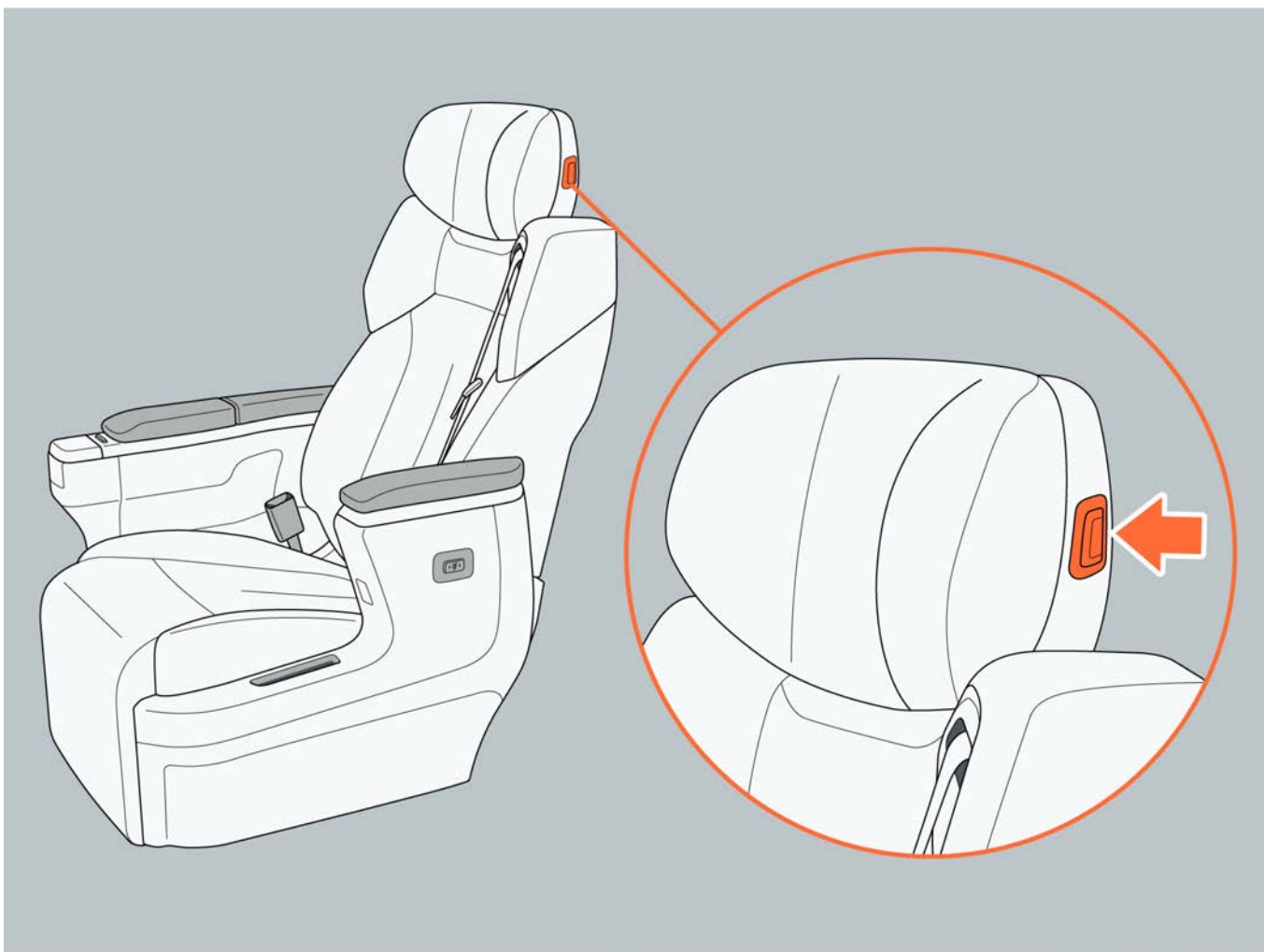

IV. Регулировка подголовника третьего ряда

Регулировка вверх: Поднимите подголовник в нужное положение, снова нажмите на подголовник, чтобы убедиться, что подголовник зафиксирован.

Регулировка вниз: Нажмите кнопку отпирания замка, опустите подголовник в нужное положение, затем отпустите кнопку отпирания замка, и регулировка будет завершена. После установки в нужное положение снова нажмите на подголовник и убедитесь, что подголовник зафиксирован.

i Напоминание

- При использовании подголовника сиденья третьего ряда, пожалуйста, поднимите подголовник вверх до положения использования, самое нижнее положение - это неиспользуемое положение.

IV. Демонтаж подголовника

Демонтаж подголовника: Нажимая кнопки отпирания с обеих сторон, потяните подголовник вверх и снимите его.

6 Операция

Установка подголовника: Совместив подголовник с монтажным отверстием, нажмите кнопку отпирания и опустите ее в нужное положение. После завершения установки нажмите на подголовник еще раз, чтобы убедиться, что подголовник зафиксирован.

Предупреждение

- Пожалуйста, не используйте другие автомобильные подголовники вместо этого автомобильного подголовника.
- Не регулируйте подголовник сиденья во время движения.
- Пожалуйста, установите подголовник в соответствующее положение перед началом движения, чтобы уменьшить повреждения шеи при столкновении.

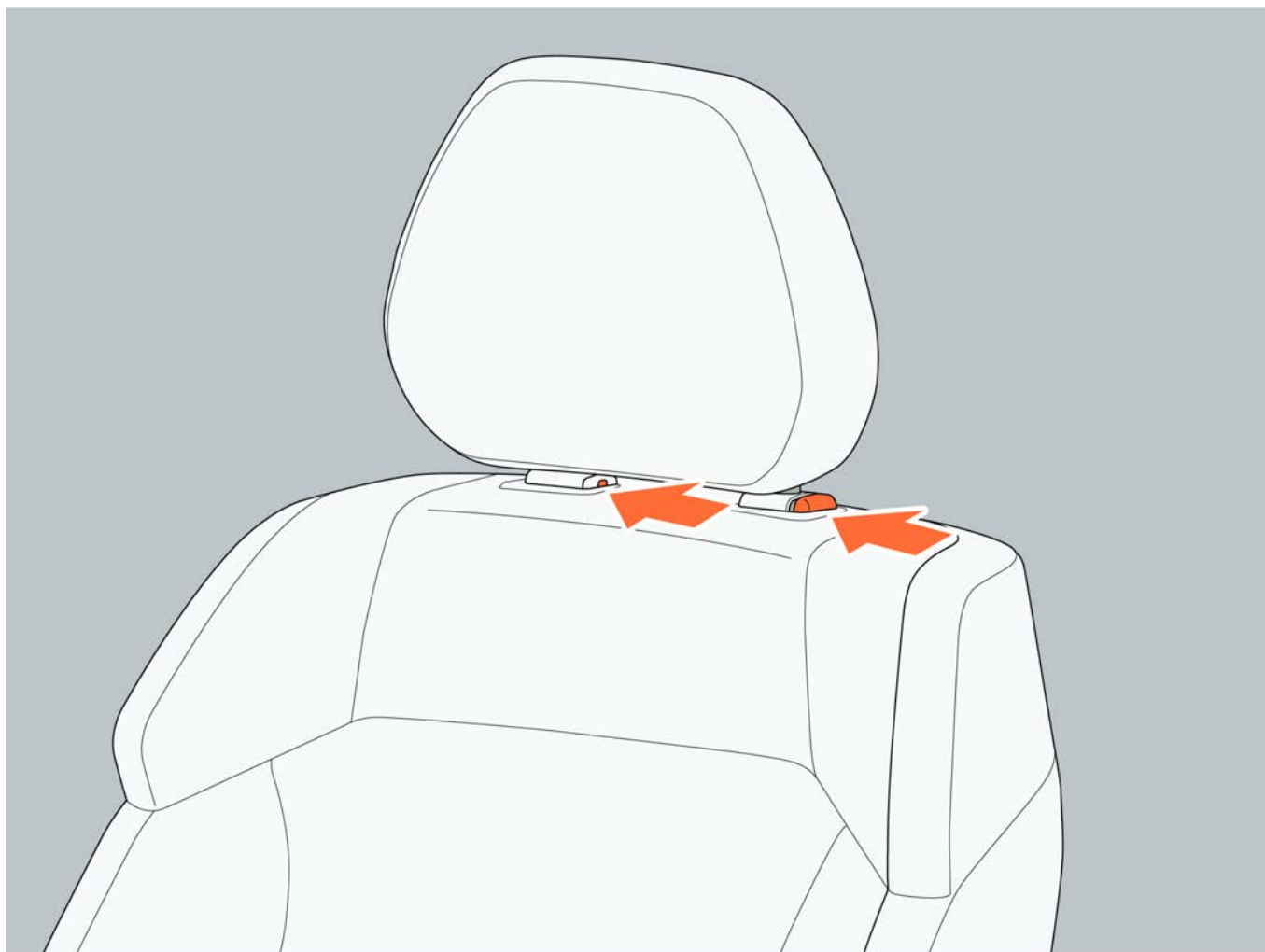

6.4 Регулировка рулевого колеса и зеркал заднего вида

6.4.1 Рулевое колесо

I. Регулировка положения рулевого колеса

1. Опустите ручку запираения рулевого колеса 1, чтобы отпереть рулевое колесо.
2. Отрегулируйте положение рулевого колеса вверх, вниз, вперед и назад в соответствии с требованиями.
3. Потяните ручку отпирания рулевого колеса вверх 1, чтобы зафиксировать рулевое колесо. После завершения регулировки встряхните рулевое колесо и убедитесь, что оно надежно зафиксировано.



Предупреждение

- Пожалуйста, не регулируйте положение рулевого колеса во время движения во избежание несчастных случаев.
- После регулировки рулевого колеса его необходимо зафиксировать, чтобы предотвратить смещение рулевого колеса во время движения.

6 Операция

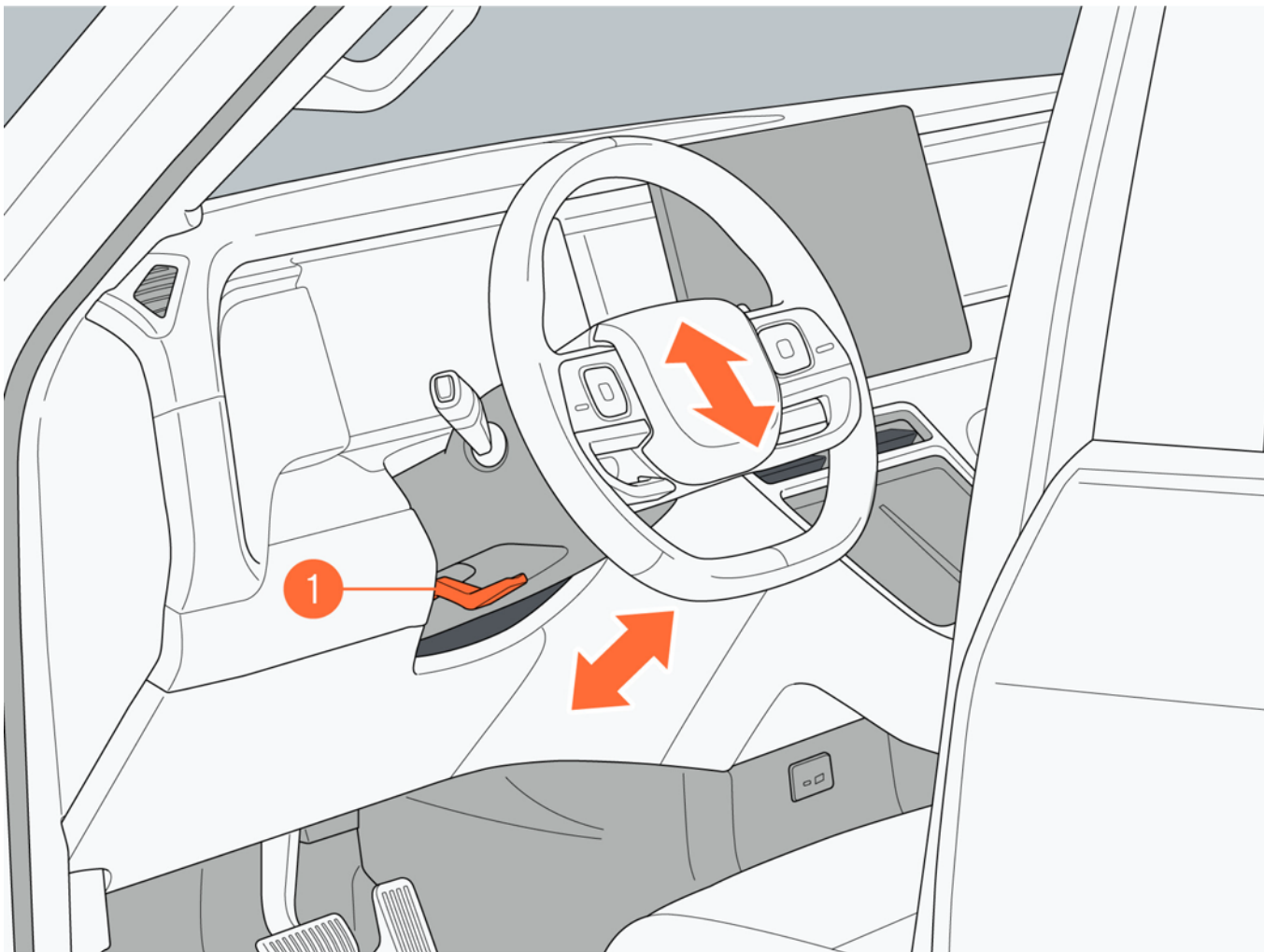

II. Гудок

Нажмите кнопку гудка в середине рулевого колеса, и раздастся звуковой сигнал; отпустите кнопку гудка, и звуковой сигнал прекратится.

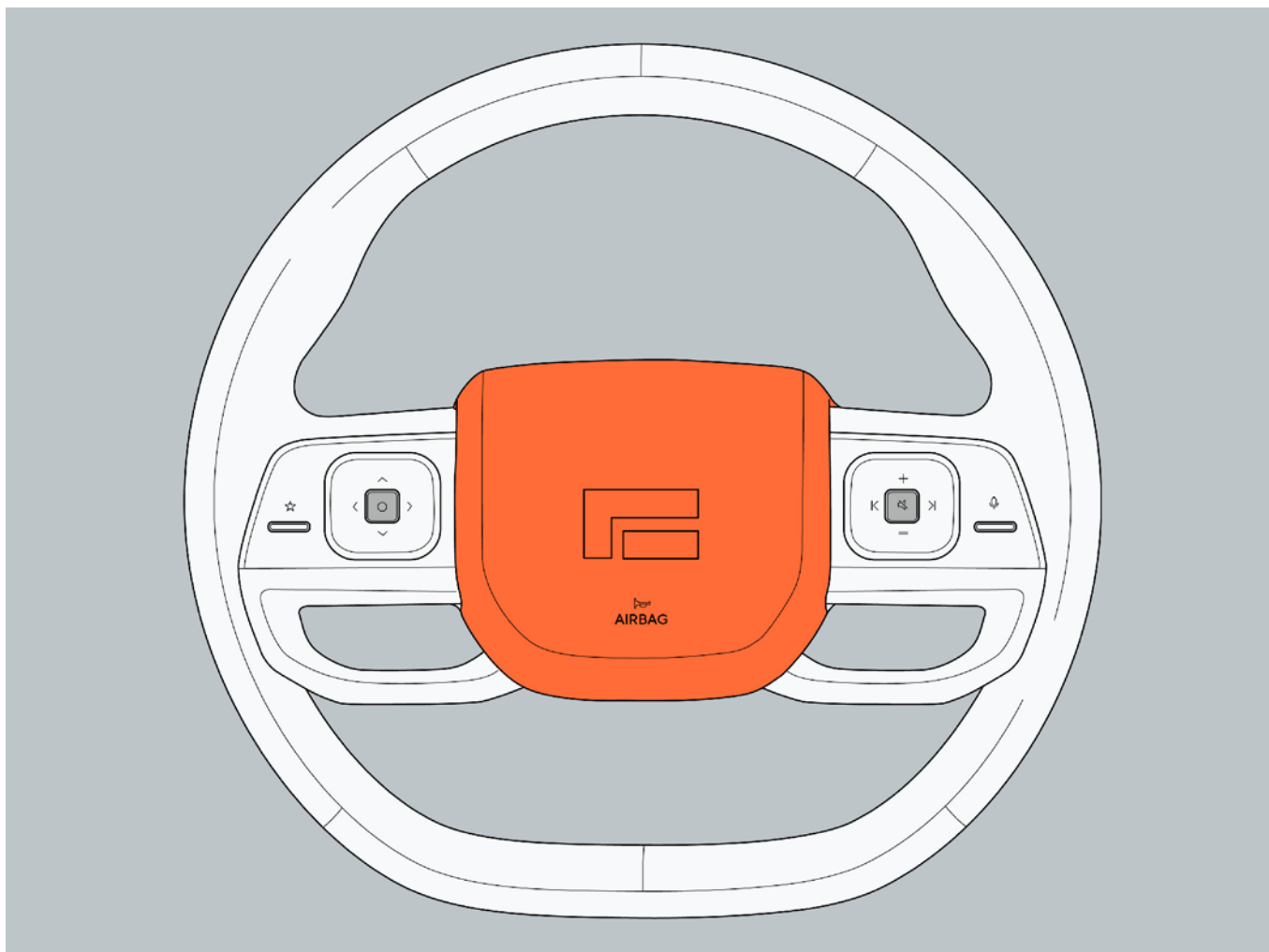

III. Левые кнопки на рулевом колесе

1. Пользовательские кнопки: Установите пользовательские кнопки на центральном экране управления «Настройки автомобиля→ Автомобиль→ Рулевое колесо», в том числе: панорамное изображение, переключение звука при воспроизведении, включение и выключение потолочного экрана, аварийная видеозапись. После настройки кратковременно нажмите кнопку, чтобы запустить соответствующую функцию.
2. Кнопка «Ok»: Кратковременное нажатие позволяет ответить на вызов / повесить трубку, скрыть информацию о тревоге на приборной панели и войти / выйти из меню для редактирования; длительное нажатие позволяет отклонить вызов.
3. Кнопка «Вверх»: Кратковременное нажатие для повышения температуры кондиционера или переключения функции карт в левой части экрана приборов.
4. Кнопка «Влево»: Кратковременное нажатие позволяет уменьшить объем воздуха из кондиционера.

6 Операция

5. Кнопка «Вправо»: Кратковременное нажатие позволяет увеличить объем воздуха из кондиционера.

6. Кнопка «Вниз»: Кратковременное нажатие для снижения температуры кондиционера или переключения функции карт в левой части экрана приборов.

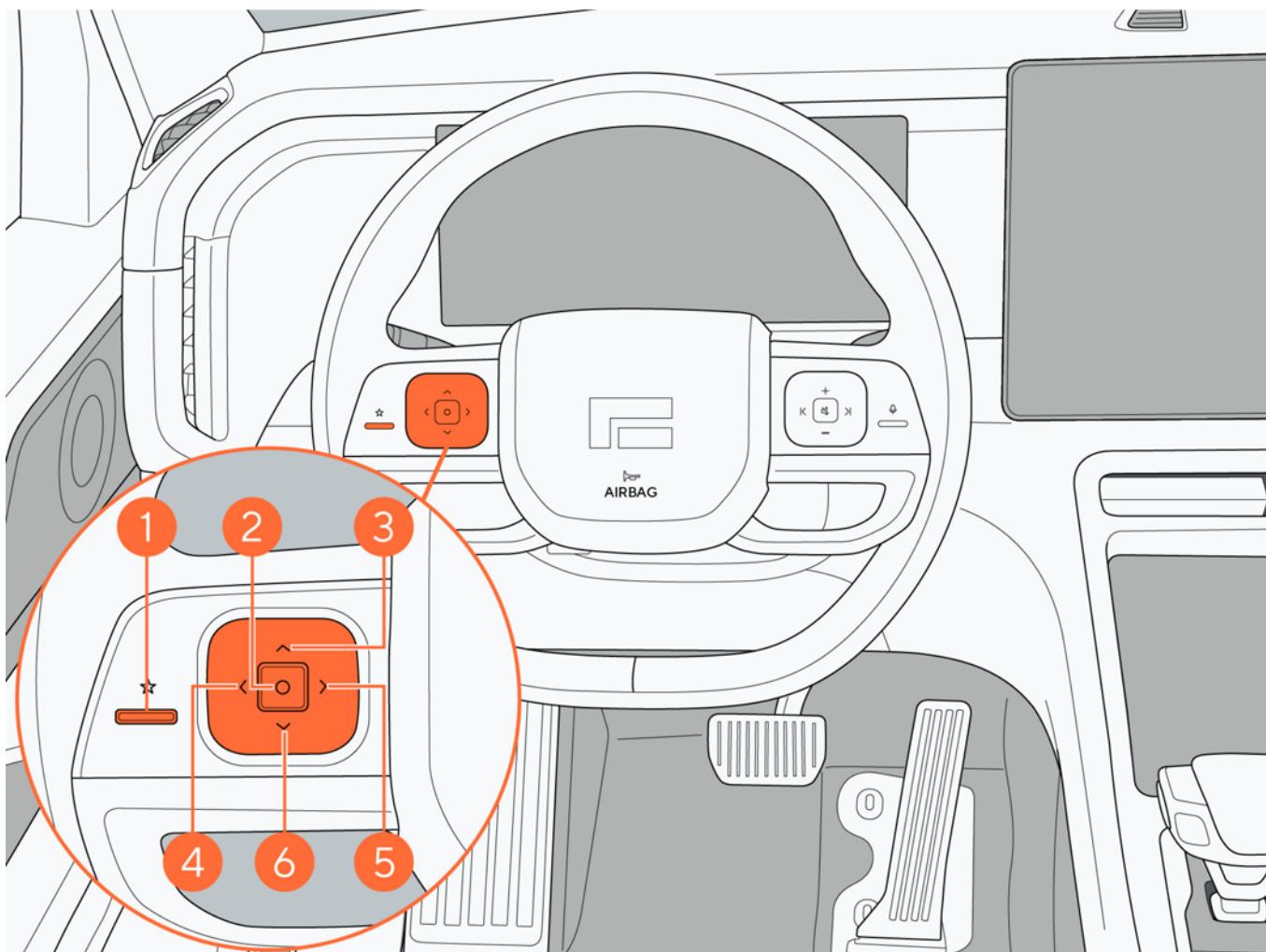

IV. Правые кнопки на рулевом колесе

1. Голосовая кнопка: Короткое нажатие для пробуждения / выхода из голосовой функции.

2. Кнопка отключения аудио: Короткое нажатие для отключения мультимедиа (по умолчанию), звонка и навигации.

3. Кнопка увеличения громкости: короткое нажатие для настройки громкости мультимедиа, громкости звонка и громкости навигации; или для переключения функции карт в правой части экрана приборов.

4. Кнопка «Влево»: Короткое нажатие для настройки мультимедийной музыки назад и видео/радио назад.

5. Кнопка «Вправо»: короткое нажатие для настройки мультимедийной музыки на следующий и видео/радио на следующий.

6 Операция

6. Кнопка уменьшения громкости: короткое нажатие для настройки громкости мультимедиа, громкости звонка и громкости навигации; или для переключения функции карт в левой части экрана приборов.

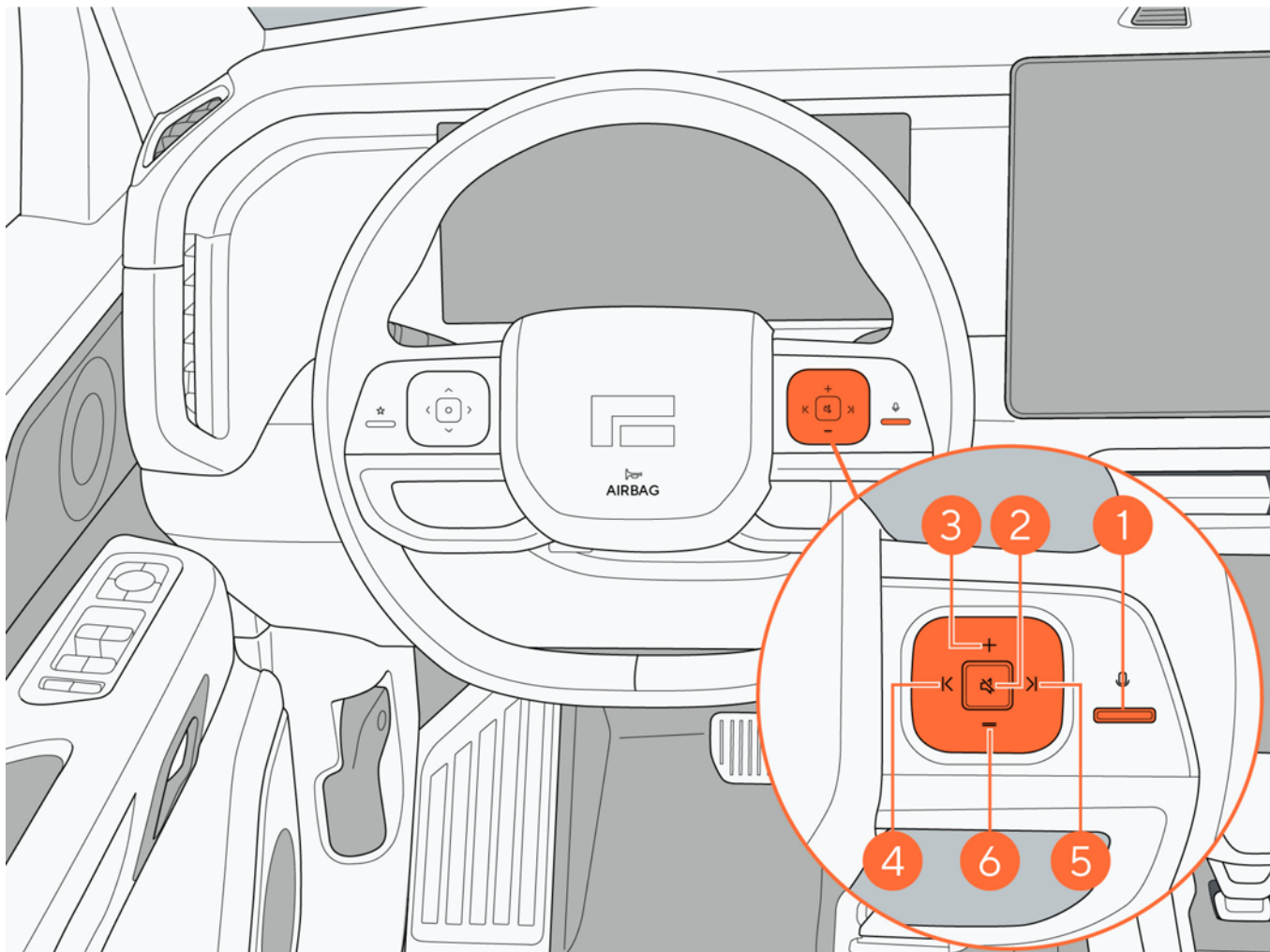

6 Операция

V. Перезапуск системы автомобиля

Если система автомобиля зависает, вы можете одновременно нажать и удерживать (около 10 секунд) пользовательскую кнопку 1 и голосовую кнопку 2, чтобы перезапустить центральный экран управления и экран приборов.

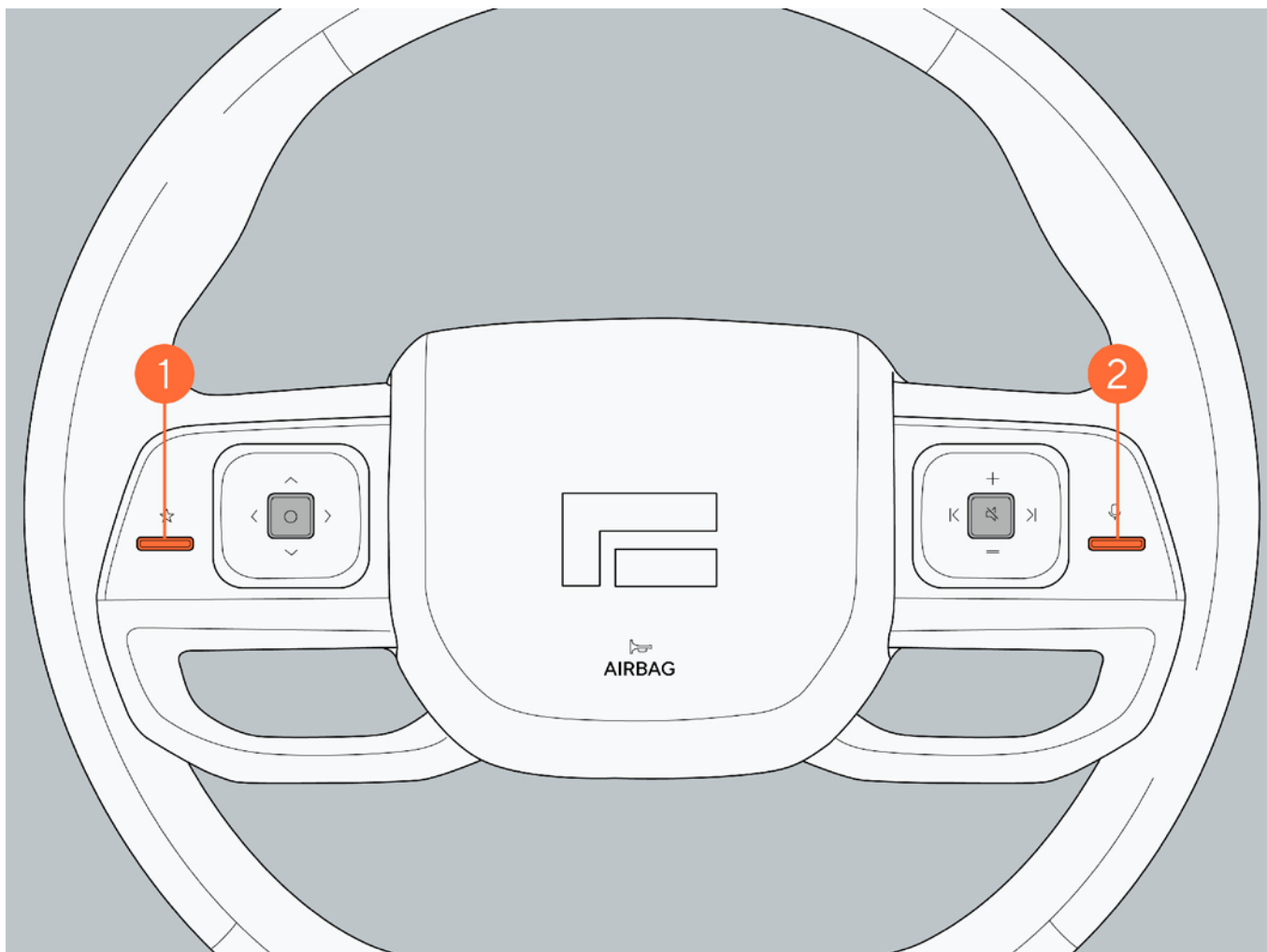

6.4.2 Внутреннее зеркало заднего вида

I. Регулировка положения внутреннего зеркала заднего вида

Перед началом движения автомобиля, пожалуйста, вручную отрегулируйте положение внутреннего зеркала заднего вида вверх, вниз, влево и вправо на соответствующий угол в зависимости от положения водителя.

Предупреждение

- Не устанавливайте вокруг внутреннего зеркала заднего вида предметы или украшения, которые влияют на угол обзора, чтобы не мешать водителю следить за дорожными условиями.
- Пожалуйста, не регулируйте внутреннее зеркало заднего вида во время движения, чтобы не отвлекать внимание и не привести к потере управления автомобилем, что может привести к жертвам или повреждению автомобиля.

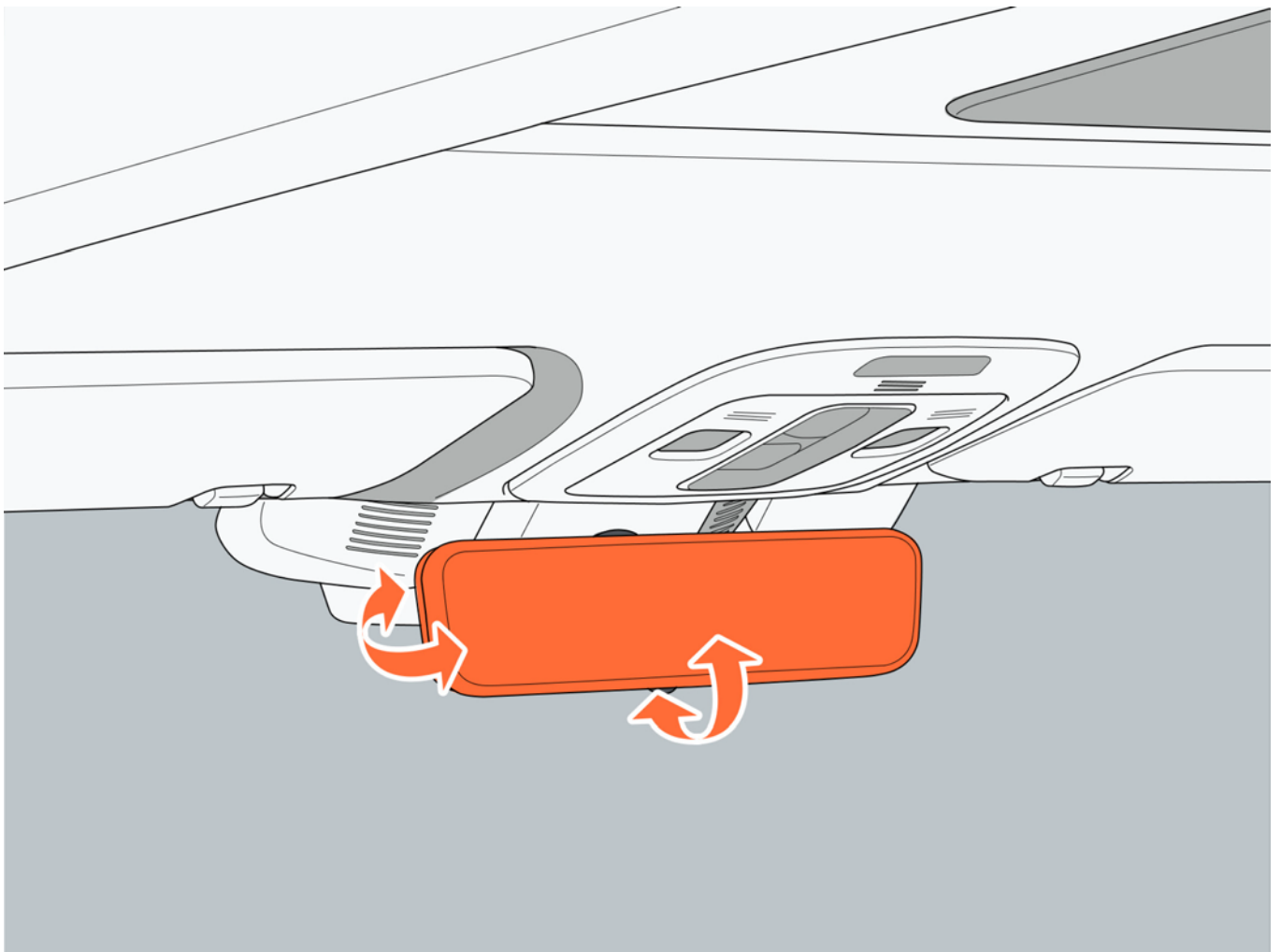

6 Операция

II. Автоматическая функция защиты от ослепления

При движении автомобиля ночью датчик внутреннего зеркала заднего вида автоматически затемняет внутреннее зеркало заднего вида в соответствии с интенсивностью освещения заднего транспортного средства.

Когда питание автомобиля находится в режиме «READY» или «ON», и включена автоматическая функция защиты от ослепления; когда автомобиль переключается на передачу R, автоматическая функция защиты от ослепления отключается.

III. Датчик защиты от ослепления

Поверхность переднего и заднего датчиков внутреннего зеркала заднего вида защиты от ослепления должна быть чистой и не загромождаться препятствиями, чтобы обеспечить нормальную работу функции защиты от ослепления.

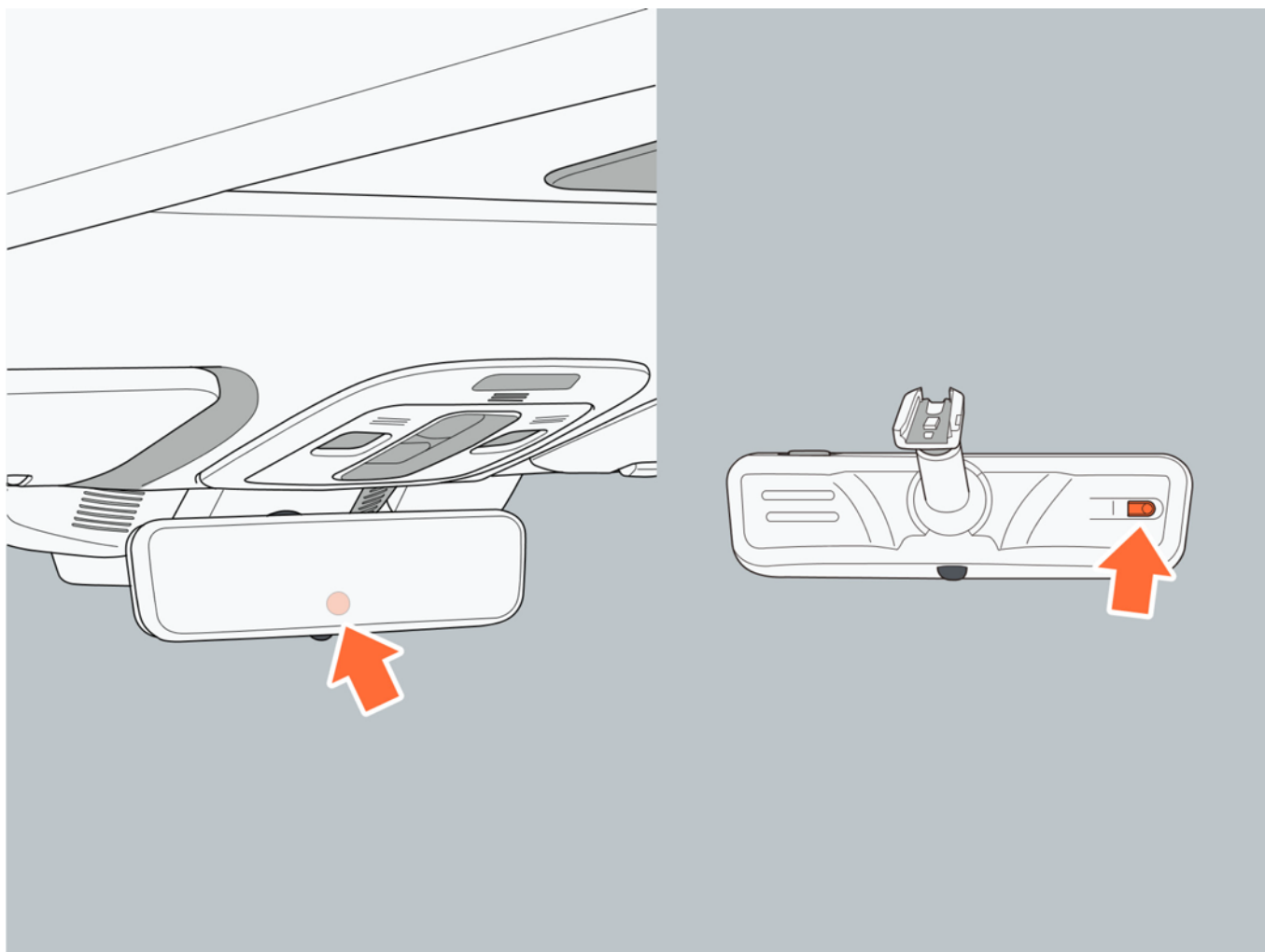

IV. Потокное зеркало заднего вида

1. Вход в потокный режим

Поверните нижний рычаг внутреннего зеркала заднего вида внутрь, включите дисплей и войдите в потокный режим.

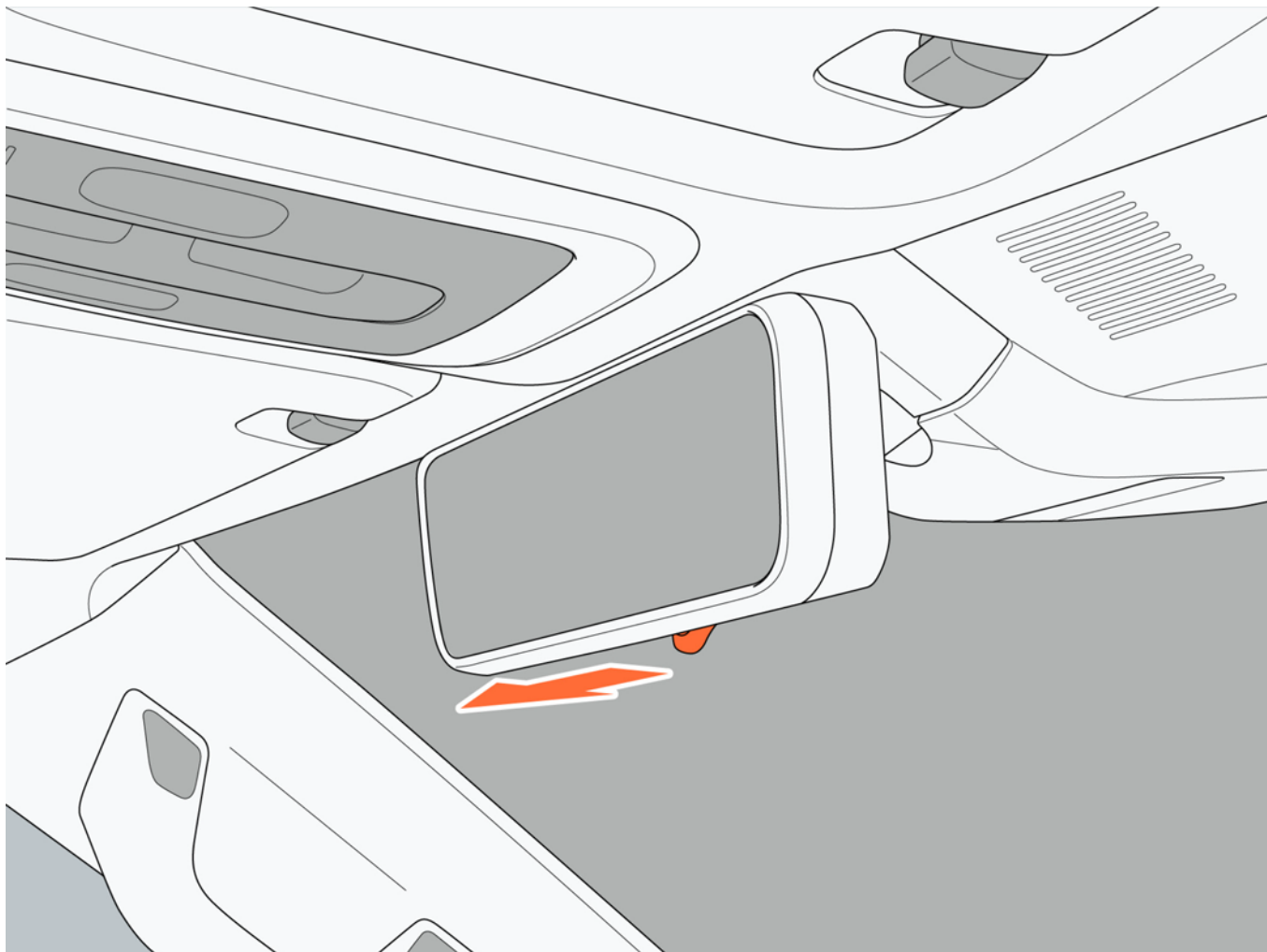

6 Операция

2. Выход из потокового режима

Поверните нижний рычаг внутреннего зеркала заднего вида наружу, выключите дисплей, выйдите из потокового режима, и внутреннее зеркало заднего вида автоматически погаснет. В это время внутреннее зеркало заднего вида можно использовать как традиционное внутреннее зеркало заднего вида.

После выхода из потокового режима вам необходимо самостоятельно отрегулировать внутреннее зеркало заднего вида, чтобы четко видеть область за автомобилем.

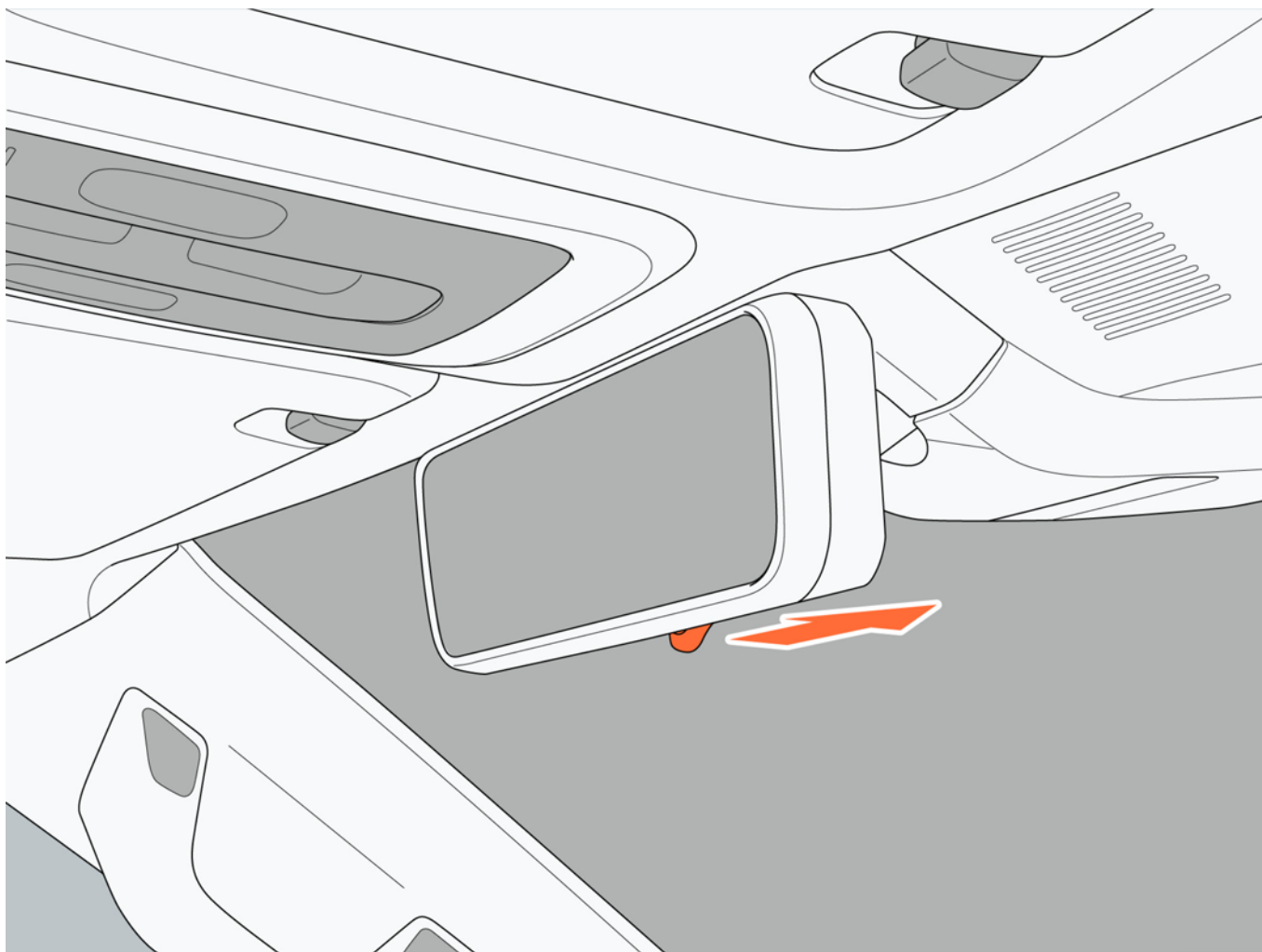

3. Настройки функций

Настройки функции включают настройку яркости, угла наклона, масштабирования, а также настройку цветовой температуры. В каждом пункте настройки нажмите кнопки 2 и 3 одновременно, чтобы отсканировать код для просмотра руководства.

- Настройка яркости

В потоковом режиме нажмите кнопку 1, чтобы перейти в настройку яркости, нажмите кнопку 2 и кнопку 3, чтобы настроить яркость; если вам нужно перейти в другие настройки, пожалуйста, нажмите кнопку 1.

- Настройка угла

В потоковом режиме дважды подряд нажмите кнопку 1, чтобы перейти в настройку угла, и нажмите кнопку 2 и кнопку 3, чтобы настроить угол; если вам нужно перейти в другие настройки, пожалуйста, нажмите кнопку 1.

- Масштабирование

В потоковом режиме нажмите кнопку 1 три раза подряд, чтобы перейти в масштабирование, и нажмите кнопку 2 или кнопку 3, чтобы настроить масштабирование; если вам нужно перейти в другие настройки, пожалуйста, нажмите кнопку 1.

Предупреждение

- Пожалуйста, не настройте потоковую функцию во время движения, чтобы не снижать безопасность вождения. Если вам необходимо настроить функцию, пожалуйста, припаркуйте автомобиль в безопасном месте, а затем выполните соответствующие действия.

6 Операция

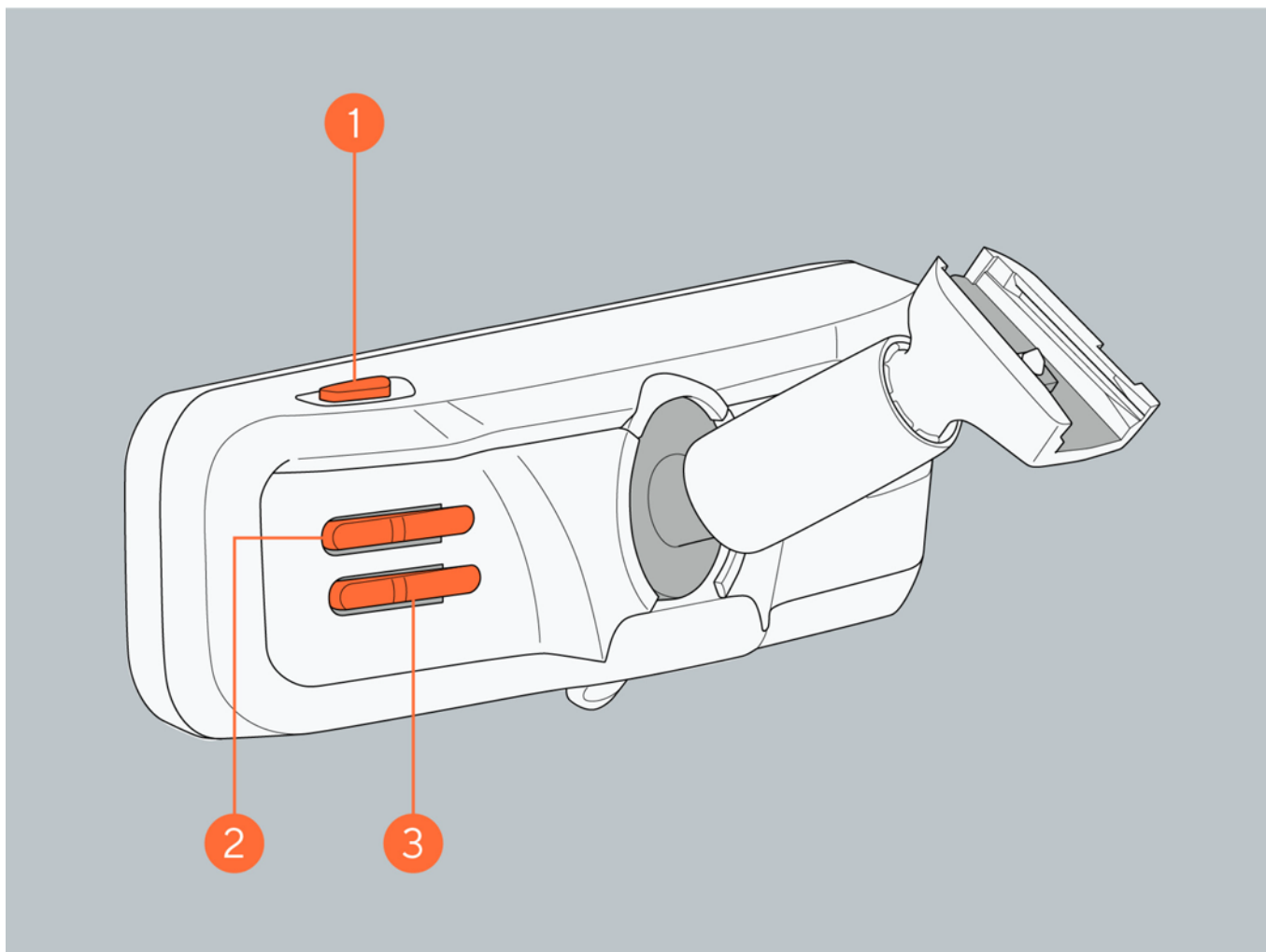

V. Функциональные ограничения

В следующих случаях потоковое зеркало заднего вида может работать неправильно или отображать нечеткое изображение:

Отражение солнца или фары заднего транспортного средства вызывают ослепление, или препятствия загораживают обзор.

Если объектив камеры закрыт пылью, снегом или другим мусором, его можно протереть мягкой влажной тканью.

Автомобиль был поврежден, а положение и угол установки камеры изменились.

Предупреждение

- Если потоковая функция не работает, пожалуйста, нажмите на рычаг, чтобы выйти из потокового режима, переключитесь на использование традиционного зеркала заднего вида и обратитесь в автомобильный сервисный центр «ROX» .
- Потоковая функция не может заменить оценку водителем внешних условий. Пожалуйста, смотрите не только во внутреннее зеркало заднего вида во время движения или парковки. При любых обстоятельствах водитель должен нести ответственность за безопасность автомобиля и в любое время следить за окружающей обстановкой вокруг автомобиля.

6 Операция

6.4.3 Наружное зеркало заднего вида

1. Регулировка положения наружного зеркала заднего вида

Отрегулируйте зеркало заднего вида с помощью кнопки со стороны водителя:

1. Нажмите кнопку 1, чтобы активировать левое зеркало заднего вида. Когда оно находится в активном состоянии, кнопка загорается красным цветом. Если в течение 60с не выполняется никаких действий, активное состояние автоматически отключается.

2. Нажмите кнопку 2, чтобы активировать правое зеркало заднего вида. Когда оно находится в активном состоянии, кнопка загорается красным цветом. Если в течение 60с оно не выполняется никаких действий, активное состояние автоматически отключается.

После выбора соответствующего наружного зеркала заднего вида нажмите кнопку 3, чтобы отрегулировать положение наружного зеркала заднего вида вверх, вниз, влево и вправо:

↑ : Отрегулируйте линзу зеркала заднего вида вверх.

↓ : Отрегулируйте линзу зеркала заднего вида вниз.

← : Поверните линзу зеркала заднего вида влево.

→ : Поверните линзу зеркала заднего вида вправо.

Предупреждение

- Пожалуйста, не регулируйте положение наружного зеркала заднего вида во время движения, чтобы избежать потери управления автомобилем, что может привести к человеческим жертвам или повреждению автомобиля.
- Не садитесь за руль автомобиля, если наружное зеркало заднего вида не установлено в соответствующее положение.

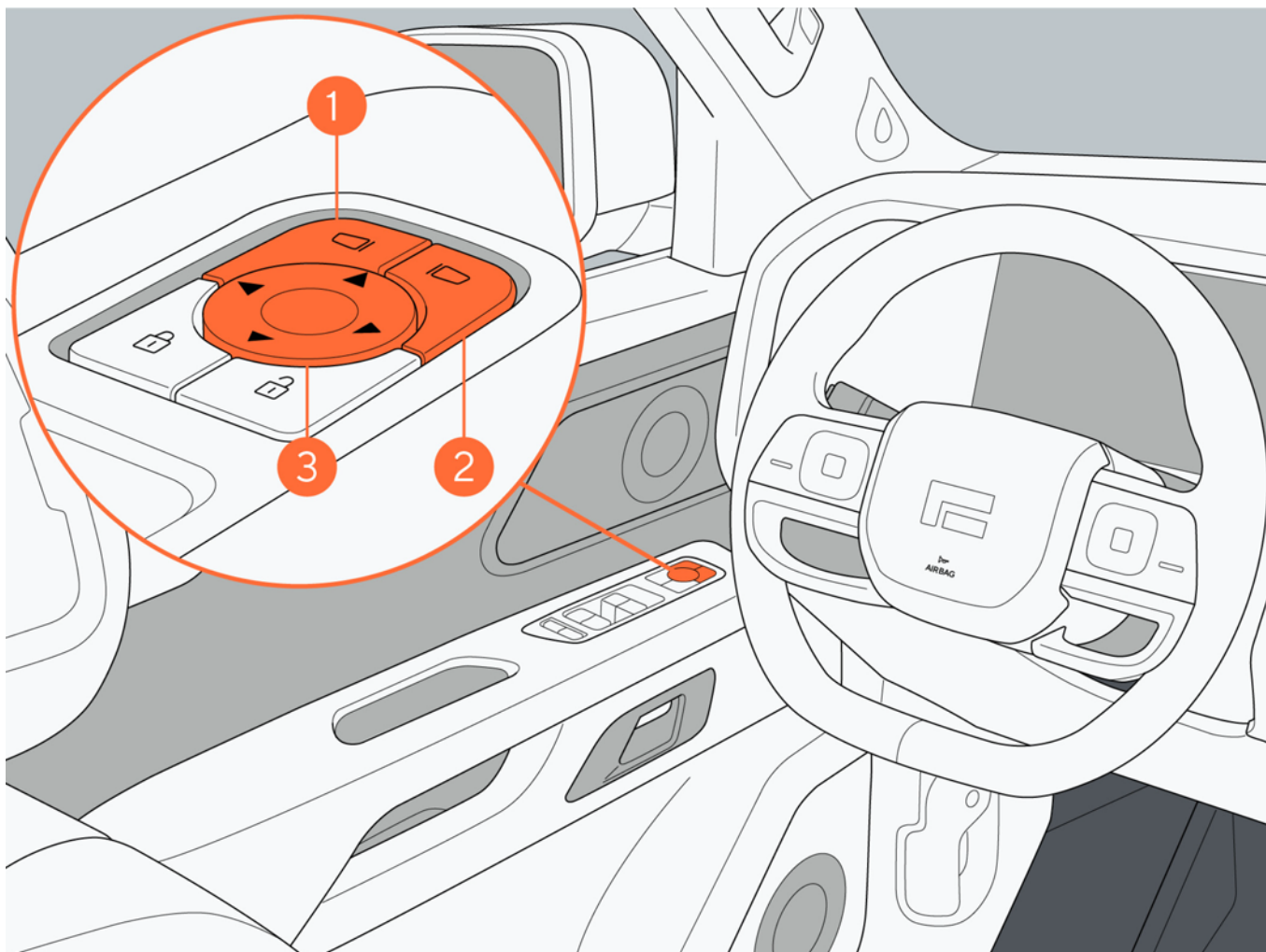

II. Раскладывание и складывание наружного зеркала заднего вида

1. Электрическое складывание и раскладывание

Электрическое складывание: Когда наружное зеркало заднего вида находится в разложенном состоянии, нажмите одновременно кнопки 1 и 2, и наружное зеркало заднего вида сложится с помощью электрического привода.

Электрическое раскладывание: Когда наружное зеркало заднего вида находится в сложенном состоянии, нажмите кнопку 1 и кнопку 2 одновременно, чтобы раскладывать наружное зеркало заднего вида с помощью электрического привода.

i Напоминание

- При скорости движения более 15 км/ч наружное зеркало заднего вида с помощью электрического привода не может складываться.

6 Операция

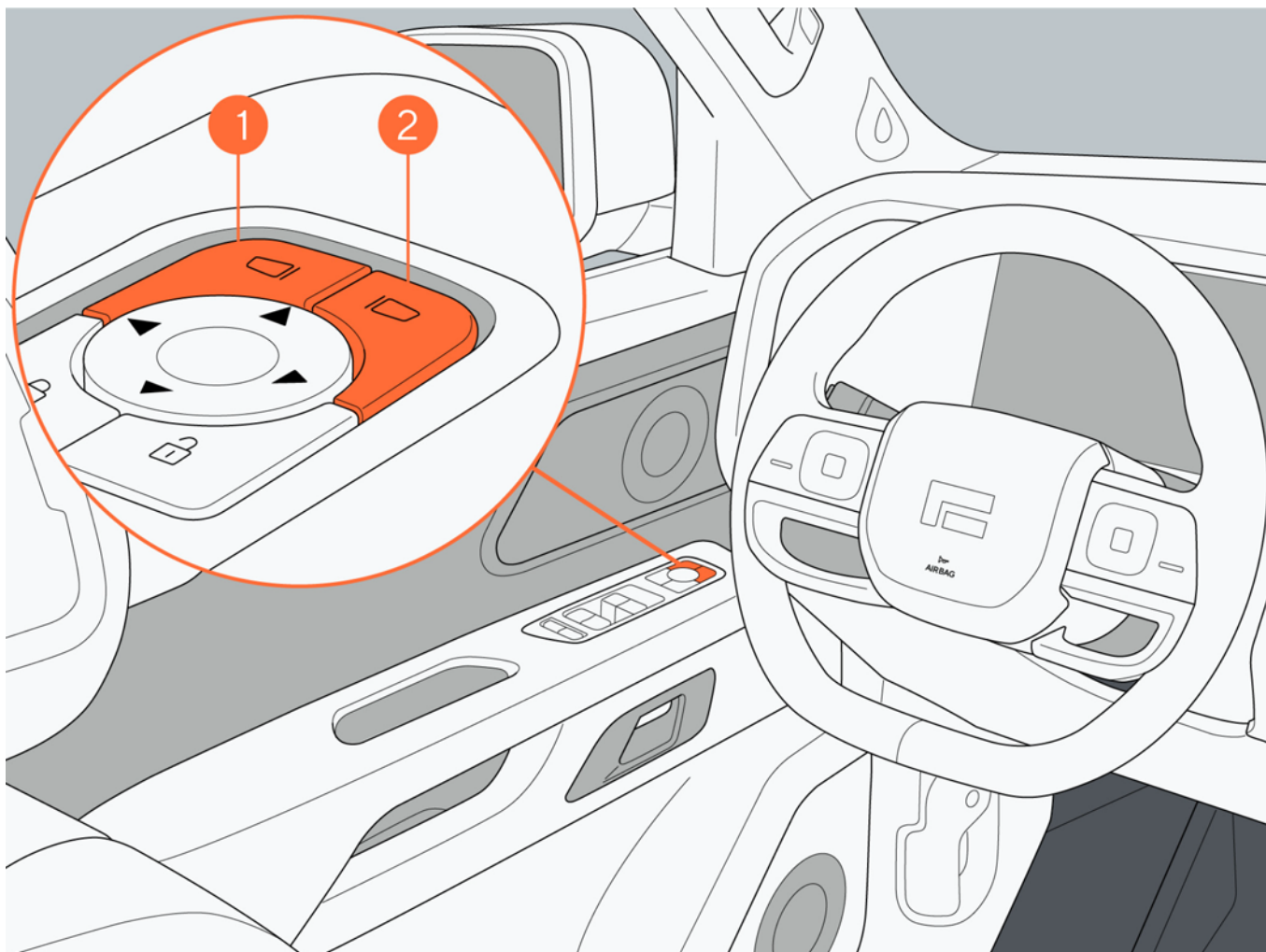

2. Автоматическое складывание и раскладывание

Автоматическое складывание: Когда автомобиль заблокирован снаружи, наружное зеркало заднего вида автоматически складывается.

Автоматическое раскладывание: Когда автомобиль разблокирован снаружи, наружное зеркало заднего вида автоматически раскладывается.

Настройте включение и выключение функции автоматического складывания наружного зеркала заднего вида на центральном экране управления «Настройки автомобиля → Автомобиль → Зеркало заднего вида → Автоматическое складывание зеркала заднего вида при разблокировке автомобиля».

Предупреждение

- Не прикасайтесь к наружному зеркалу заднего вида во время движения, чтобы избежать травм.

3. Складывание и раскладывание на центральном экране управления

Установите режим складывания или раскладывания наружного зеркала заднего вида на центральном экране управления «Настройки автомобиля→ Автомобиль → Зеркало заднего вида → Складывание зеркала заднего вида».

III. Поворот вниз наружного зеркала заднего вида во время заднего хода

1. Включение/выключение поворота вниз наружного зеркала заднего вида во время заднего хода

На центральном экране управления нажмите «Настройки автомобиля→ Автомобиль → Зеркало заднего вида → Автоматический поворот вниз зеркала заднего вида во время заднего хода», чтобы настроить выключение функции поворота вниз наружного зеркала заднего вида во время заднего хода, включение только слева, только справа или с обеих сторон.

2. Сохранение наружного зеркала заднего вида в положении поворота вниз

После включения настройки функции передача автомобиля переключается на передачу R, а наружное зеркало заднего вида с соответствующей стороны регулируется вручную. После регулировки система автоматически сохранит это положение наружного зеркала заднего вида, повернутого вниз.

3. Активизация функции поворота вниз наружного зеркала заднего вида во время заднего хода

После включения настройки функции когда передача автомобиля переключается на передачу R, наружное зеркало заднего вида с соответствующей стороны автоматически повернется вниз в положение хранения.

Напоминание

- В процессе активации функции поворота вниз наружного зеркала заднего вида во время заднего хода, если скорость движения превышает 15 км/ч, блок питания автомобиля выходит из режима «READY» или управления наружным зеркалом заднего вида, функция поворота вниз наружного зеркала заднего вида во время заднего хода автоматически отключается.

IV. Обогрев линзы наружного зеркала заднего вида

Линза наружного зеркала заднего вида оснащена функцией обогрева, которая используется для нагрева линзы левого и правого наружного зеркала заднего вида, чтобы быстро высушить пятна от воды или снега в дождливые и снежные дни.

1. Ручной обогрев

6 Операция

Нажмите на значок «Заднее размораживание» на центральном экране управления системой кондиционирования воздуха, чтобы вручную включить/выключить функцию обогрева наружного зеркала заднего вида/заднего лобового стекла.

2. Автоматический обогрев

Функция обогрева наружного зеркала заднего вида отключена, и при переключении стеклоочистителя на низкоскоростную/высокоскоростную передачу или при переключении стеклоочистителя на автоматическую передачу для очистки будет автоматически включаться функция обогрева наружного зеркала заднего вида и заднего лобового стекла. При переключении стеклоочистителя на передачу «OFF» или при выключении автоматической передачи стеклоочистителя функция обогрева наружного зеркала заднего вида и заднего лобового стекла автоматически отключается. В текущем цикле включения питания выполняется только один раз автоматический обогрев.

Предупреждение

- Не прикасайтесь к линзе наружного зеркала заднего вида во время обогрева, чтобы избежать ожогов.

Напоминание

- Функция обогрева наружного зеркала заднего вида и заднего лобового стекла автоматически отключится после включения через 15 минут.

V. Автоматическая защита наружного зеркала заднего от ослепления

Когда блок питания всего автомобиля находится в режиме «READY», а наружное зеркало заднего вида автоматически затемняется в зависимости от яркости огня за автомобилем.

6.5 Функция запоминания

6.5.1 Функция запоминания для водителя

Водитель может быстро получить информацию о соответствующем положении водительского сиденья и наружного зеркала заднего вида, нажав на значок «Карта центрального управления → Положение запоминания» на центральном экране управления, что позволяет водителю быстро выбрать удобное положение для вождения.

I. Настройка положения запоминания

Когда пользователь регулирует положение водительского сиденья или наружного зеркала заднего вида, на центральном экране управления автоматически отображается интерфейс настройки положения запоминания. Нажмите на любой значок сидящего положения в интерфейсе настройки, чтобы сохранить текущую информацию о положении водительского сиденья и наружного зеркала заднего вида в соответствующем положении запоминания.

II. Экспорт положения запоминания

Нажмите на соответствующий значок сидящего положения на центральном экране управления, чтобы отображать соответствующую информацию о положении запоминания.

Предупреждение

- Во избежание несчастных случаев запрещается запоминать положение устройства во время управления автомобилем.

Напоминание

- В процессе экспорта положения запоминания, например, если вручную регулируете положение водительского сиденья или наружного зеркала заднего вида, это будет прерывать экспорт положения запоминания соответствующей функции.

6 Операция

6.5.2 Приветственное водительское сиденье

На центральном экране управления нажмите «Настройки автомобиля→ Автомобиль→ Сиденье→ Приветственное водительское сиденье», чтобы настроить включение или выключение функции приветствия водительского сиденья, по умолчанию будет включена.

Когда автомобиль находится на передаче Р, а ремень безопасности водителя отстегнут, и открывается водительская дверь, водительское сиденье автоматически опускается в положение приветствия, чтобы облегчить вам выход из автомобиля; когда вы садитесь в салон и закрываете дверь, водительское сиденье автоматически вернется в исходное положение.

Напоминание

- Когда работает функция приветствия водительского сиденья, если положение сиденья отрегулировать вручную, функция перестанет работать.

6.6 Окно автомобиля и солнцезащитный козырек

6.6.1 Окно автомобиля

Главный переключатель стеклоподъемника со стороны водителя предназначен для подъема и спуска всех окон, а переключатель стеклоподъемника со стороны пассажира - подъема и спуска соответствующего окна. Если включен задний замок для детей, то подъемом и спуском окна невозможно управлять с помощью соответствующего переключателя стеклоподъемника сзади.

I. Управление окнами с помощью переключателя стеклоподъемника

Ручной спуск: Нажмите вниз переключатель стеклоподъемника до положения «стоп» 1 и отпустите его, когда окно будет открыто в нужное положение, остановите опускание окна.

Автоматический спуск: Нажмите вниз переключатель стеклоподъемника до положения «стоп» 2, и окно автоматически опустится в самое нижнее положение.

Ручной подъем: Подтяните вверх переключатель стеклоподъемника до положения «стоп» 1 и отпустите его, когда окно поднимется в нужное положение, остановите подъем окна.

6 Операция

Автоматический подъем: Подтяните вверх переключатель стеклоподъемников автомобиля до положения «стоп» 2, и окно автомобиля автоматически поднимется в самое верхнее положение.

Пауза: Во время автоматического подъема и спуска автомобильного окна подтяните или нажмите переключатель автомобильного окна еще раз, чтобы остановить текущее движение автомобильного окна.

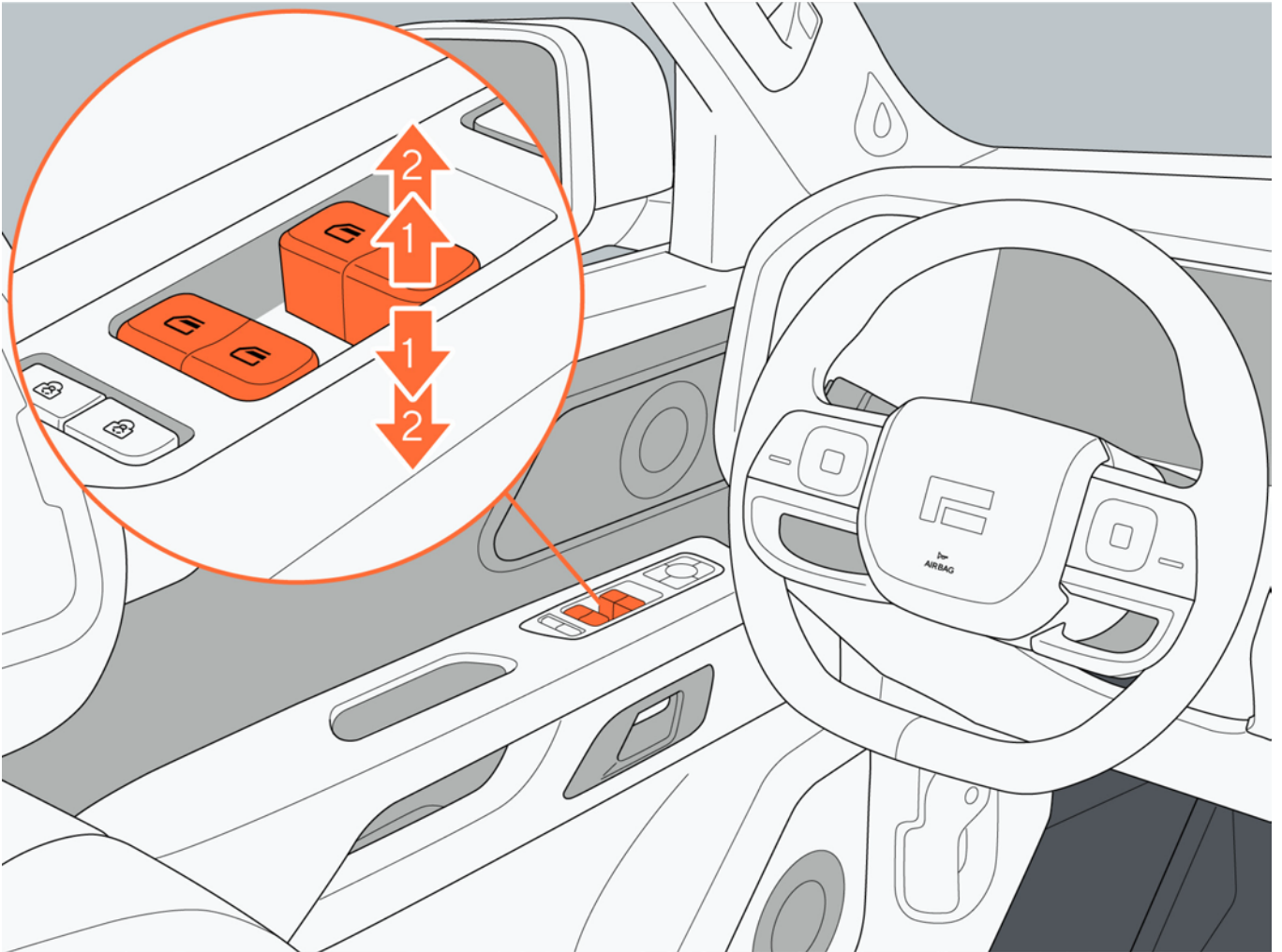

6 Операция

II. Блокировка окон задних пассажиров

Нажмите кнопку замка для детей левой передней двери, чтобы включить замок безопасности для детей, при этом не может управлять переключателем стеклоподъемника на соответствующей задней двери, чтобы дети или другие пассажиры не открыли или закрыли окна автомобиля по ошибке.

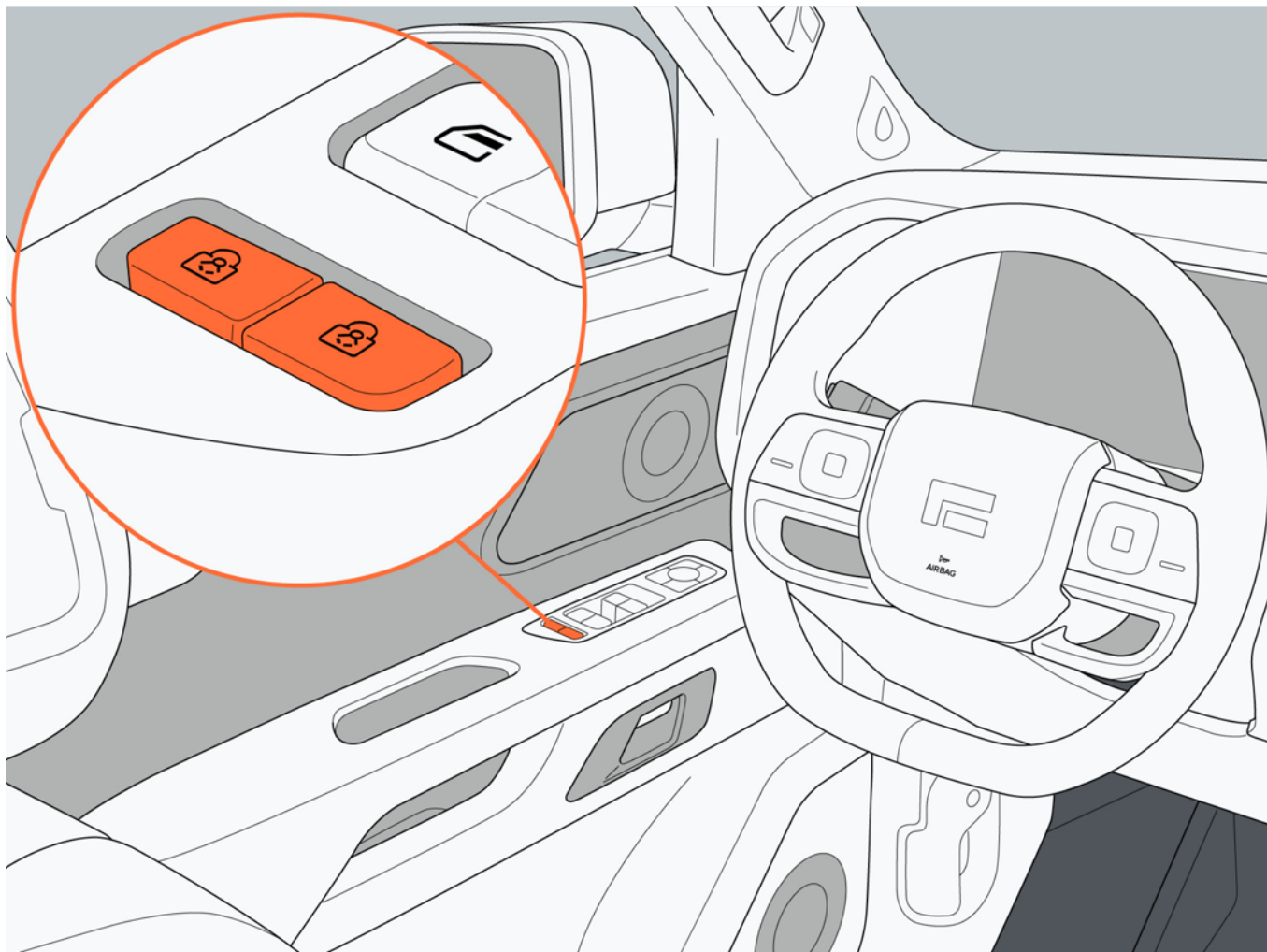

III. Открытие и закрытие окна автомобиля с помощью ключа дистанционного управления

Открытие: Когда блок питания автомобиля находится в режиме «OFF», и все двери были закрыты, нажмите и удерживайте кнопку 1 ключа дистанционного управления в пределах допустимого диапазона, и окна автомобиля автоматически откроются.

Закрытие: Когда блок питания автомобиля находится в режиме «OFF», и все двери были закрыты, нажмите и удерживайте кнопку 2 ключа дистанционного управления в пределах допустимого диапазона, и окна автомобиля автоматически закроются.

Пауза: Во время автоматического открытия или закрытия окон автомобиля нажмите кнопку разблокировки/блокировки ключа дистанционного управления еще раз, чтобы остановить текущее движение окон автомобиля.

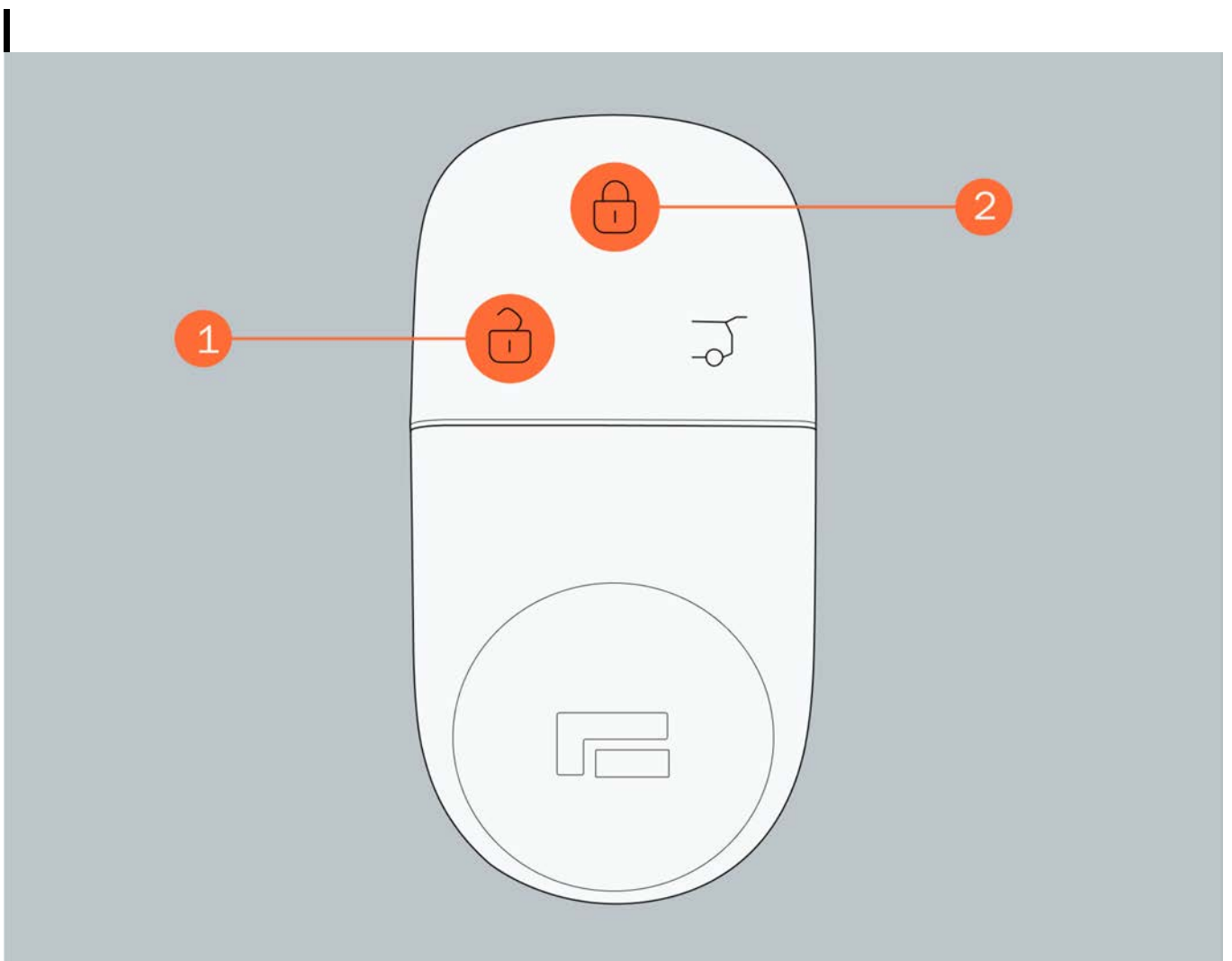

6 Операция

Предупреждение

- При использовании ключа дистанционного управления для закрытия автомобильных окон перед началом работы обязательно убедитесь в отсутствии препятствий в зоне перемещения автомобильных окон, чтобы избежать защемления или повреждения автомобильного окна.

IV. Автоматическое закрытие окон в дождливые дни

Если автомобиль находится в защищенном режиме, и ни одно окно не закрыто, когда автомобиль почувствует дождь, окна автоматически закроются.

Внимание

- Эта функция может срабатывать не во всех случаях (например, при отказе датчика или функции автоматического подъема и спуска окна окно закрываться не будет). Пожалуйста, не полагайтесь на эту функцию при закрытии окна во избежание повреждения имущества.

V. Автоматическое закрытие окон при блокировке автомобиля

Если какое-либо окно автомобиля не закрыто, то, когда автомобиль заблокирован снаружи, окно автомобиля автоматически закроется.

Настройте включение и выключение функции автоматического закрытия окон при блокировке, нажав «Настройки автомобиля → Автомобиль → Дверной замок → Автоматическое закрытие окна при блокировке автомобиля» на центральном экране управления.

Предупреждение

- После включения функции автоматического закрытия окон при блокировке автомобиля, пожалуйста, не оставляйте детей или домашних животных в салоне после его блокировки во избежание несчастных случаев.
- После включения функции автоматического закрытия окон при блокировке автомобиля водитель автомобиля должен обратить внимание на отсутствие препятствий в зоне движения стекла автомобиля при блокировке автомобиля, чтобы избежать ненужных потерь.

VI. Автоматическое открывание окна при столкновении

Когда все двери закрыты, при сильном столкновении автомобиль автоматически разблокируется, а стекло автоматически опускается в самое нижнее положение.

VII. Защита от защемления автомобильного стекла

Автомобильное окно оснащено функцией защиты от защемления. Когда автомобильное стекло сталкивается с препятствием или с ограничением движения во время процесса закрытия, автомобильное стекло перестает двигаться или движется назад на определенное расстояние.

Предупреждение

- Пожалуйста, не используйте различные предметы для проверки функции защиты стекол

автомобиля от заземления, чтобы избежать ненужных потерь.

- Хотя бы автомобильное окно имеет функцию защиты от заземления, все равно необходимо обратить внимание на то, чтобы в закрытой зоне автомобильного окна не было препятствий. При особых обстоятельствах (например, при наличии более тонких или мягких препятствий) невозможно гарантировать, что функция защиты от заземления автомобильного окна будет выполнена.

VIII. Инициализация автомобильного окна

Если функция автоматического подъема и спуска окна и защиты от заземления выходит из строя, операцию инициализации можно выполнить следующими способами:

1. Подтяните переключатель стеклоподъемника автомобиля вверх, и окно автомобиля будет подниматься до тех пор, пока оно полностью не закроется.
2. Нажимайте переключатель стеклоподъемника вниз до тех пор, пока окно не откроется полностью, и инициализация завершена.



Предупреждение

- Прежде чем закрыть окно автомобиля, водитель должен убедиться, что все пассажиры (особенно дети) не высунули ни одной части своего тела через окна автомобиля, в противном случае это может привести к серьезным травмам.
- Не оставляйте детей одних в салоне, так как они могут неправильно управлять переключателем стеклоподъемника.
- Если автомобиль находится без присмотра, при выходе из него убедитесь, что он выключен, и убедитесь в том, что окно не работает.

6.6.2 Солнцезащитный козырек

I. Управление передним солнцезащитным козырьком

1. Управление переключателем солнцезащитного козырька

Открытие: Кратковременно нажмите на заднюю часть переключателя переднего солнцезащитного козырька, и передний солнцезащитный козырек перестанет двигаться после кратковременного открытия; нажмите на заднюю часть переключателя переднего солнцезащитного козырька и продолжайте в течение некоторого времени, передний солнцезащитный козырек автоматически полностью открывается.

Закрытие: Кратковременно нажмите на переднюю часть переключателя переднего солнцезащитного козырька, и передний солнцезащитный козырек перестанет двигаться после кратковременного закрытия; нажмите на переключатель переднего солнцезащитного козырька и продолжайте в течение некоторого

6 Операция

времени, передний солнцезащитный козырек автоматически полностью закрывается.

i Напоминание

- Во время автоматического перемещения переднего солнцезащитного козырька снова нажмите на переключатель переднего солнцезащитного козырька, и передний солнцезащитный козырек остановится в своем текущем положении.

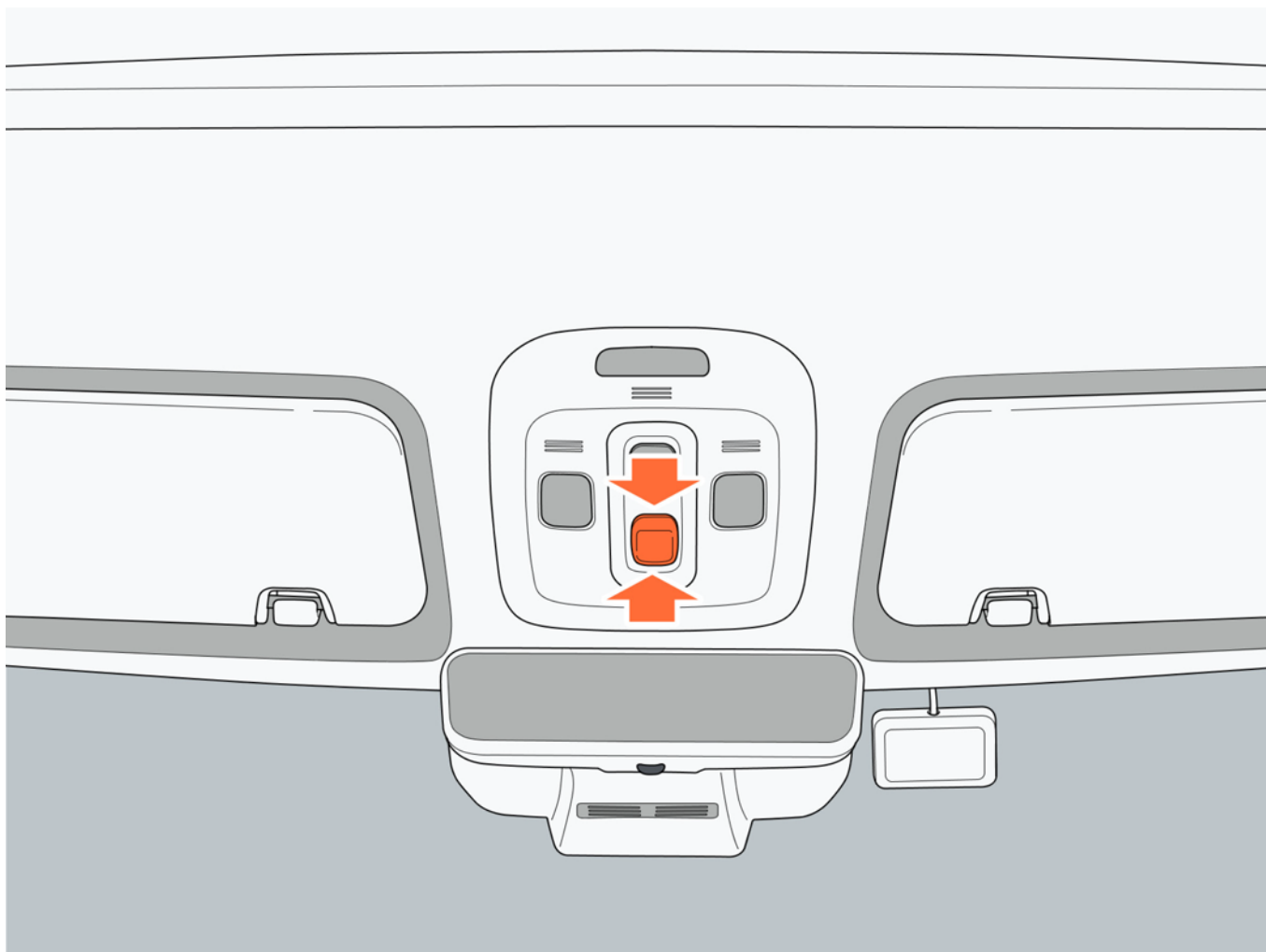

2. Управление ключом дистанционного управления

Когда блок питания автомобиля не находится в режиме «READY», и передний солнцезащитный козырек можно открывать и закрывать с помощью кнопки разблокировки/блокировки ключа дистанционного управления. Открытие: Нажмите и удерживайте кнопку разблокировки ключа дистанционного управления, чтобы передний солнцезащитный козырек автоматически полностью открывается.

Закрытие: Нажмите и удерживайте кнопку блокировки ключа дистанционного управления, чтобы передний солнцезащитный козырек автоматически полностью закрывается.

II. Управление задним солнцезащитным козырьком

1. Управление переключателем заднего солнцезащитного козырька

Открытие: Кратковременно нажмите на заднюю часть переключателя заднего солнцезащитного козырька, и задний солнцезащитный козырек перестанет двигаться после кратковременного открытия; нажмите на заднюю часть переключателя солнцезащитного козырька и продолжайте в течение некоторого времени, и задний солнцезащитный козырек автоматически полностью открывается.

Закрытие: Кратковременно нажмите на переднюю часть переключателя заднего солнцезащитного козырька, и задний солнцезащитный козырек перестанет двигаться после кратковременного закрытия; нажмите на переключатель заднего солнцезащитного козырька и продолжайте в течение некоторого времени, и задний солнцезащитный козырек автоматически полностью закрывается.



Напоминание

- Во время автоматического перемещения заднего солнцезащитного козырька снова нажмите на переключатель заднего солнцезащитного козырька, и задний солнцезащитный козырек остановится в своем текущем положении.

6 Операция

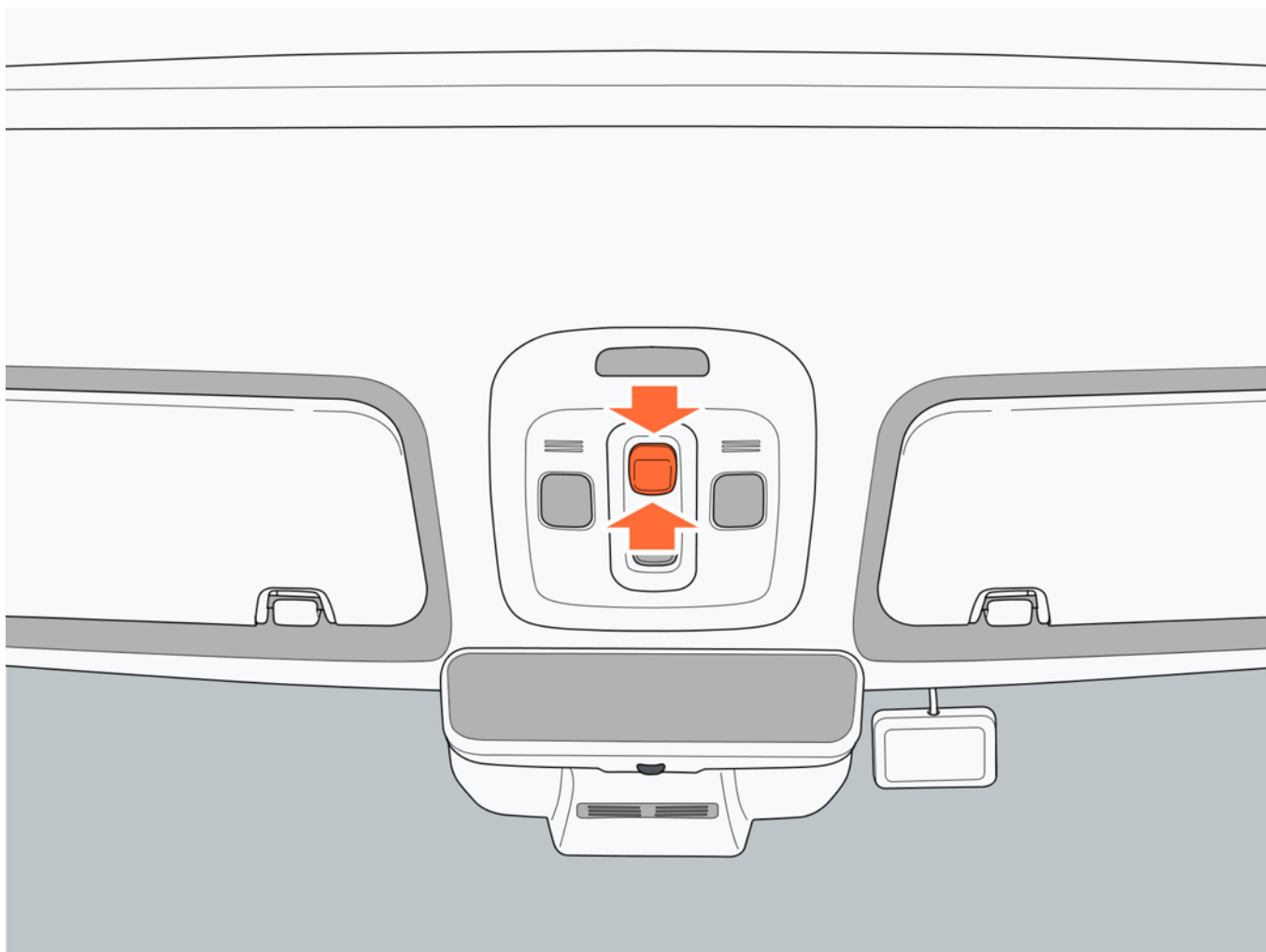

2. Управление ключом дистанционного управления

Когда блок питания автомобиля не находится в режиме «READY», и задний солнцезащитный козырек можно открывать и закрывать с помощью кнопки разблокировки/блокировки ключа дистанционного управления. Открытие: Нажмите и удерживайте кнопку разблокировки ключа дистанционного управления, чтобы солнцезащитный козырек автоматически полностью открывается.

Закрытие: Нажмите и удерживайте кнопку блокировки ключа дистанционного управления, чтобы солнцезащитный козырек автоматически полностью закрывается.

III. Автоматическое закрывание солнцезащитного козырька при блокировке автомобиля

Настройте включение или выключение автоматического закрытия окон при блокировке автомобиля, нажав «Настройки автомобиля→ Автомобиль→ Дверной замок → Автоматическое закрытие окон при блокировке автомобиля» на центральном экране управления. После включения передний и задний

солнцезащитные козырьки автоматически закрываются, когда автомобиль заблокирован.

IV. Защита от заземлени солнцезащитного козырька

Передний/задний солнцезащитные козырьки оснащены функцией защиты от заземления. Если в процессе закрытия солнцезащитного козырька возникнет препятствие, солнцезащитный козырек немедленно перестанет закрываться и двигаться назад на некоторое расстояние.

Предупреждение

- Не используйте различные предметы для проверки функции защиты от заземления.

V. Самоучеба солнцезащитного козырька

1. Нажмите и удерживайте кнопку закрытия солнцезащитного козырька до тех пор, пока он не будет полностью закрыт.

2. После того как солнцезащитный козырек будет полностью закрыт, продолжайте нажимать и удерживать кнопку закрытия солнцезащитного козырька более 10 секунд.

Предупреждение

- При закрытии солнцезащитного козырька с помощью ключа дистанционного управления, пожалуйста, обратите внимание на то, чтобы в зоне перемещения солнцезащитного козырька не было препятствий, чтобы избежать ненужных потерь.
- После включения автоматического закрытия солнцезащитного козырька при блокировке автомобиля, когда заблокируете автомобиль снаружи, пожалуйста, обратите внимание на то, чтобы в зоне перемещения солнцезащитного козырька не было препятствий, чтобы избежать ненужных потерь.

Внимание

- Во время операции повторной инициализации вам необходимо постоянно удерживать нажатой кнопку закрытия солнцезащитного козырька. Если вы отпустите ее наполовину, повторная инициализация завершится неудачно и описанную выше операцию необходимо будет выполнить повторно.

6 Операция

6.7 Система кондиционирования воздуха

6.7.1 Передняя система кондиционирования воздуха

Передняя система кондиционирования воздуха

Нажмите на значок кондиционера на центральном экране управления, чтобы открыть интерфейс управления кондиционером. Нажмите в нижней части интерфейса кондиционирования воздуха, чтобы выйти из интерфейса управления кондиционером.

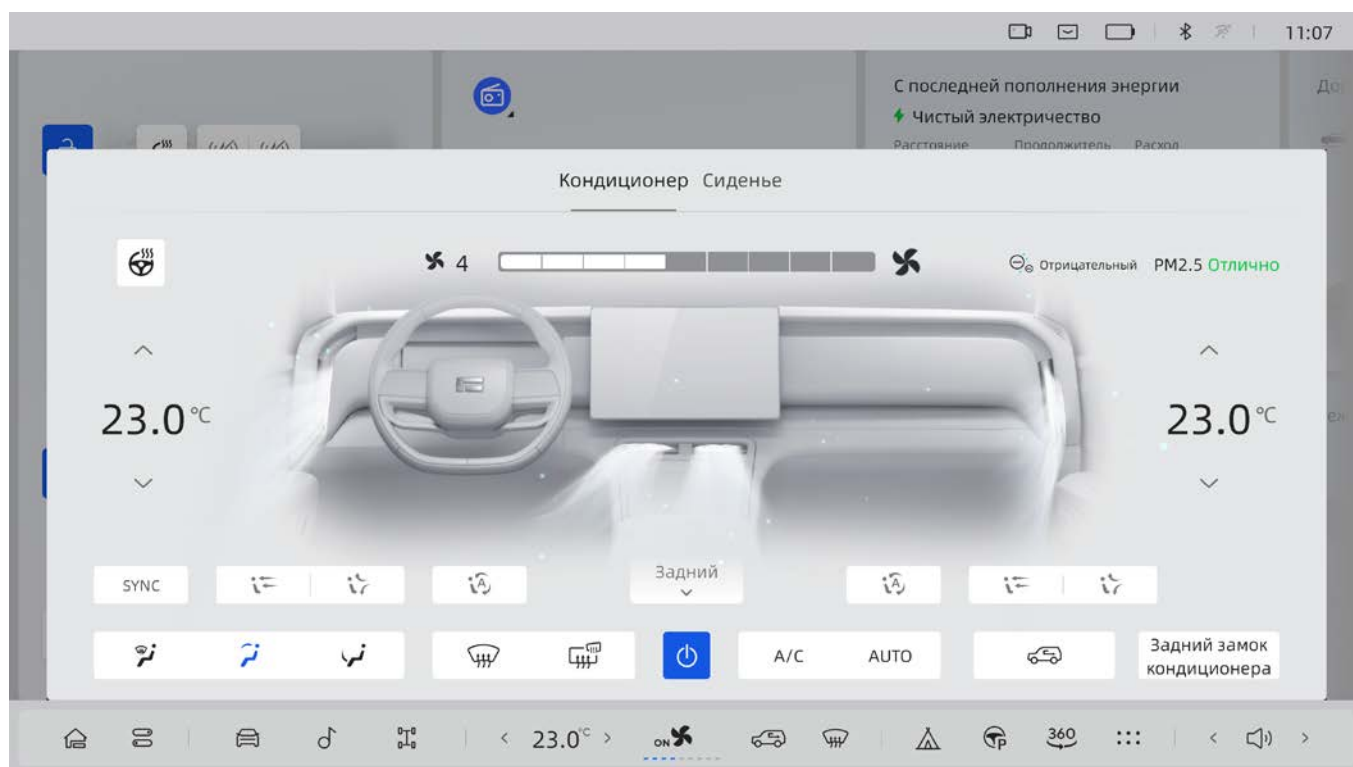

I. Включение и выключение переднего кондиционера

Нажмите на значок «Переключатель» в интерфейсе управления кондиционером, чтобы включить передний кондиционер; нажмите еще раз, чтобы выключить передний кондиционер. Когда передний кондиционер выключен, его можно включить, выполнив следующие действия:

- Отрегулируйте объем воздуха.
- Включите автоматический режим работы кондиционера.
- Отрегулируйте режим обдува.
- Включите режимы размораживания и защиты от запотевания переднего лобового стекла.
- Отрегулируйте температуру.

II. Настройка температуры

В интерфейсе управления кондиционером перемещайте вверх/ вниз для установки значения температуры, а температура водителя и второго водителя устанавливается отдельно. Каждый раз, когда вы сдвинете, температуру можно повышать или понижать на 0.5°C, а температуру можно быстро регулировать быстрым сдвижением. Установленная температура регулируется от низкой (16°C) до высокой (32°C).

III. Режим охлаждения

Нажмите на значок «АС» в интерфейсе управления кондиционером, чтобы включить режим охлаждения. Нажмите еще раз, чтобы выключить режим охлаждения.

IV. Настройка скорости ветра

В интерфейсе управления кондиционером проведите пальцем по значку «Скорость ветра» влево/вправо, чтобы настроить скорость ветра, проведите пальцем влево, чтобы уменьшить объем выходящего воздуха, и проведите пальцем вправо, чтобы увеличить объем выходящего воздуха. При включении по умолчанию используется последнее установленное значение, а максимальную скорость ветра можно настроить на уровень 9.

V. Режим обдува переднего ряда

Нажмите на значок «Режим обдува» на центральном экране управления, чтобы по-разному комбинировать режимы обдува. Существует пять режимов обдува: обдув на лицо, обдув на ноги, размораживание, обдув на лицо и ноги, обдув на ноги и размораживания.

VI. Синхронизация температуры переднего ряда

Нажмите на значок «Синхронизация температуры» в интерфейсе управления кондиционером, чтобы включить режим синхронизации.

Когда включена синхронизация температуры переднего ряда, температура системы кондиционирования воздуха второго водителя немедленно синхронизируется с температурой системы кондиционирования воздуха водителя; когда синхронизация температуры включена, и водитель регулирует температуру системы кондиционирования воздуха, температура системы кондиционирования воздуха второго водителя немедленно синхронизируется с температурой системы кондиционирования воздуха водителя; когда второй водитель регулирует

6 Операция

температуру системы кондиционирования воздуха, температура у водителя остается неизменной, и одновременно отключается режим синхронизации температуры.

VII. Циркуляция воздуха

Цикл кондиционирования воздуха разделен на три режима: внутренний цикл, внешний цикл и автоматический цикл. Режим выбирается или переключается в интерфейсе управления кондиционером. При выборе параметра «Автоматический цикл» режимы внутренней и внешней циркуляции автоматически переключаются в зависимости от качества воздуха в салоне и снаружи автомобиля для обеспечения надлежащего качества воздуха в салоне.

VIII. Автоматический режим

Нажмите на значок «АUTO» в интерфейсе управления кондиционером, чтобы включить автоматический режим кондиционирования, система автоматически настроит режим обдува и объем воздуха, после включения АС режим циркуляции воздуха переключится в автоматический режим.

IX. Размораживание и защита от запотевания переднего лобового стекла

Нажмите на значок «Переднее размораживание» в интерфейсе управления кондиционером, чтобы включить функции размораживания и защиты от запотевания переднего лобового стекла, которые могут уменьшить количество влаги, тумана и изморози на поверхности переднего лобового стекла, улучшить обзор спереди и повысить безопасность вождения. Нажмите на значок еще раз, чтобы отключить эту функцию.

X. Размораживание, защита от запотевания заднего лобового стекла и обогрев наружного зеркала заднего вида

Нажмите на значок «Заднее размораживание» в интерфейсе управления кондиционером, чтобы включить функции размораживания и защиты от запотевания заднего лобового стекла и наружного зеркала заднего вида, которые могут уменьшить количество влаги, тумана и изморози на поверхности заднего лобового стекла и наружного зеркала заднего вида, улучшить обзор сзади и повысить безопасность вождения. Нажмите на значок еще раз, чтобы отключить эту функцию.

XI. Очистка воздуха

Фильтрующий элемент кондиционера с активированным углем выполняет функцию фильтрации воздуха. Автомобиль отображает текущее качество воздуха в салоне автомобиля с содержанием PM2.5 в интерфейсе управления кондиционером, а значение уровня качества воздуха отображается различными цветами в зависимости от уровня качества воздуха.

XII. Режим автоматического движения жалюзи обдува переднего ряда

В интерфейсе управления кондиционером можно настроить режим автоматического движения жалюзи обдува на стороне водителя и второго водителя. Существует четыре режима: «Ручной режим, обдув на людей, отклонение от людей и автоматическое движение жалюзи». Угол обдува установлен по умолчанию. Дважды щелкните по воздуховыпускному отверстию, чтобы закрыть или открыть его. На стороне водителя расположены левое и правое воздуховыпускные отверстия. После установки режима автоматического движения жалюзи обдува левая и правая стороны будут меняться одновременно.

XIII. Функциональная панель в нижней части центрального экрана управления

Нажмите «Температура» и «Температурные стрелки влево/вправо» на панели функций в нижней части центрального экрана управления или сдвиньте область «Температура», появится ползунок регулировки температуры, и нажмите на другие области, чтобы скрыть интерфейс управления температурой.

1. Настройка температуры

Нажмите на стрелки влево/вправо значка «Температура» на панели функций в нижней части центрального экрана управления, чтобы установить температуру кондиционера в салоне. Каждый щелчок может увеличивать или уменьшать температуру на 0.5°C. Нажимайте на стрелки влево/вправо значка «Температура» или перемещайте ползунок температуры влево и вправо, чтобы быстро настроить температуру.

2. Синхронизация температуры

Когда включена синхронизация температуры переднего ряда, температура системы кондиционирования воздуха второго водителя немедленно синхронизируется с температурой системы кондиционирования воздуха водителя; когда синхронизация температуры включена, и водитель регулирует температуру системы кондиционирования воздуха, температура системы кондиционирования

6 Операция

воздуха второго водителя немедленно синхронизируется с температурой системы кондиционирования воздуха водителя; когда второй водитель регулирует температуру системы кондиционирования воздуха, температура у водителя остается неизменной, и одновременно отключается режим синхронизации температуры.

3. Настройка скорости ветра

Нажмите на значок «Скорость ветра», проведите пальцем влево и вправо, чтобы быстро настроить скорость ветра. Когда скорость ветра будет установлена на передачу 1, сдвиньте ее влево, чтобы выключить систему кондиционирования воздуха. Когда система кондиционирования воздуха выключена, проведите пальцем вправо, чтобы включить ее.

XIV. Расположение воздуховыпускного отверстия кондиционера

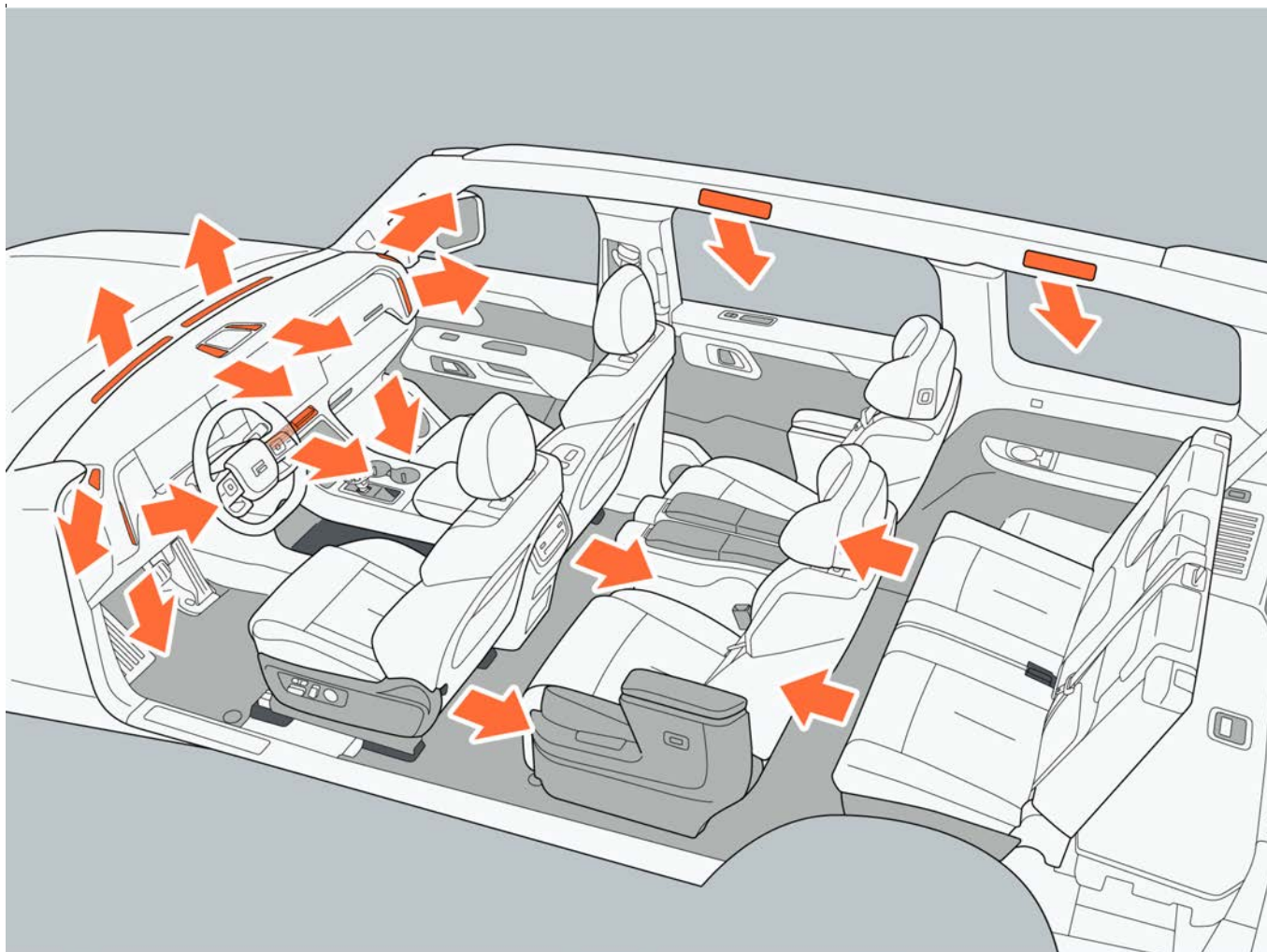

Предупреждение

- При длительном отдыхе в салоне избегайте затрудненного дыхания или удушья, вызванных закрытыми окнами автомобиля или плохой вентиляцией.
- Не кладите какие-либо предметы на приборную панель, чтобы не перекрыть воздуховыпускные отверстия и не повлиять на функцию защиты от запотевания стекла.
- Не прикасайтесь к зеркалу заднего вида во избежание ожогов, когда оно обгревается.

Внимание

- Для поддержания наилучшего рабочего состояния системы кондиционирования воздуха необходимо регулярно проверять ее работоспособность.
- При использовании внутренней циркуляции рекомендуется использовать его в течение 30 минут.
- Регулярно используйте водяной пистолет низкого давления для очистки конденсатора кондиционера, чтобы избежать попадания листьев, насекомых и т.д., которые скапливаются на его поверхности и препятствуют потоку воздуха, тем самым снижая охлаждающий эффект.

6.7.2 Задняя система кондиционирования воздуха

I. Управление на переднем центральном экране управления

Нажмите на значок кондиционера на центральном экране управления, чтобы открыть интерфейс управления кондиционером, нажмите на значок «Задний ряд», чтобы переключиться на интерфейс управления задним кондиционером.

6 Операция

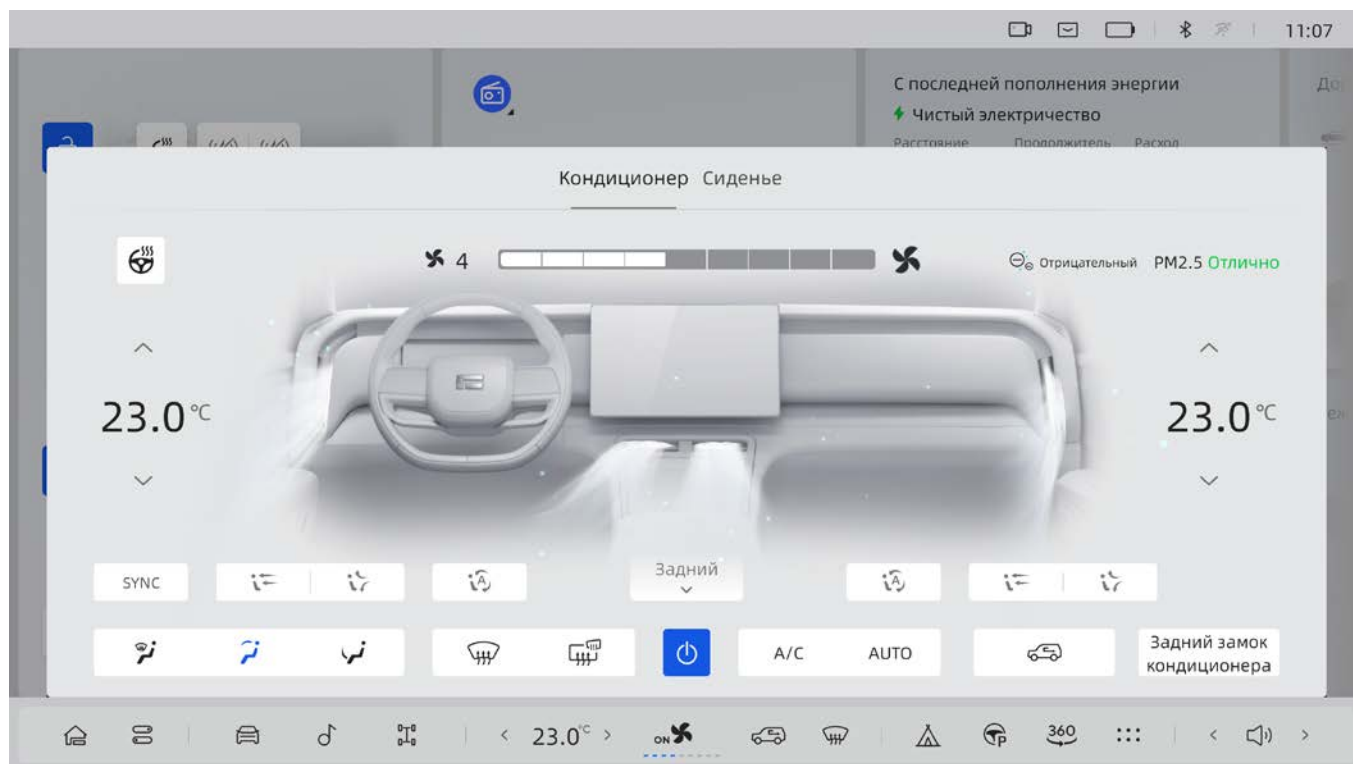

II. Переключатель заднего кондиционера

Нажмите на значок «Переключатель» в интерфейсе управления кондиционером, чтобы включить задний кондиционер; нажмите еще раз, чтобы выключить задний кондиционер. Когда задний кондиционер выключен, его можно включить, выполнив следующие действия:

- Включите автоматический режим работы заднего кондиционера.
- Установите скорость ветра заднего кондиционера.
- Установите режим обдува заднего кондиционера.

III. Настройка температуры

Сдвиньте вверх/вниз для настройки значения температуры заднего кондиционера в интерфейсе управления кондиционером. Каждый раз, когда вы сдвинете, температуру можно повышать или понижать на 0.5°C, а температуру можно быстро регулировать быстрым сдвижением. Установленная температура регулируется от низкой (16°C) до высокой (32°C).

IV. Настройка скорости ветра

Нажмите на значок «Скорость ветра» в интерфейсе управления кондиционером, чтобы настроить скорость ветра. При каждом нажатии скорость ветра будет изменяться на одну передачу, и вы сможете быстро регулировать скорость ветра, проводя пальцем влево / вправо.

V. Режим обдува заднего ряда

Нажмите на значок «Режим обдува» в интерфейсе управления кондиционером, и вы сможете выбрать два режима обдува: обдув на лицо и обдув на ноги.

VI. Автоматический режим

Нажмите на значок «AUTO» в интерфейсе управления кондиционером. После включения кондиционера система автоматически отрегулирует температуру обдува, режим обдува и объем воздуха.

VII. Блокировка заднего кондиционера

По умолчанию эта функция отключена. Вы можете включить функцию блокировки кондиционера, нажав на значок «Блокировка кондиционера» в интерфейсе управления системой кондиционирования передняя ряда. После включения этой функции задняя панель управления кондиционером не может работать.

VIII. Интеллектуальный кондиционер заднего ряда (пожалуйста, ознакомьтесь с этой функцией на натурном автомобиле)

По умолчанию эта функция отключена. Нажмите «Интеллектуальный кондиционер заднего ряда» в интерфейсе кондиционера, чтобы включить или выключить функцию интеллектуального кондиционера заднего ряда.

После включения интеллектуального кондиционера заднего ряда кондиционер заднего ряда автоматически выключится после того, как автомобиль обнаружит, что задний пассажир выходит из салона, и пройдет более трех минут; после того, как задний пассажир сядет в салон и пройдет более 10 секунд, кондиционер заднего ряда автоматически включится. Состояние кондиционера - это состояние, в котором он был выключен в последний раз.

Напоминание

- В процессе экспорта положения запоминания, например, если вручную регулируете положение водительского сиденья или наружного зеркала заднего вида, это будет прерывать экспорт положения запоминания соответствующей функции.

При включении кондиционера дистанционным управлением функция автоматического отключения заднего кондиционера недоступна.

IX. Управление панелью управления задним кондиционером

№	Название	№	Название
1	Настройка температуры	5	Режим обдува
2	Настройка скорости ветра	6	Обогрев правого сиденья
3	Автоматический режим	7	Переключатель заднего кондиционера

6 Операция

4

Обогрев левого сиденья

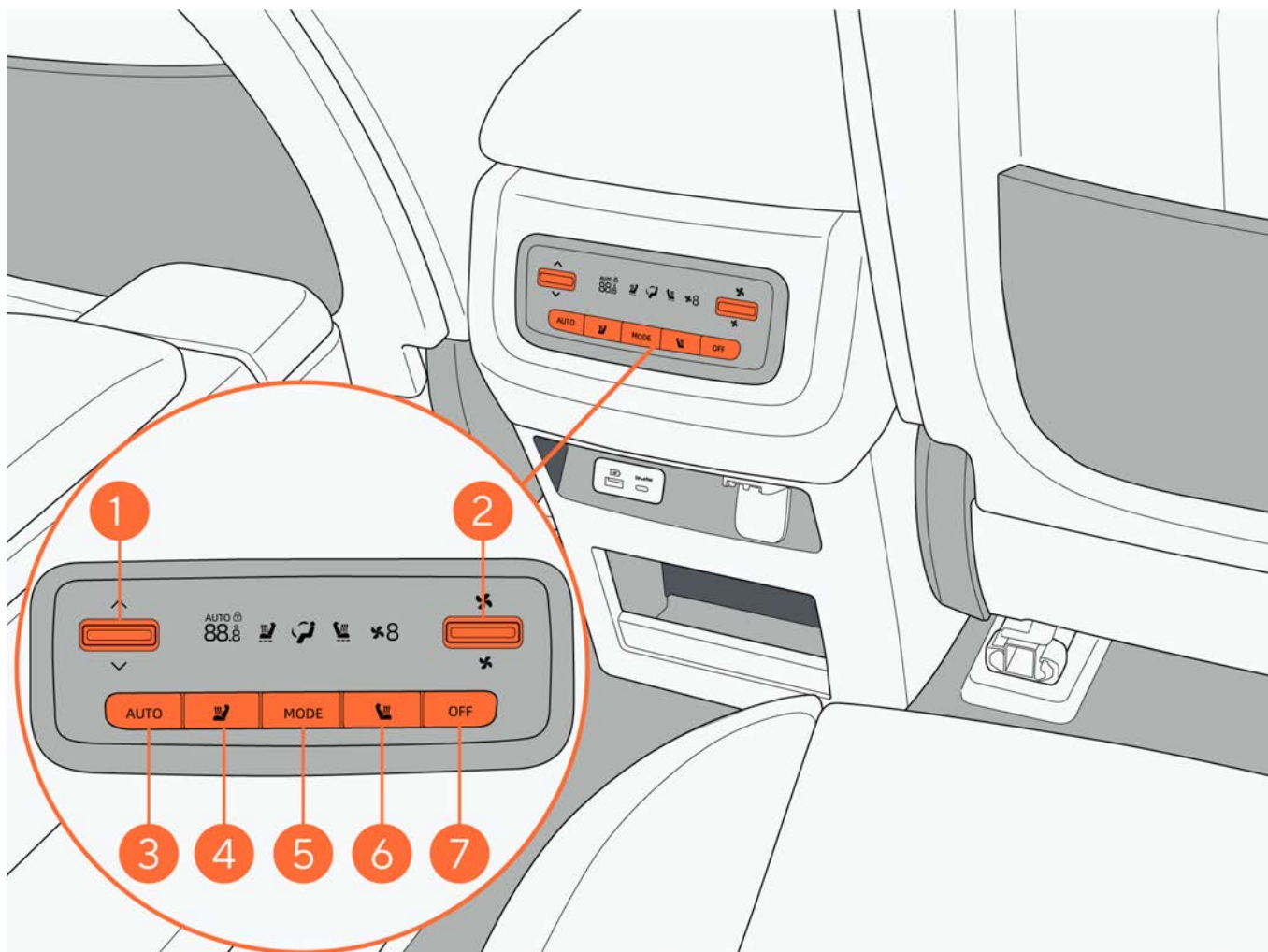

1. Настройка температуры

Нажмите левую кнопку регулировки температуры вверх / вниз на короткое время, чтобы установить температуру сзади. Каждое короткое нажатие может увеличить или уменьшить температуру на 0.5°C; нажмите кнопку регулировки температуры вверх / вниз на длительное время, чтобы быстро настроить температуру.

2. Настройка скорости ветра

Нажмите правую кнопку регулировки скорости ветра вверх / вниз на короткое время, чтобы настроить передачу скорости ветра. При каждом нажатии передача скорости ветра будет меняться на одну передачу; нажмите кнопку регулировки скорости ветра вверх / вниз на длительное время, чтобы быстро настроить передачу скорости ветра.

3. Автоматический режим

Нажмите кнопку «AUTO» в интерфейсе управления задним кондиционером, и задний кондиционер перейдет в автоматический режим. Система автоматически настроит температуру воздуха на выходе, режим обдува и скорость ветра.

4. Обогрев левого сиденья

Включение: Нажмите кнопку «Обогрев сиденья» в интерфейсе управления задним кондиционером, чтобы выбрать режим обогрева левого сиденья второго ряда.

Выключение: Когда обогрев сиденья включен, нажимайте кнопку «Обогрев сиденья» до тех пор, пока он не будет выключен.

Функция обогрева сиденья разделена на три передачи: 3, 2 и 1. Среди них передача 3 имеет самую высокую температуру, а передача 1 - самую низкую.

5. MODE

Нажмите кнопку переключения режимов обдува «MODE», чтобы переключить три режима обдува: обдув на лицо, обдув на ноги, обдув на лицо и ноги.

6. Обогрев правого сиденья

Включение: Нажмите кнопку «Обогрев сиденья» в интерфейсе управления задним кондиционером, чтобы выбрать режим обогрева правого сиденья второго ряда.

Выключение: Когда обогрев сиденья включен, нажимайте кнопку «Обогрев сиденья» до тех пор, пока он не будет выключен.

Функция обогрева сиденья разделена на три передачи: 3, 2 и 1. Среди них передача 3 имеет самую высокую температуру, а передача 1 - самую низкую.

7. Переключатель заднего кондиционера

Нажмите кнопку «OFF» заднего кондиционера, чтобы включить/выключить задний кондиционер.

Когда задний кондиционер выключен, его можно включить, выполнив следующие действия:

- Нажмите кнопку настройки температуры верх / вниз на короткое время или длительное время.
- Нажмите кнопку автоматического режима.
- Нажмите кнопку настройки скорости ветра верх / вниз на короткое время или длительное время.
- Нажмите кнопку переключения режима обдува.

X. Расположение воздуховыпускного отверстия

6 Операция

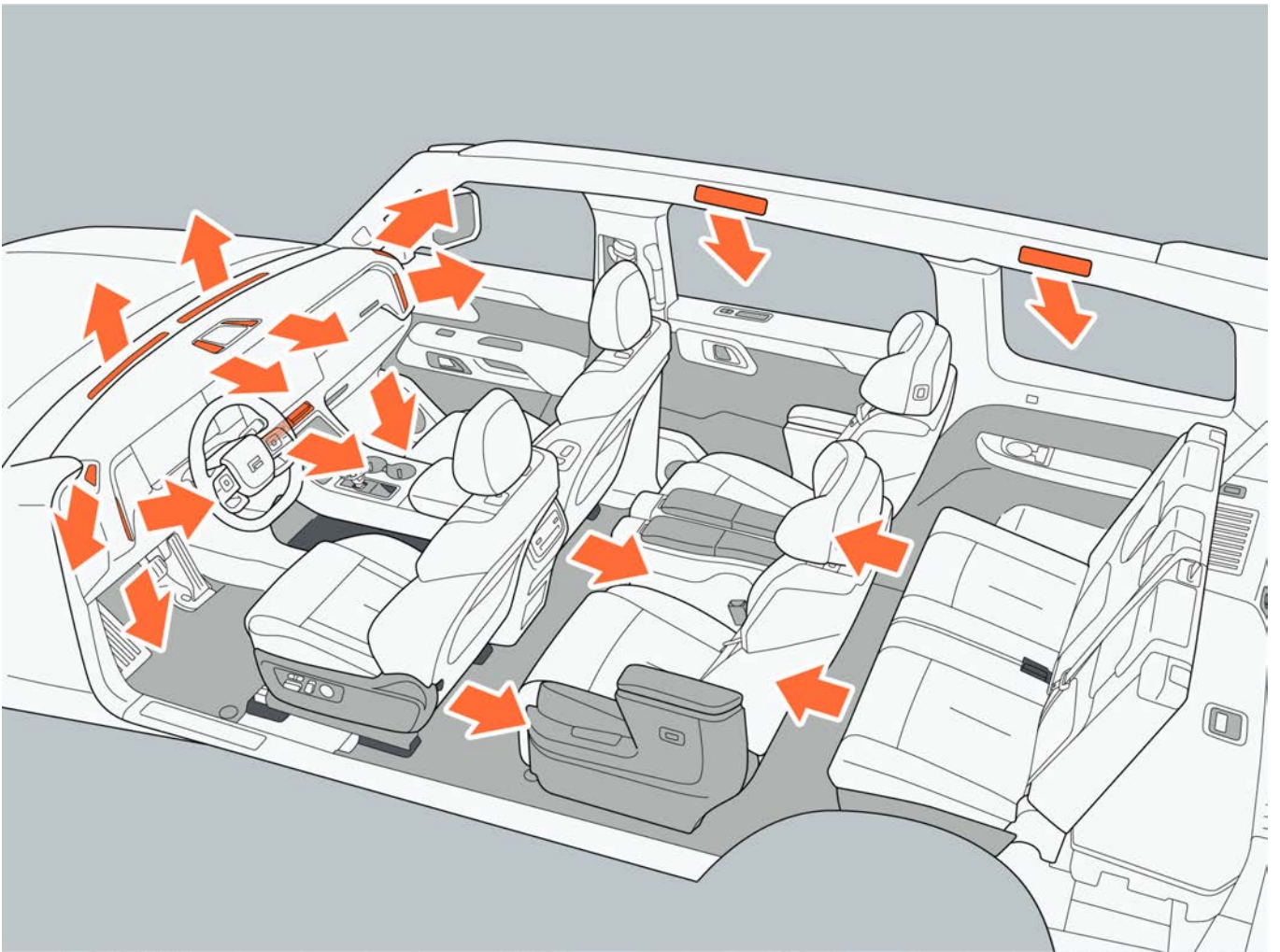

XI. Потолочное воздуховыпускное отверстие

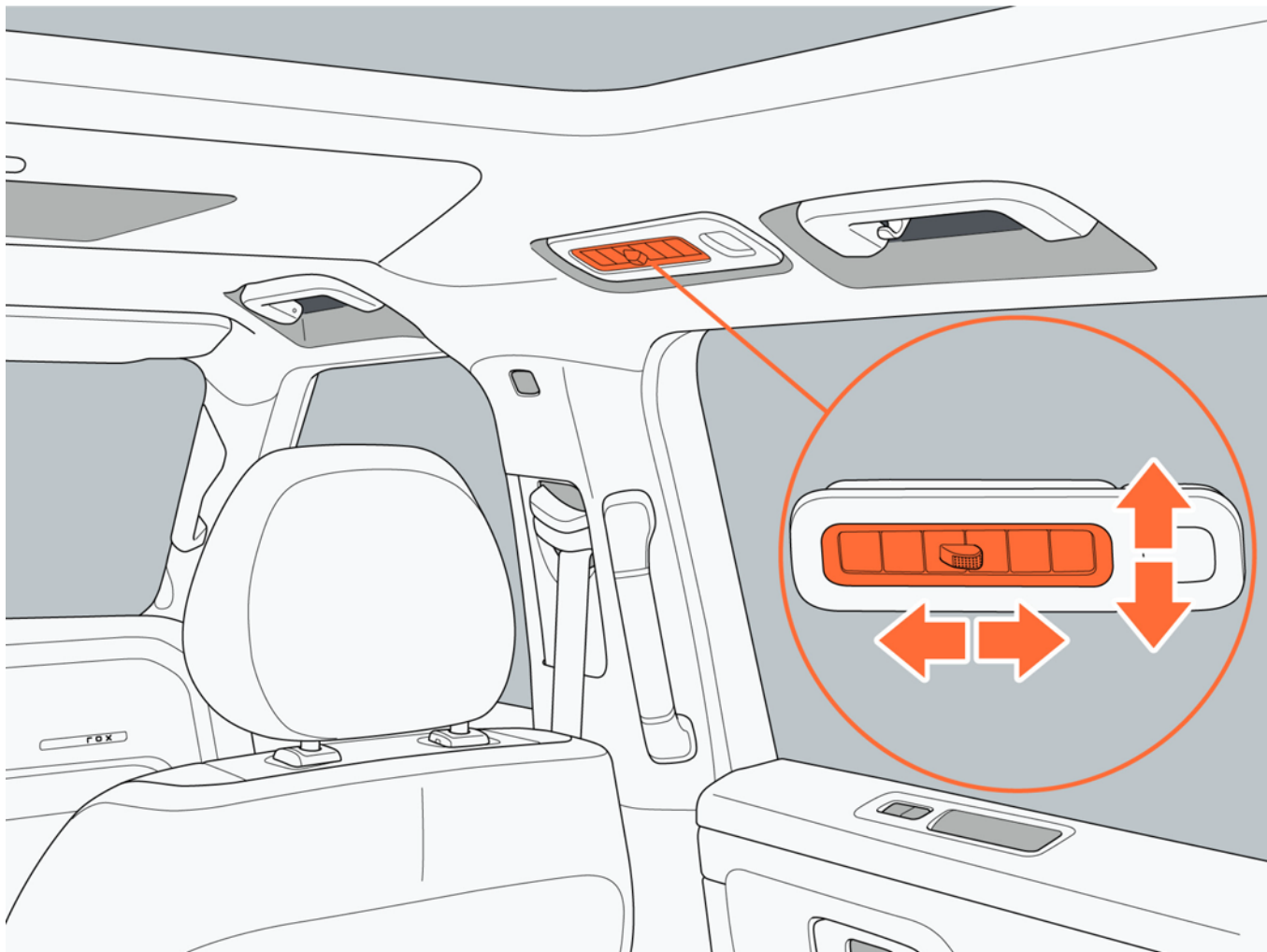

6 Операция

6.7.3 Обогрев рулевого колеса/обогрев сиденья/вентиляция сиденья

I. Обогрев рулевого колеса

Нажмите на интерфейс «Управление кондиционером» на центральном экране управления и нажмите на значок «Обогрев рулевого колеса», чтобы включить функцию обогрева рулевого колеса, и нажмите еще раз, чтобы отключить функцию обогрева рулевого колеса.

II. Обогрев/вентиляция передних сидений

Нажмите «Сиденье» в интерфейсе управления кондиционером, чтобы перейти в интерфейс управления передним сиденьем.

Включение: Нажмите на значки «Обогрев сиденья» и «Вентиляция сиденья» передних сидений в интерфейсе управления системой кондиционирования воздуха, чтобы выбрать режимы обогрева и вентиляции сидений водителя и второго водителя соответственно.

Выключение: Когда сиденье находится в режиме обогрева или вентиляции, нажимайте на значки «Обогрев сиденья» или «Вентиляция сиденья» до тех пор, пока он не выключится. Функция обогрева сиденья разделена на три передачи: 3, 2 и 1. Среди них передача 3 имеет самую высокую температуру, а передача 1 - самую низкую.

Функция вентиляции сиденья разделена на три передачи: 3, 2 и 1. Среди них передача 3 имеет самую высокую скорость ветра, а передача 1 - самую низкую.

III. Обогрев сидений второго ряда (стандартная версия)

Включите/выключите обогрев сидений на панели управления задним кондиционером.

Включение: Нажмите кнопку «Обогрев сидений» в интерфейсе управления задним кондиционером, чтобы выбрать режим обогрева левого/правого сидений второго ряда соответственно. Выключение: Когда обогрев сиденья включен, нажимайте кнопку «Обогрев сиденья» до тех пор, пока он не будет выключен.

Функция обогрева сиденья разделена на три передачи: 3, 2 и 1. Среди них передача 3 имеет самую высокую температуру, а передача 1 - самую низкую.

IV. Обогрев сиденья/вентиляция сиденья второго ряда (авиационная версия)

Нажмите «Сиденье →Второй ряд» в интерфейсе управления кондиционером, чтобы перейти в интерфейс управления задними сиденьями или включить/выключить обогрев сиденья на панели управления задним кондиционером.

Включение: Нажмите на значки «Обогрев сиденья» и «Вентиляция сиденья» второго ряда сидений в интерфейсе управления системой кондиционирования воздуха, чтобы выбрать режимы обогрева сидений и вентиляции второго ряда левых и правых сидений соответственно.

Выключение: Когда сиденье находится в режиме обогрева или вентиляции, нажимайте на значки «Обогрев сиденья» или «Вентиляция сиденья» до тех пор, пока он не выключится.

Функция обогрева сиденья разделена на три передачи: 3, 2 и 1. Среди них передача 3 имеет самую высокую температуру, а передача 1 - самую низкую.

Функция вентиляции сиденья разделена на три передачи: 3, 2 и 1. Среди них передача 3 имеет самую высокую скорость ветра, а передача 1 - самую низкую.

Напоминание

- Функции вентиляции и обогрева сиденья не могут быть включены одновременно.



6 Операция

V. Обогрев /вентиляция сидений второго ряда (авиационная версия)

Кнопка обогрева/вентиляции сиденья расположена под крышкой подлокотника, и вы можете увидеть ее, открыв крышку подлокотника.

Включение: Кратковременно нажмите кнопку «Обогрев/вентиляция сиденья» на панели управления, чтобы циклически включать систему обогрева/вентиляции сидений.

Выключение: Когда сиденье находится в состоянии обогрева или вентиляции, нажимайте кнопку «Обогрев сиденья» или «Вентиляция сиденья» до тех пор, пока оно не выключится.

Напоминание

- Функции вентиляции и обогрева сиденья не могут быть включены одновременно.

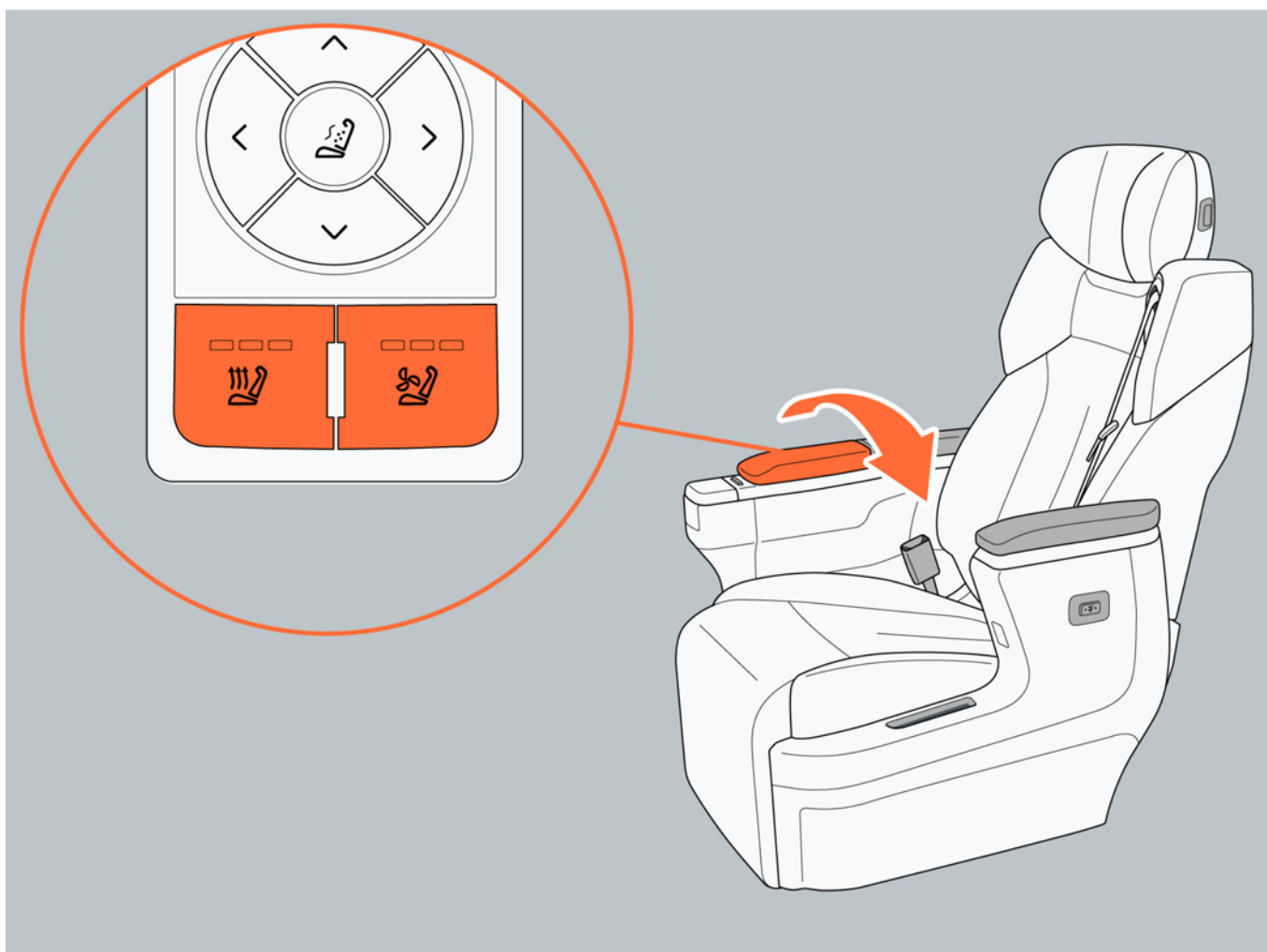

Предупреждение

- Таким людям, как дети, пожилые люди, пациенты, инвалиды и люди с ограниченным восприятием боли, следует соблюдать особую осторожность при использовании отопителя.
- При использовании обогрева сиденья не накрывайте его одеялами или подушками во избежание повреждений или ожогов.
- Не кладите на сиденье острые предметы, чтобы не повредить устройство обогрева/вентиляции.
- Пожалуйста, выключайте отопитель, когда в салоне никого нет, чтобы избежать его повреждения.

6 Операция

6.8 Внутреннее освещение

6.8.1 Управление лампой для чтения в салоне

I. Центральный экран управления

Переключатель лампы для чтения на центральном экране управления имеет три режима: всегда включен, всегда выключен и автоматический. На центральном экране управления нажмите «Настройки автомобиля → Автомобиль → Свет → Лампа для чтения», чтобы управлять лампой для чтения:

- Полное включение: включите все лампы для чтения в салоне.
- Полное выключите: Выключите все лампы для чтения в салоне.
- Автоматический: Включите автоматический режим лампы для чтения.

II. Управление переключателем лампы для чтения в салоне

Вы можете отдельно управлять включением и выключением каждой лампы для чтения с помощью переключателя лампы для чтения в салоне. Нажмите на выключатель лампы для чтения один раз, чтобы включить ее, и нажмите еще раз, чтобы выключить.



Напоминание

- Способ работы второго и третьего рядов ламп для чтения соответствует способу работы переднего ряда ламп для чтения.

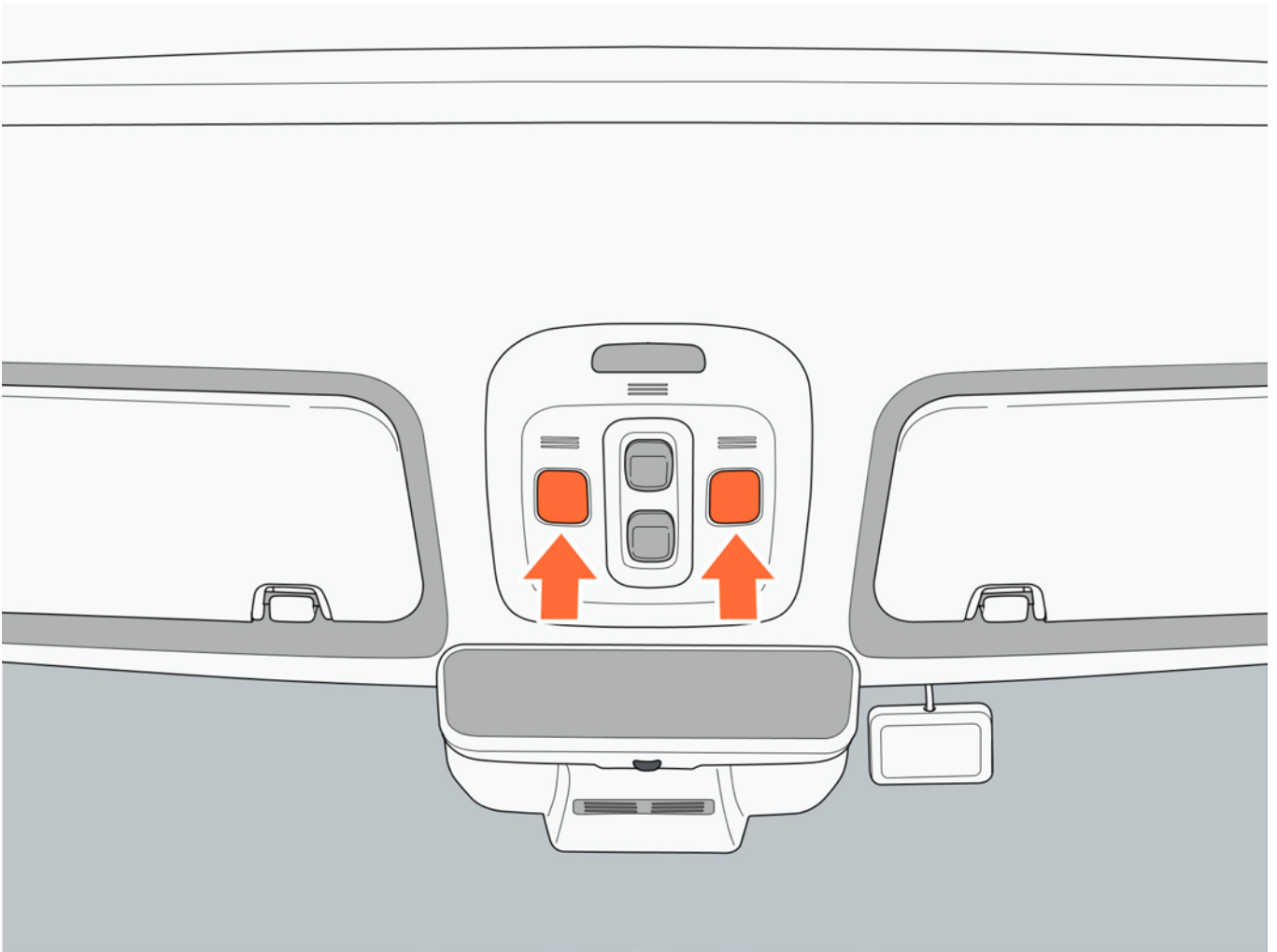

III. Автоматический режим лампы для чтения

После включения автоматического режима лампы для чтения она автоматически включается при открытии любой двери автомобиля (за исключением двери багажника). После автоматического включения лампы для чтения она автоматически погаснет в следующих ситуациях:

- Автомобиль заблокирован снаружи.
- Питание автомобиля переключается из режима «OFF» в режим «ON» или «READY».
- Все двери автомобиля заблокированы.

i Напоминание

- Если питание автомобиля находится в режиме «OFF», то после блокировки всех дверей лампа для чтения с задержкой 30 секунд погаснет.

6 Операция

6.8.2 Подсветка туалетного зеркала

Откройте крышку туалетного зеркала и включается подсветка туалетного зеркала; закройте крышку туалетного зеркала и выключается подсветка туалетного зеркала.

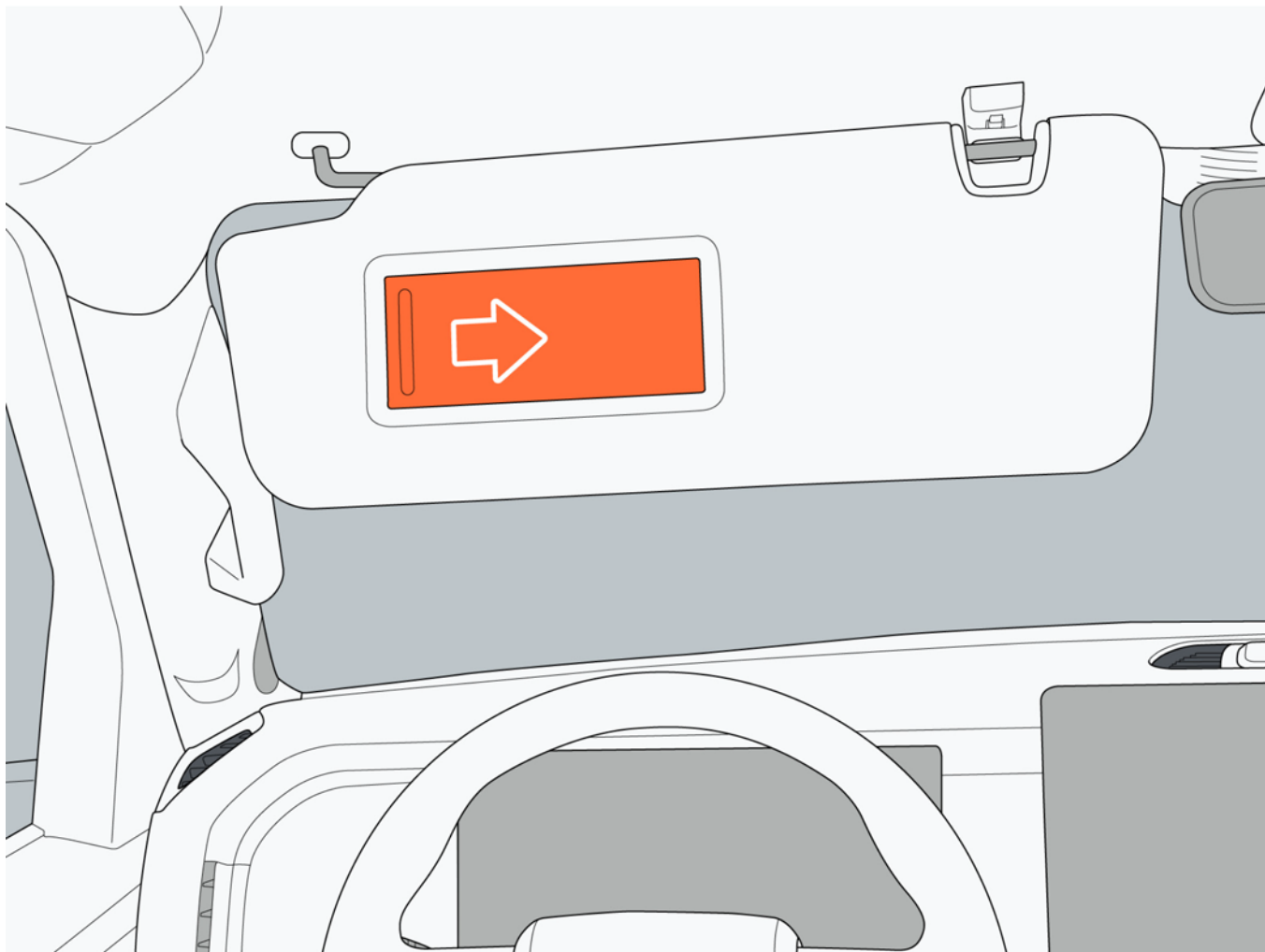

6.8.3 Атмосферная лампа

Вы можете настроить эффект атмосферной лампы в соответствии со своими личными предпочтениями, чтобы создать приятные впечатления во время вождения. Нажмите «Настройки автомобиля → Автомобиль → Атмосферная лампа» на центральном экране управления, чтобы перейти в интерфейс управления атмосферной лампой.

1. Включение и выключение

Нажмите на опцию под атмосферной лампой, чтобы включить или выключить атмосферную лампу:

- Выключение: Выключите атмосферную лампу.
- Всегда включение: включите атмосферную лампу, и оно будет гореть всегда.

- Дыхание: Включите атмосферную лампу и отображается состояние дыхания.

II. Яркость атмосферной лампы

Справа сдвиньте ползунок «Яркость атмосферной лампы», чтобы настроить яркость атмосферной лампы.

i Напоминание

- Когда режим атмосферной лампы является «Дыхание», настройка яркости невозможна.

III. Режим атмосферной лампы

Нажмите на опцию в режиме атмосферной лампы, чтобы настроить режим атмосферной лампы. В режиме атмосферной лампы есть два режима: всегда включение и дыхание. Всегда включение по умолчанию

IV. Цвет атмосферного освещения

После включения атмосферной лампы щелкните по значку соответствующего цвета, чтобы установить цвет атмосферной лампы.

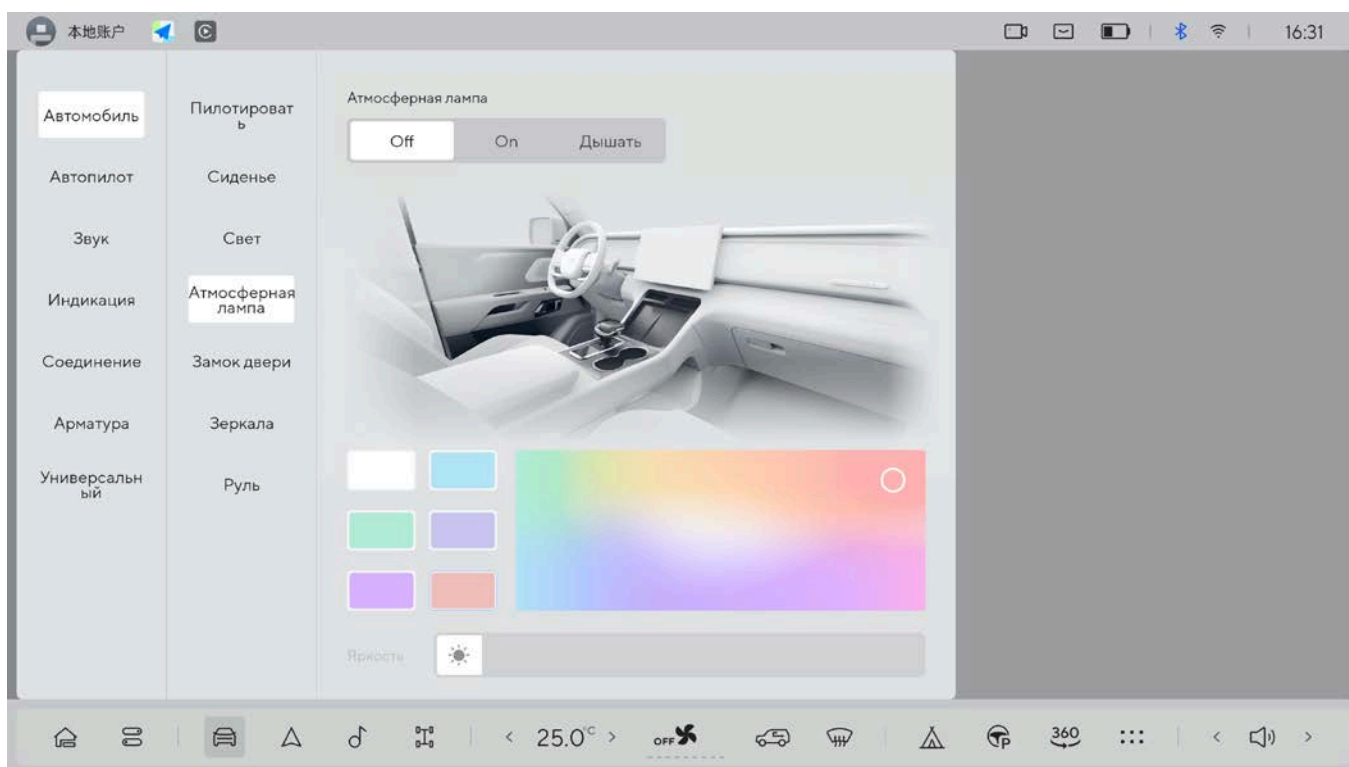

6.8.4 Приветственная подсветка

Когда вы подносите ключ дистанционного управления или Bluetooth-ключ близко к автомобилю или вдали от него, на дверной ручке автоматически горит/ гаснет приветственная подсветка. На центральном экране управления нажмите «Настройки автомобиля→ Автомобиль→ Свет→ Приветствие», чтобы настроить включение/выключение функции приветствия.

6.9 Бардачок

6.9.1 Перчаточный бокс

I. Открытие перчаточного бокса

Открытие: Потяните за ручку перчаточного бокса и откройте его.

Закрытие: Нажимайте на перчаточный бокс непосредственно в закрытое положение до тех пор, пока не услышите звук щелчка.

II. Подсветка перчаточного бокса

При открытии перчаточного бокса автоматически загорается индикатор перчаточного бокса.



Предупреждение

- Не прилагайте слишком больших усилий при открытии перчаточного бокса, чтобы не повредить его.
- Во время движения автомобиля перчаточный бокс должен быть закрыт, чтобы при экстренном торможении или в случае аварии из него не вылетели предметы, которые могут привести к травмам пассажиров.

6 Операция

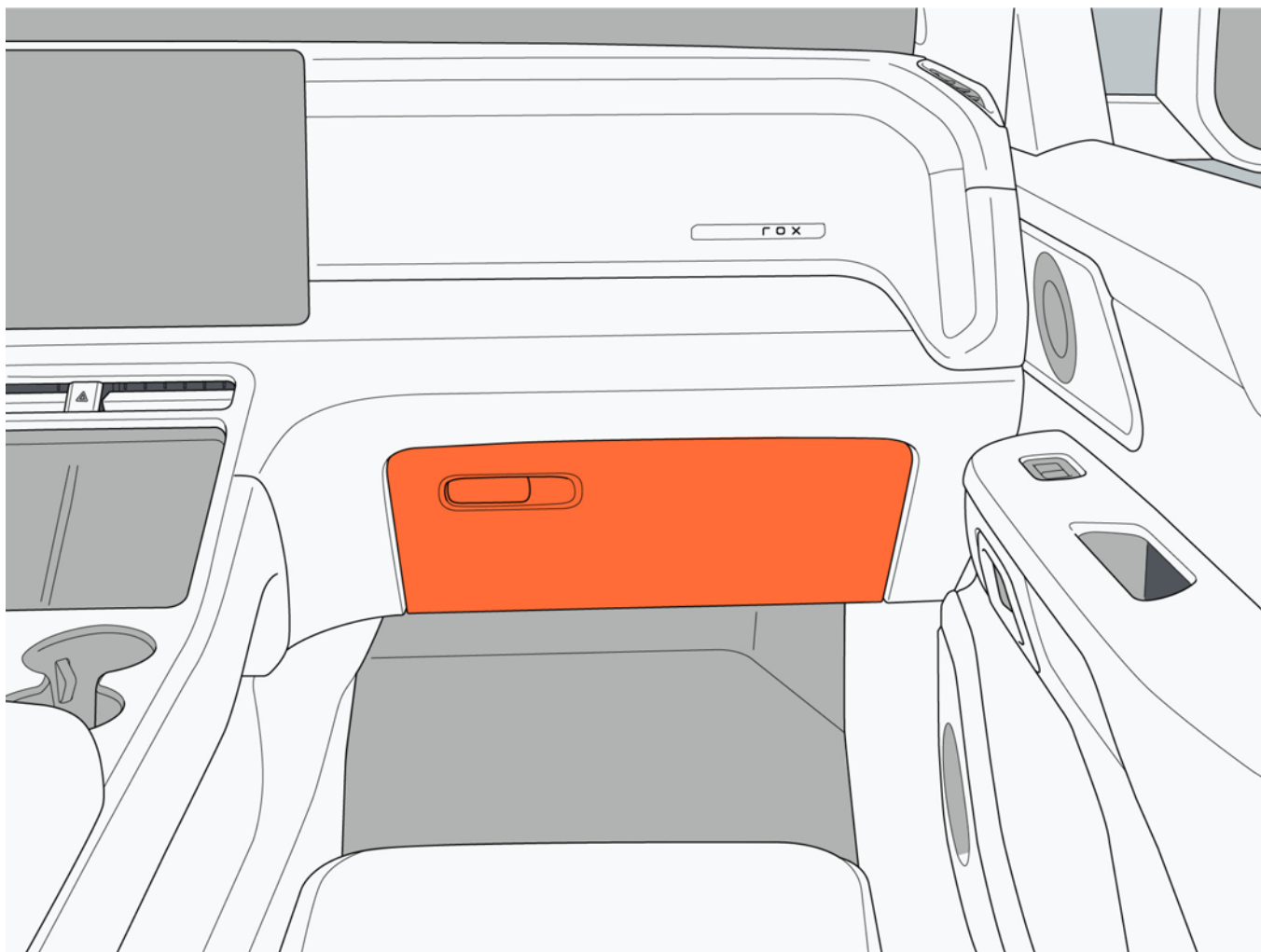

6.9.2 Бардачок

I. Бокс подлокотника

Поднимите крышку бокса подлокотника вверх, чтобы поместить туда такие предметы, как бумага.

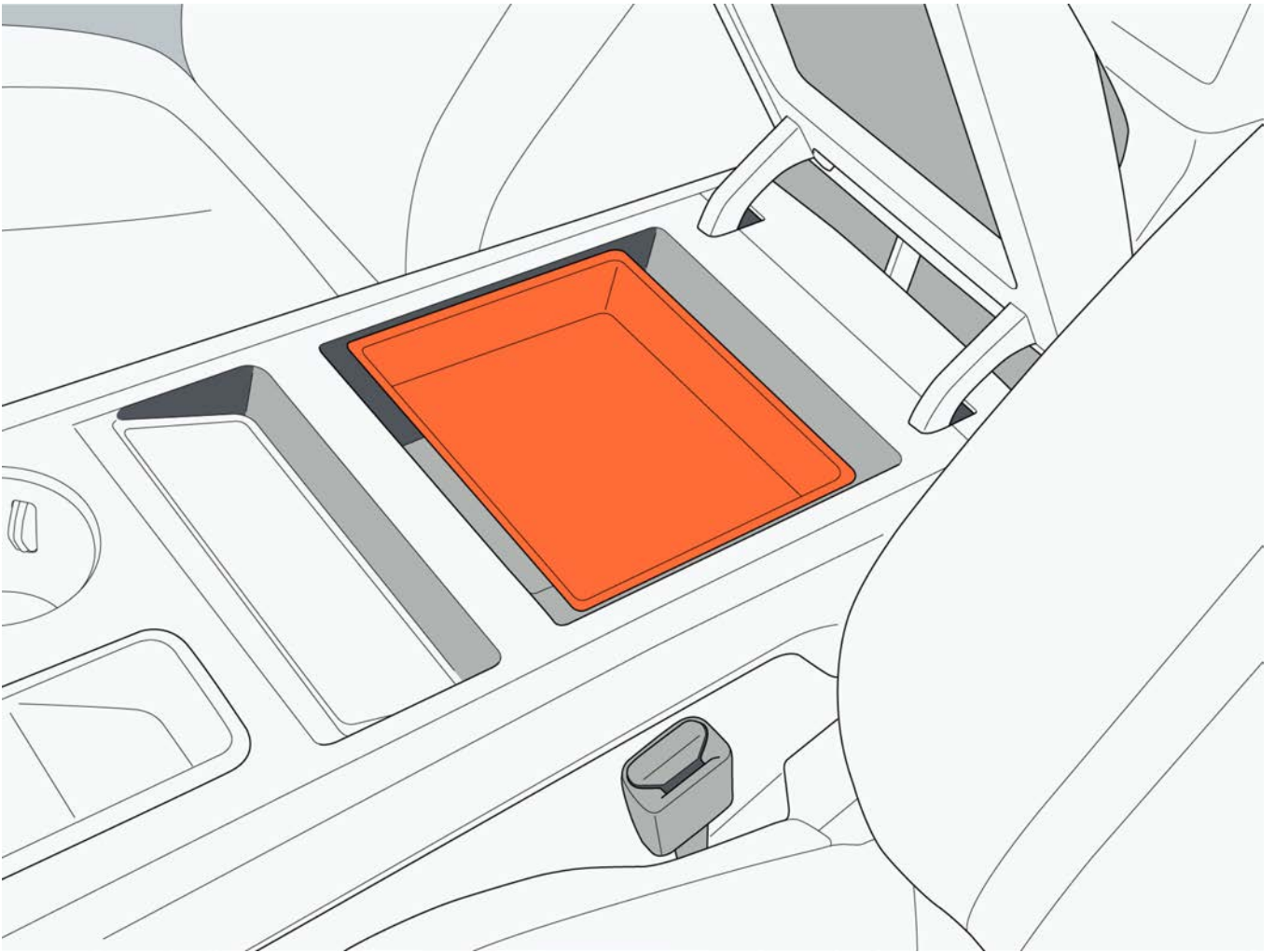

I

6 Операция

I. Нижний бардачок центральной консоли

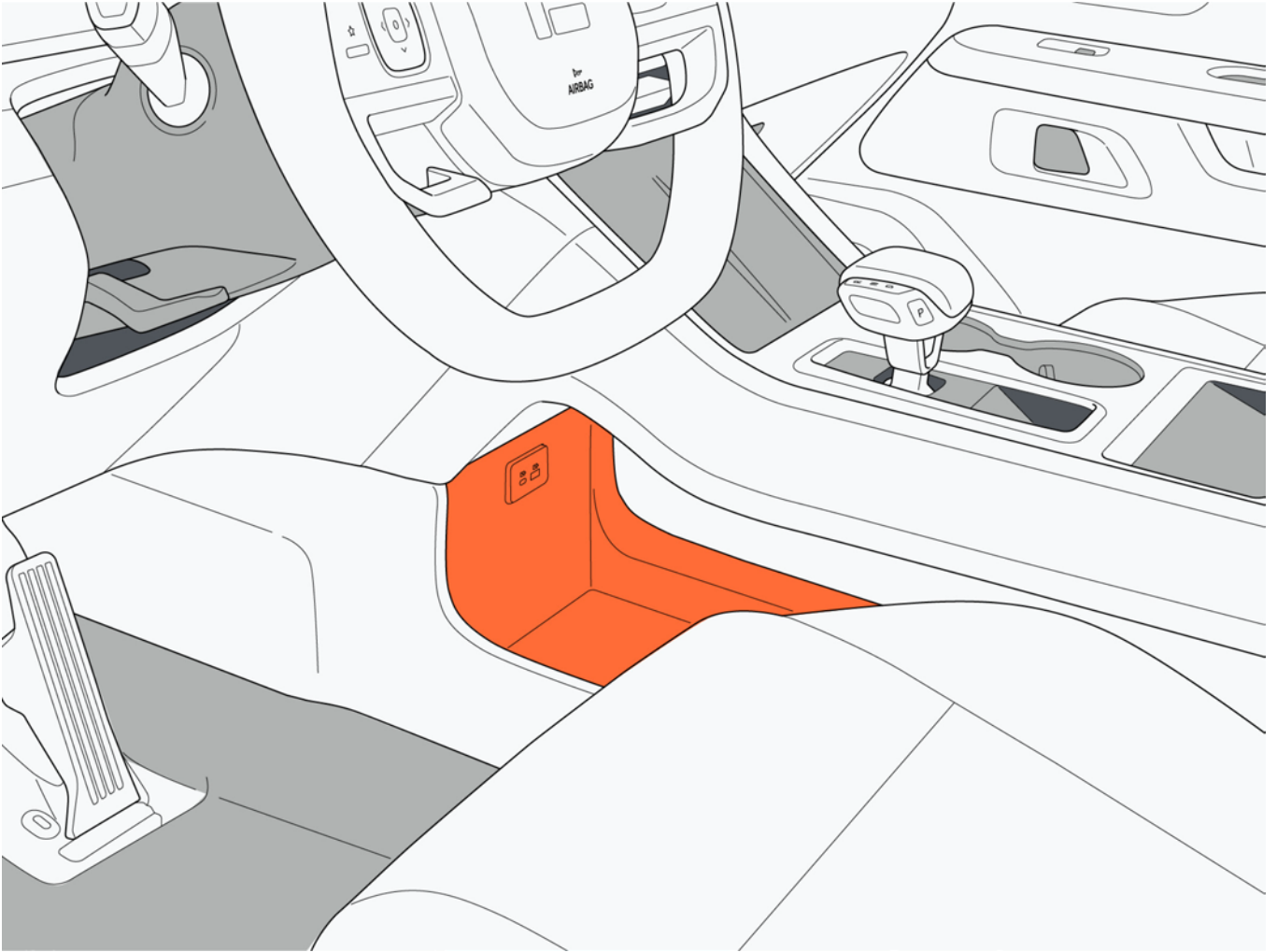

III. Задний бардачок центральной консоли

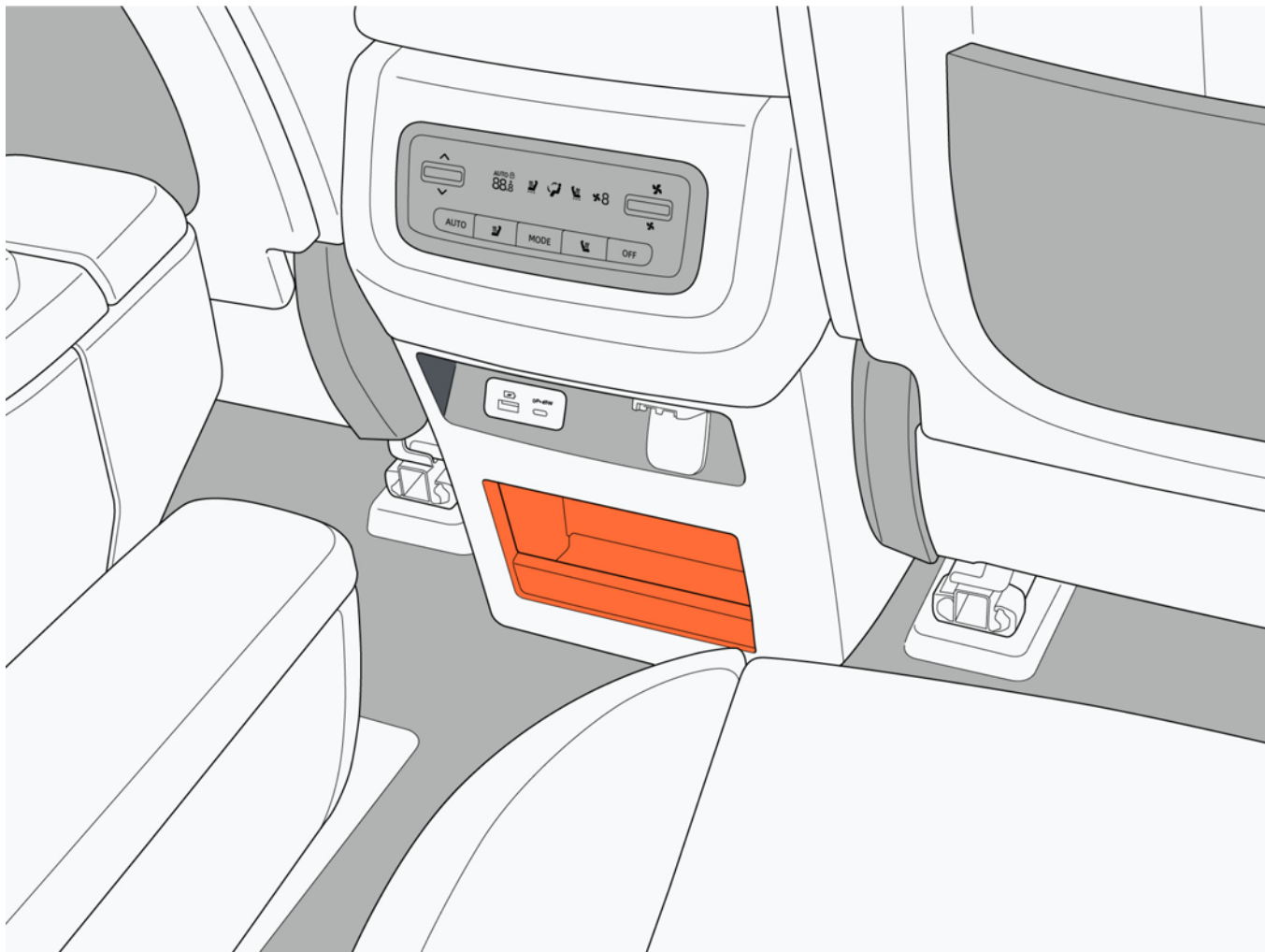

6 Операция

IV. Бардачок двери

1. Бардачок передней двери

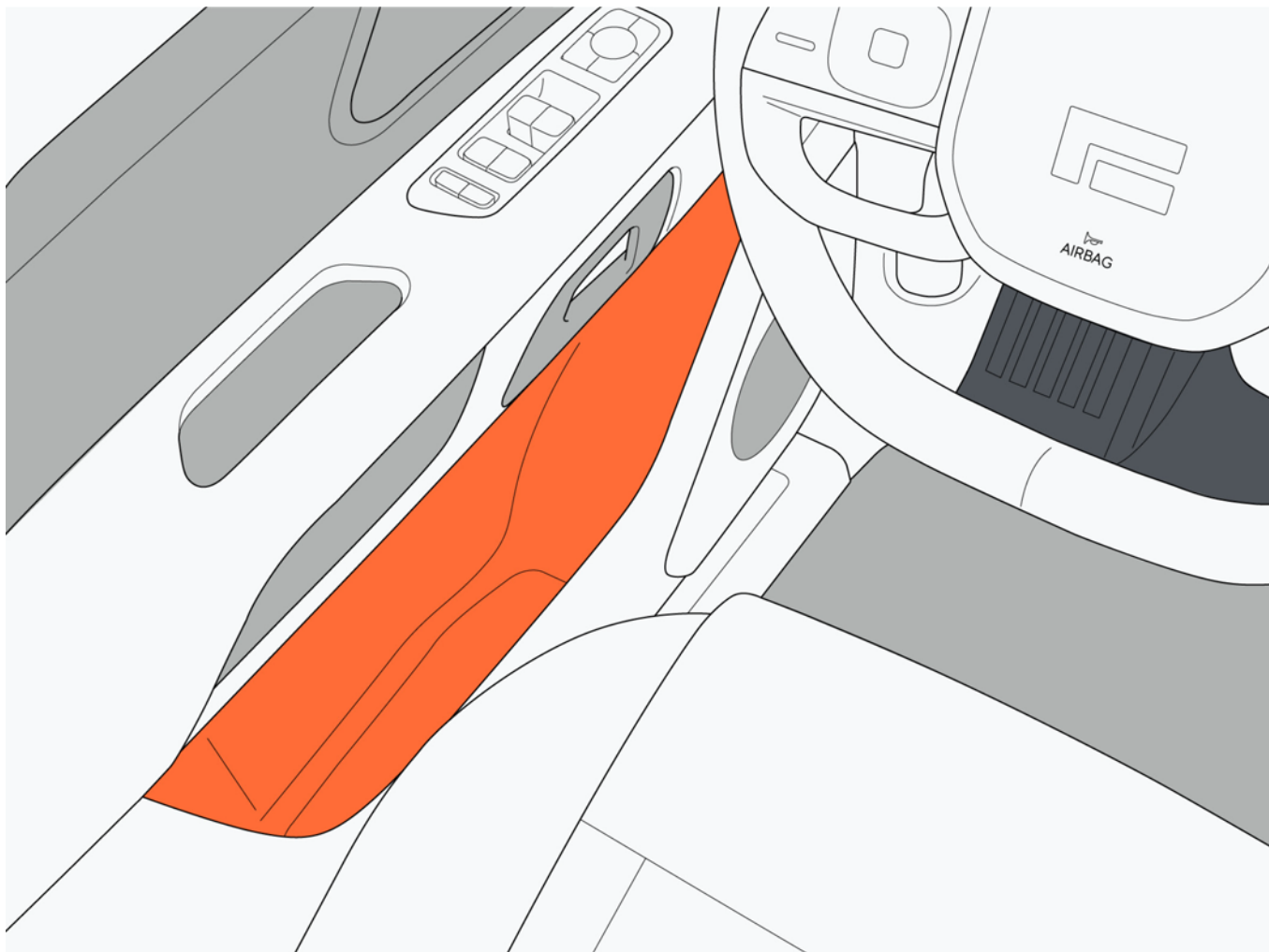

2. Бардачок задней двери

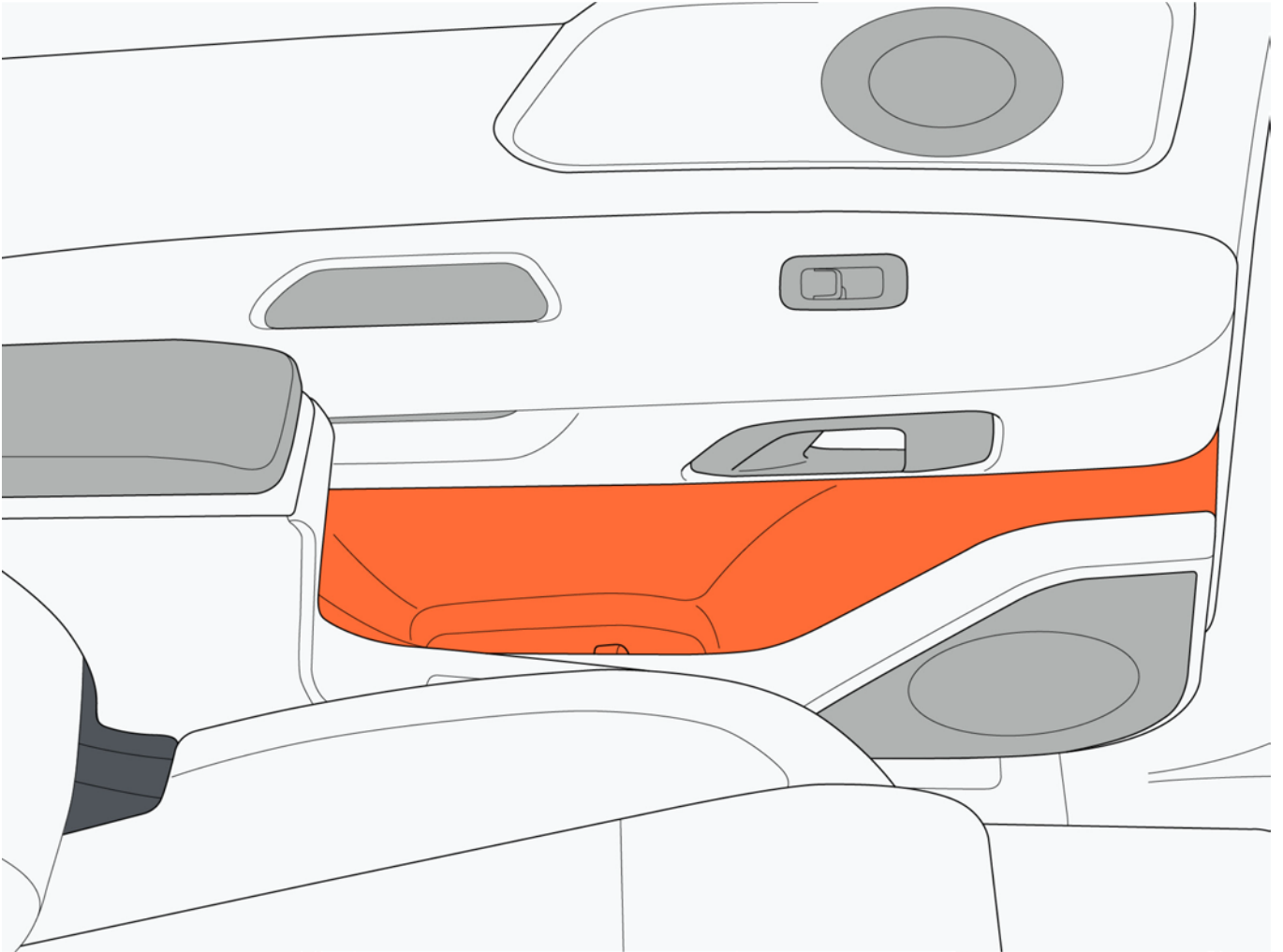

6 Операція

3. Бардачок двери багажника

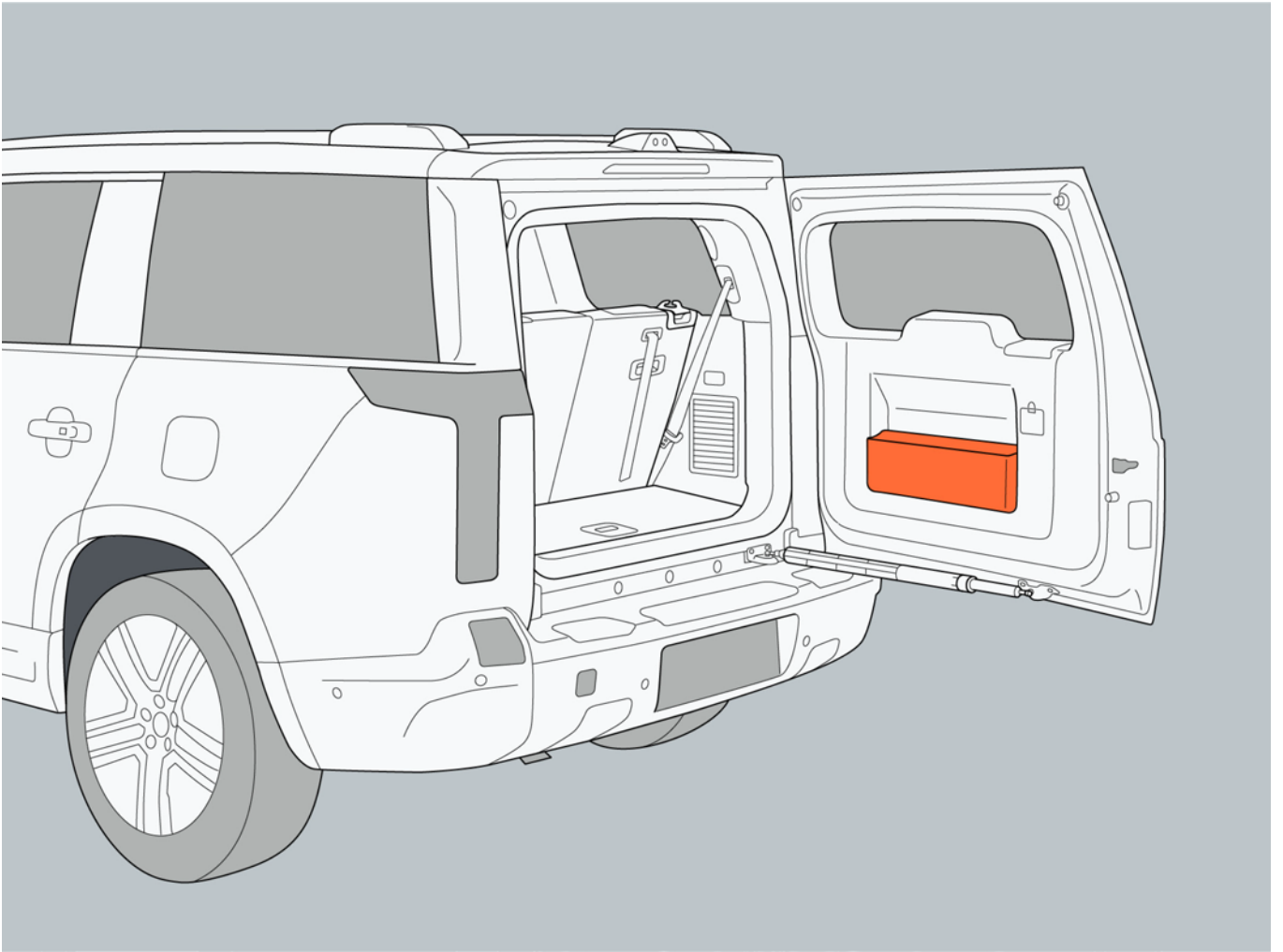

V. Футляр для очков

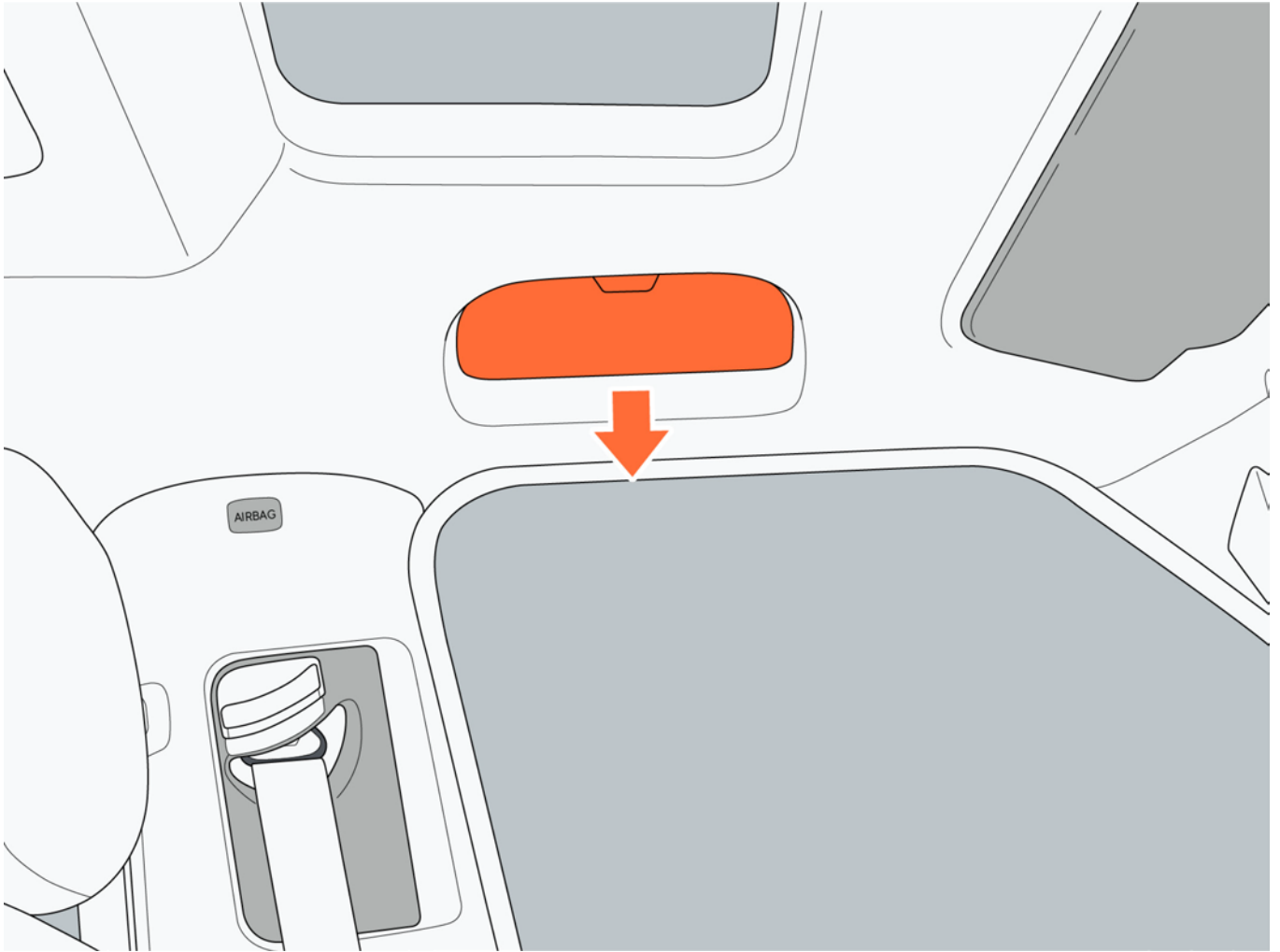

6 Операція

VI. Бардачок сиденья другого ряду

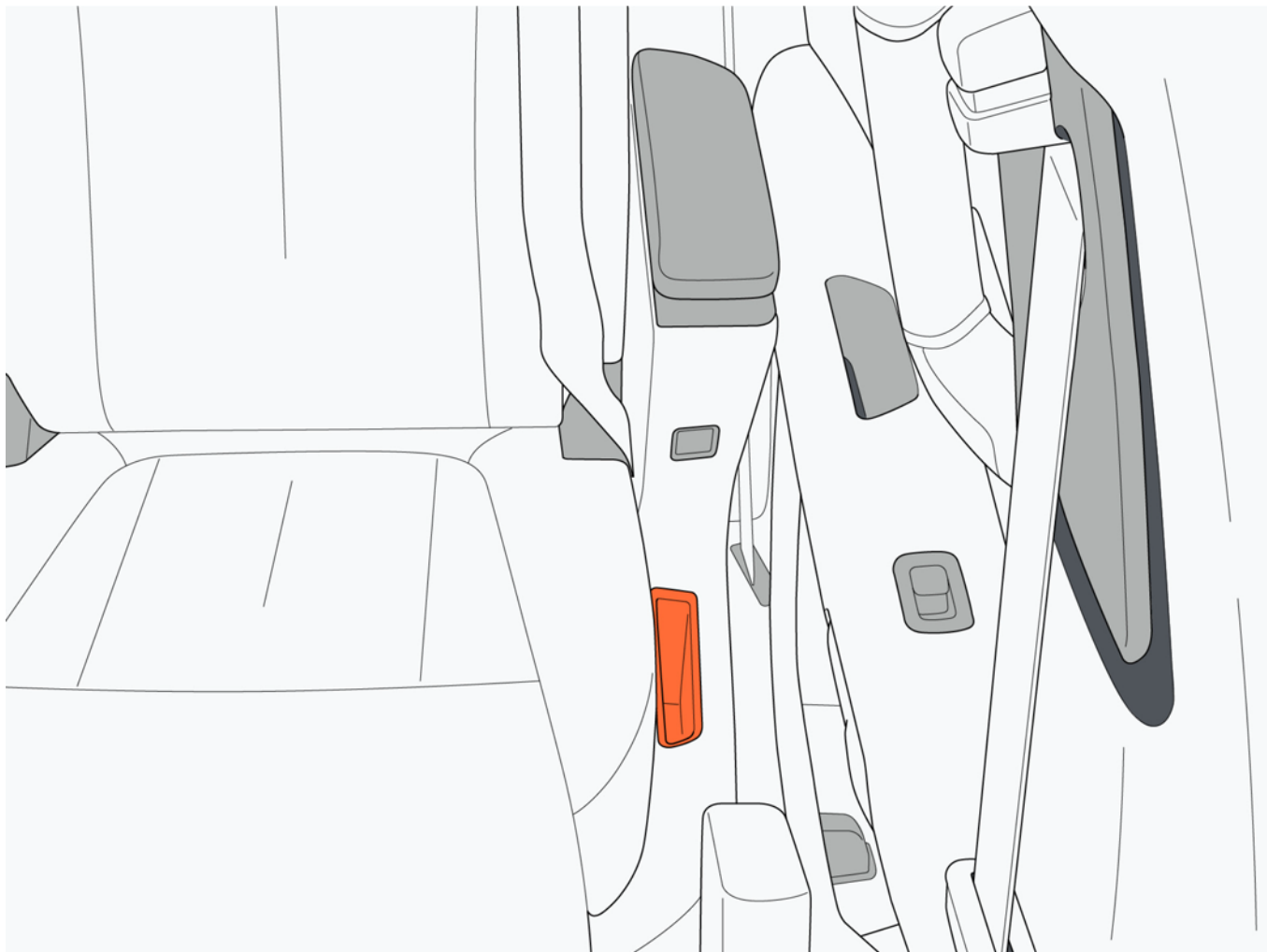

6.9.3 Подстаканник

I. Подстаканник переднего ряда

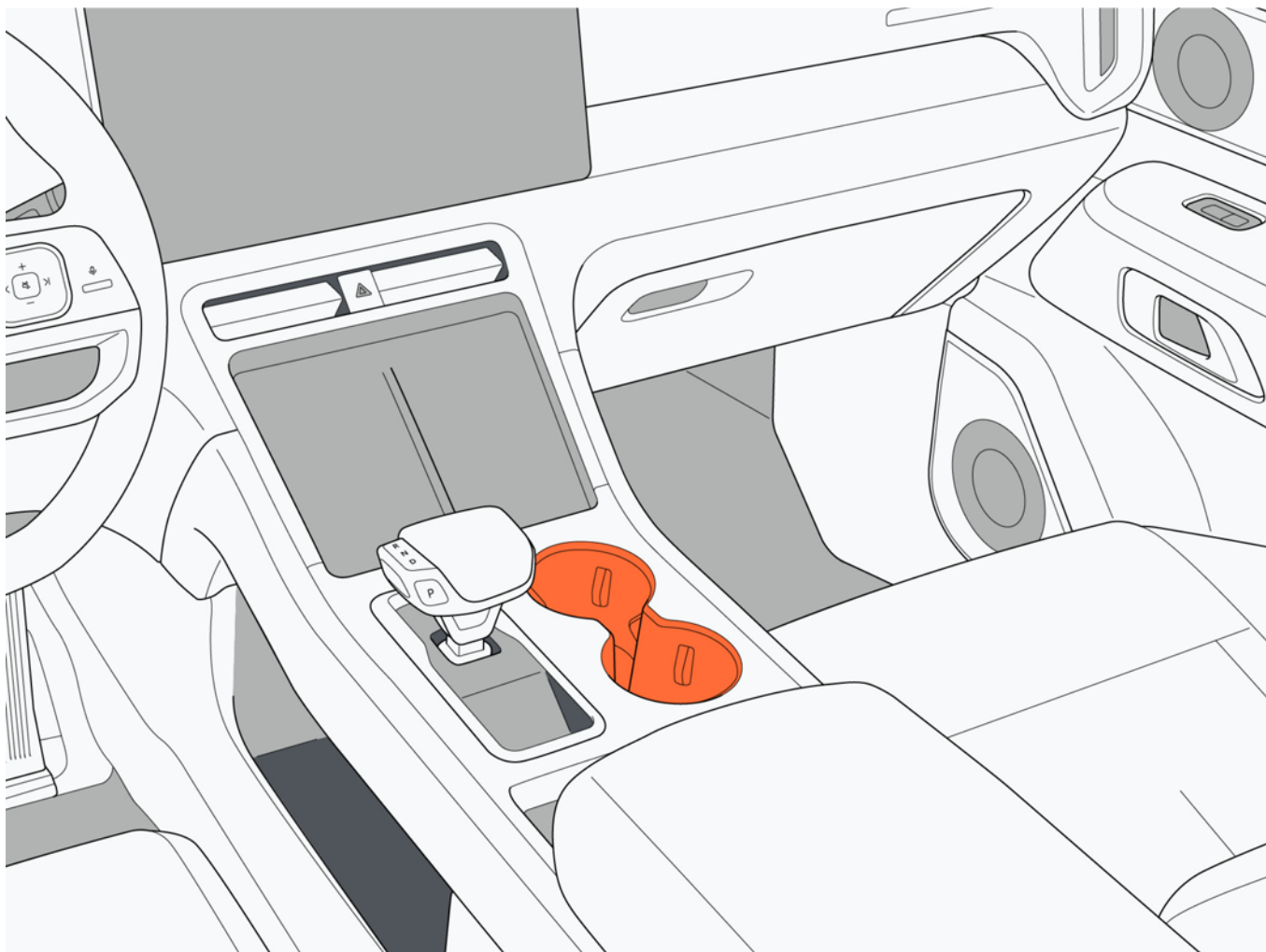

6 Операция

II. Подстаканник второго ряда

Нажмите на переднее положение подлокотника, и подстаканник выдвинется; нажмите еще раз, чтобы подстаканник вернулся.



III. Подстаканник третьего ряда (авиационная версия)

Нажмите кнопку на передней части подлокотника сиденья, чтобы открыть подстаканник.

i Напоминание

- Подстаканник второго ряда расположен рядом с панелью регулировки сиденья. Пожалуйста, при установке чашки плотно закройте крышку, чтобы жидкость не попала на панель регулировки сиденья и не повредила электронные устройства внутри панели управления.



I

6 Операция

II. Подстаканник третьего ряда

Предупреждение

- Не ставьте в подстаканник другие предметы, кроме чашек, во избежание падения предметов или повреждения подстаканника.
- Устанавливая чашку с горячей водой в подстаканник, пожалуйста, плотно закройте крышку, чтобы избежать ожогов.

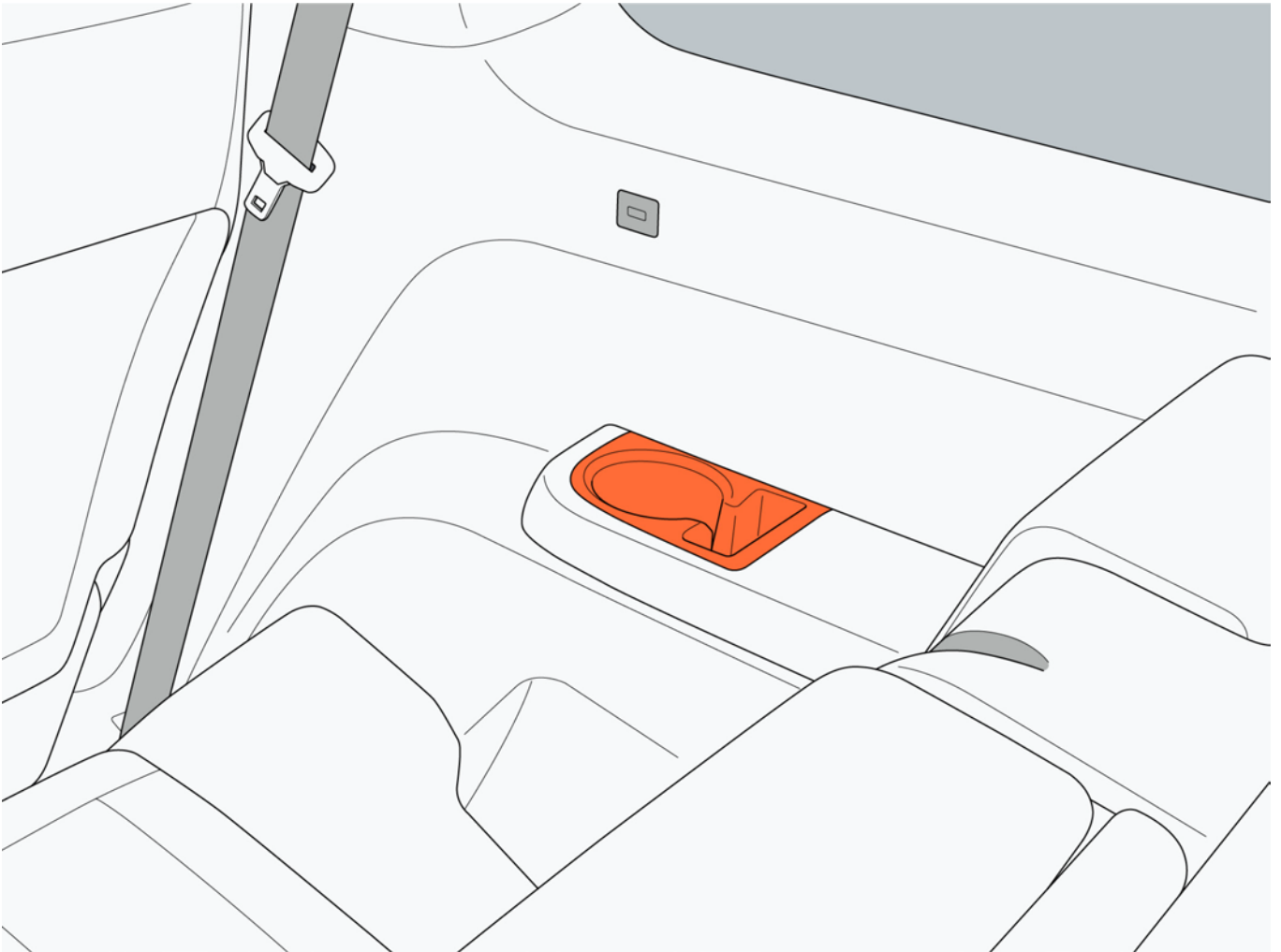

6.9.4 Органайзер сиденья

Открыв органайзер за первым рядом сидений, вы можете разместить в ней книги, планшеты и другие предметы.

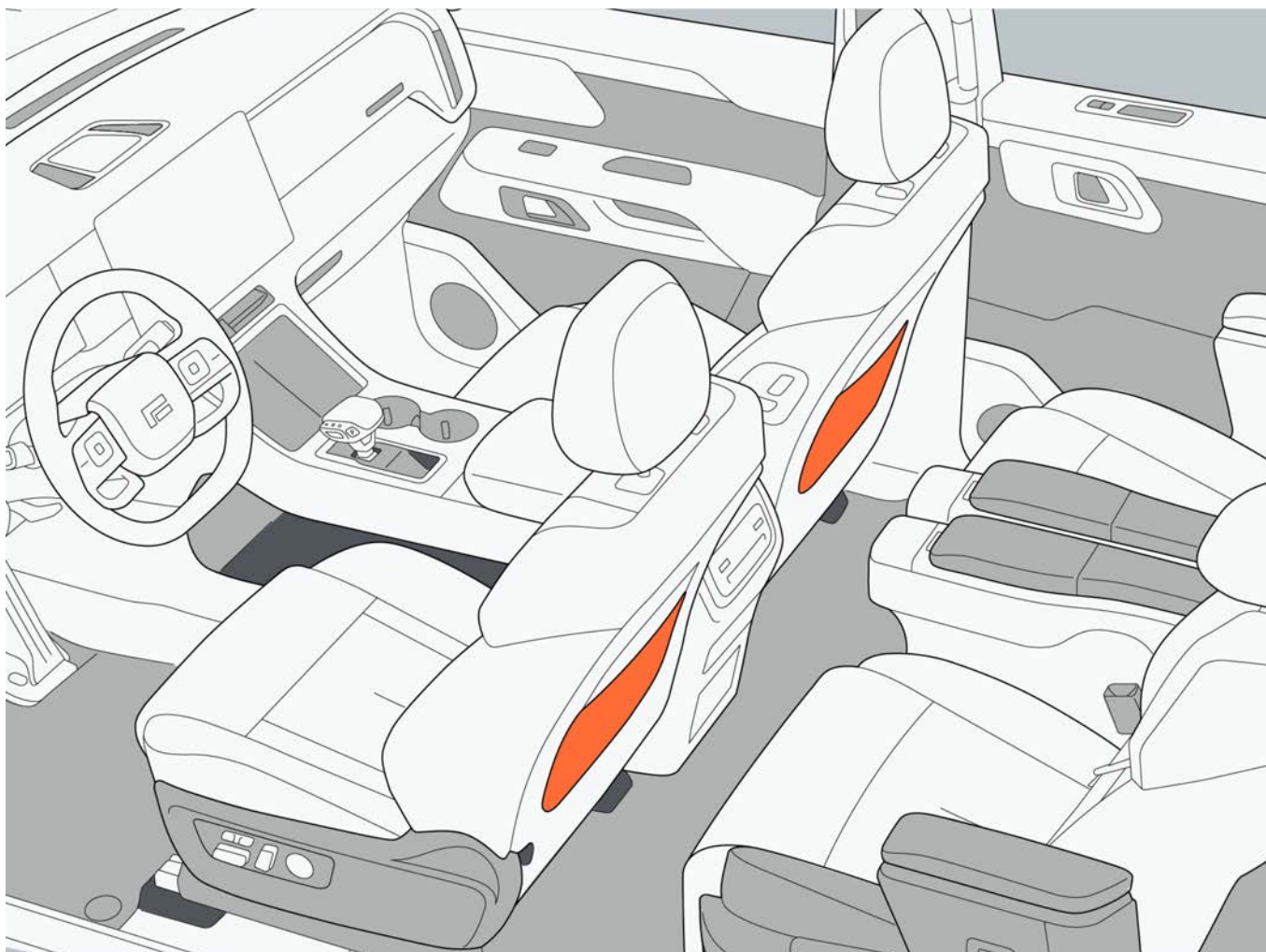

6 Операция

6.9.5 Багажное оборудование

I. Коврик для багажа

Нажмите на заднюю часть ручки коврика для багажника, чтобы поднять коврик для багажника вверх с помощью ручки коврика для багажника.

⚠ Внимание

- При размещении предметов в багажнике их следует закрепить, чтобы избежать того, что незакрепленные предметы могут нанести серьезные травмы водителю или пассажиру в случае столкновения или экстренного торможения.

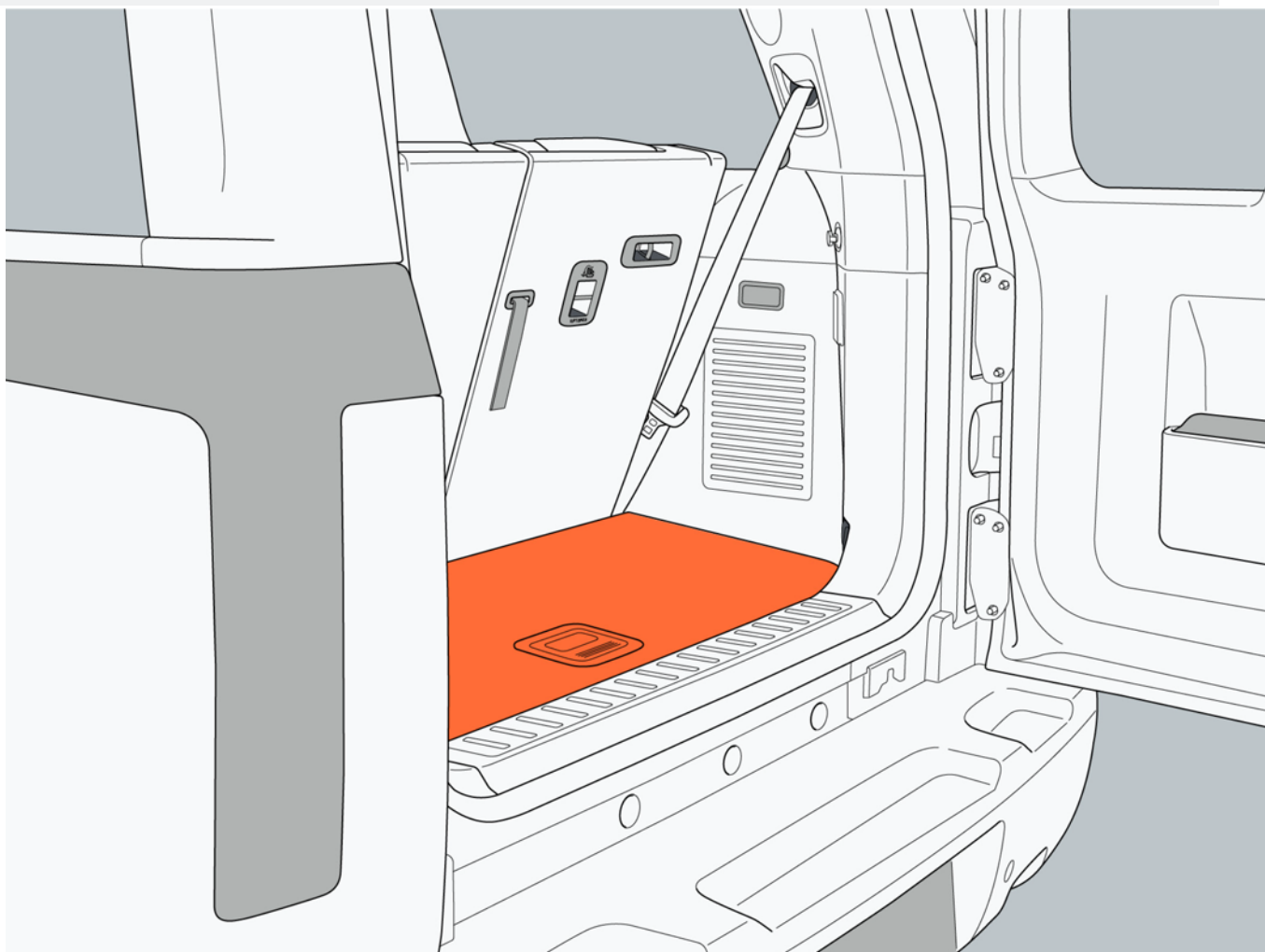

II. Зацепки и крючки для крепления багажа

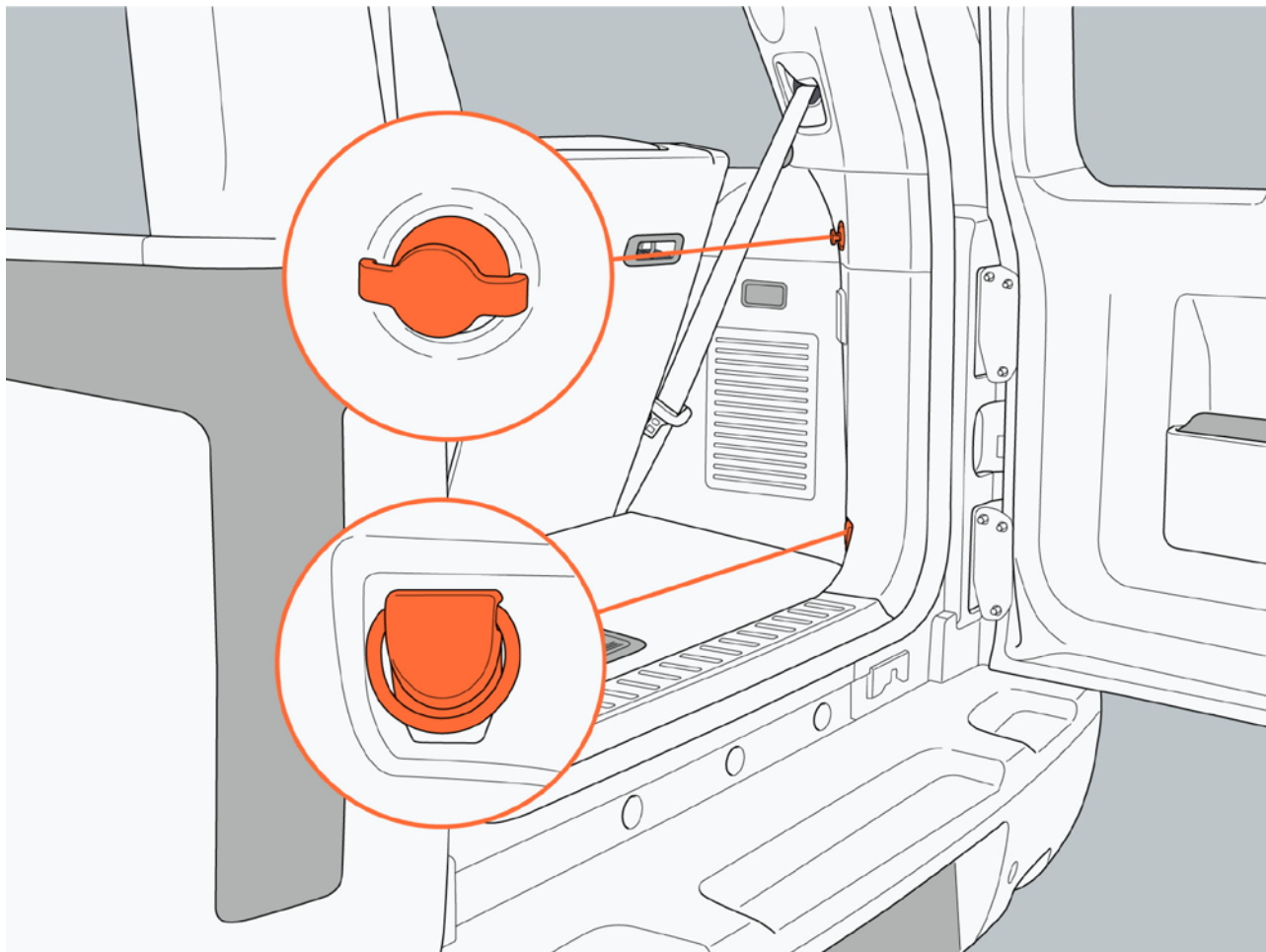

6 Операция

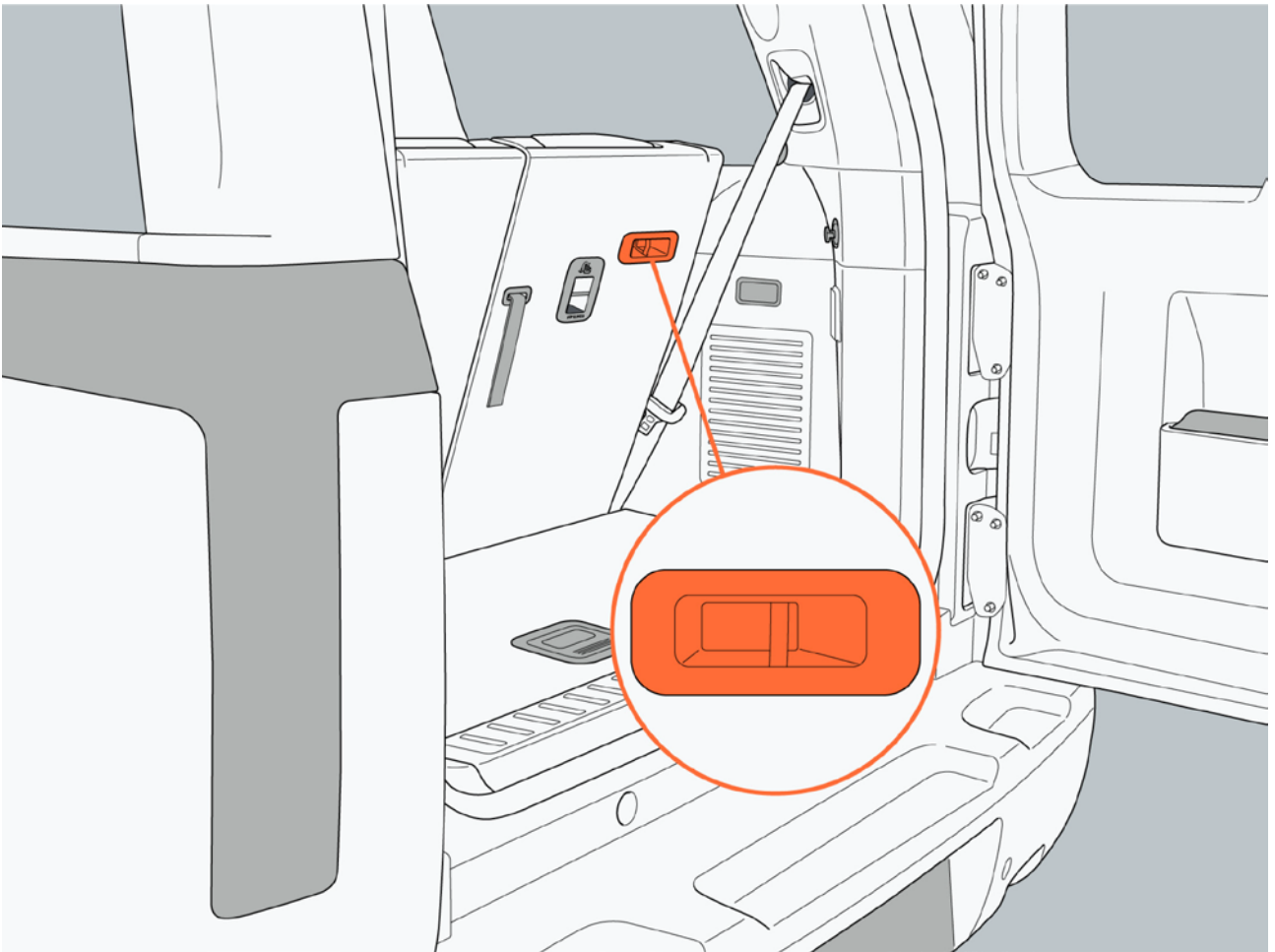

3. Багажный крючок

Максимальная грузоподъемность багажного крюка не превышает 3 кг.

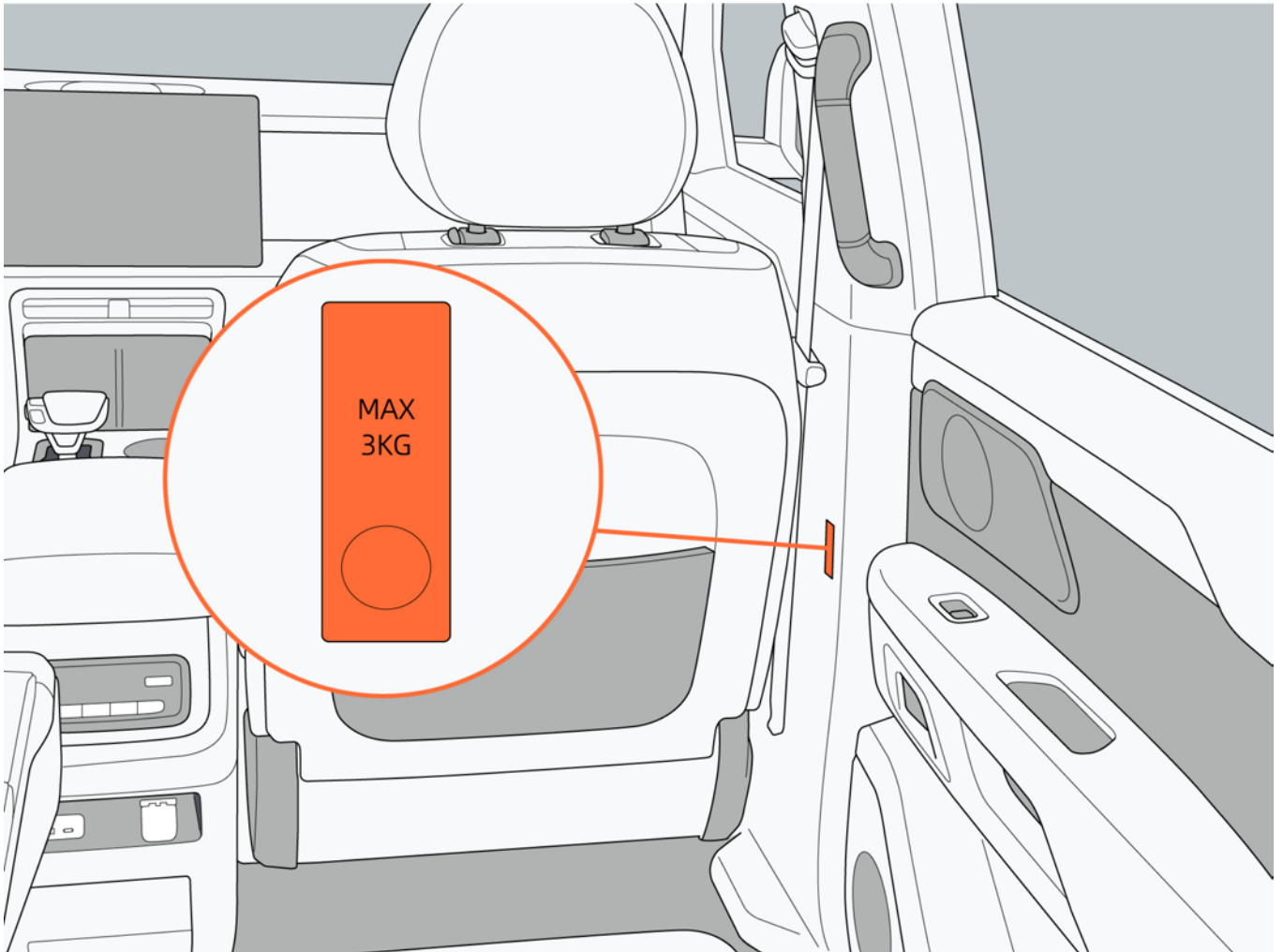

6.9.6 Багажная полка

Для обеспечения безопасности вождения и во избежание повреждения крыши автомобиля, пожалуйста, используйте багажную полку на крыше, одобренную компанией «ROX».

Перед загрузкой предметов (таких как велосипеды, лыжи и т.д.) на багажную полку на крыше сначала следует установить поперечную опорную штангу, а затем закрепить груз на поперечной опорной штанге. При погрузке предметов на багажную полку на крыше, пожалуйста, соблюдайте следующие правила:

- Распределите нагрузку равномерно, чтобы избежать избыточного веса с одной стороны.
- Самая тяжелая часть груза должна располагаться как можно ближе к середине крыши.
- Как только транспортировка будет завершена, немедленно снимите поперечную опорную штангу, установленную на багажной полке на крыше.

6 Операция

- Поскольку грузовые предметы более чувствительны к воздействию бокового ветра, пожалуйста, ведите автомобиль осторожно.



Внимание

- Максимальная нагрузка на багажной полке на крыше: 100 кг. При расчете нагрузки на крышу необходимо учитывать багажную полку на крыше и все необходимые крепежи для перевозки груза.
- При погрузке предметов не превышайте максимальную нагрузку на багажной полке на крыше.
- Если высота превышает максимальную высоту погрузки, скорость следует регулировать в соответствии с дорожными условиями, чтобы избежать повреждения багажной полки на крыше.
- При перевозке сверхдлинных и сверхшироких грузов, пожалуйста, соблюдайте соответствующие национальные правила перевозки.
- Если вам необходимо погрузить предметы на багажную полку на крыше автомобиля, будьте особенно осторожны при управлении автомобилем и убедитесь, что они надежно закреплены.
- Нагрузка на багажной полке на крыше не должна превышать максимальную нагрузку на оси и общую массу автомобиля.
- Обязательно закрепите предмет на продольной рейке, а не только на поперечной.
- Рекомендуется не ездить вне дороги, если на крыше автомобиля есть какие-либо предметы. Если во время движения вне дороги вам необходимо поместить какие-либо предметы на багажной полке, то снимите их перед проездом по боковому склону.

6.10 Другое внутренне автомобильное оборудование

6.10.1 Солнцезащитный козырек

1. Передняя защита: Опустите солнцезащитный козырек и установите его в переднее положение.
2. Боковая защита: Сначала опустите солнцезащитный козырек, затем отсоедините крючок и поверните в сторону.

6.10.2 Туалетное зеркало

Откройте крышку туалетного зеркала и можете его использовать.

i Напоминание

- Откройте крышку туалетного столика, и подсветка туалетного зеркала загорится; закройте крышку туалетного столика, и подсветка погаснет.

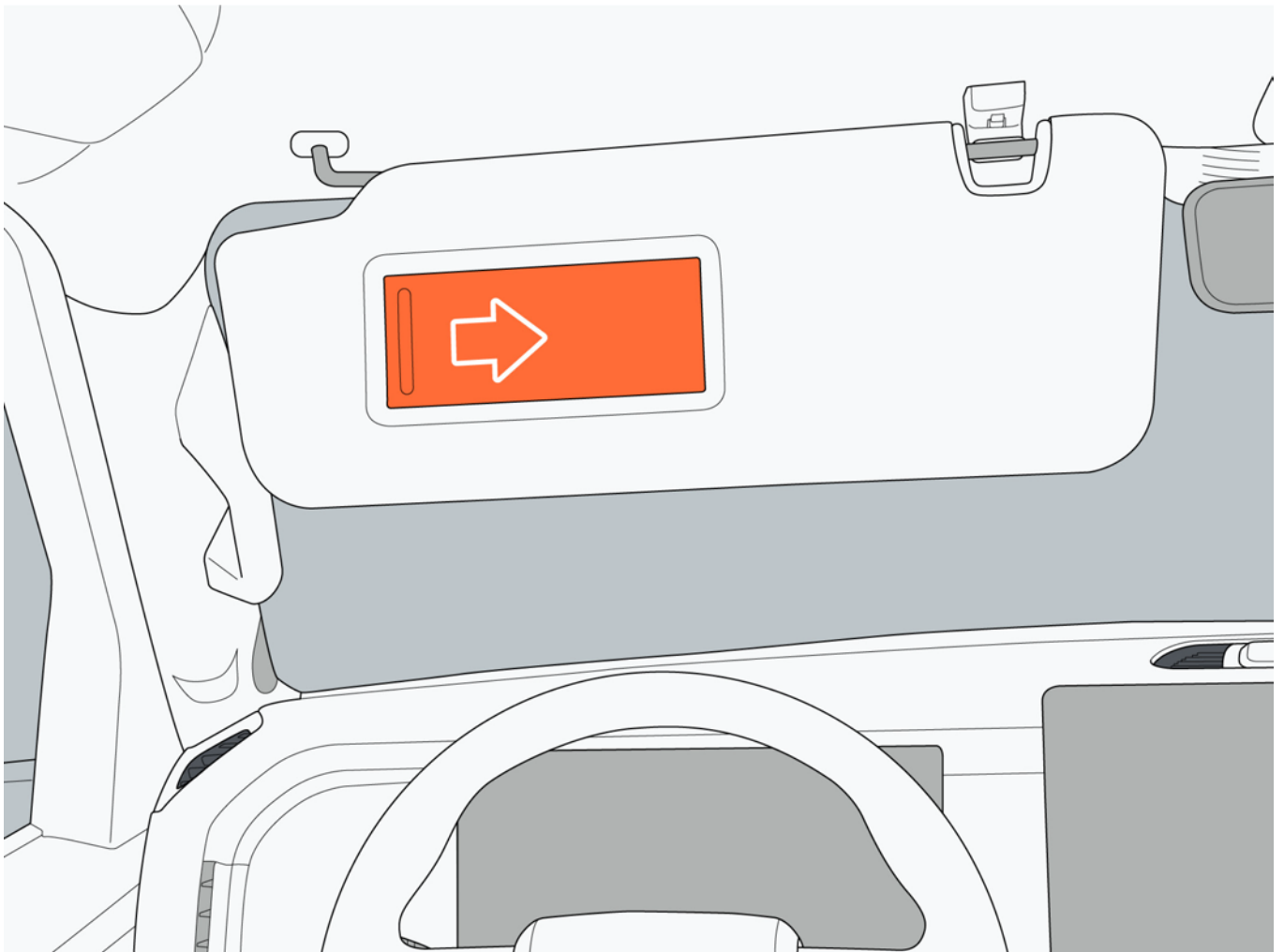

6 Операция

6.10.3 Розетка питания 12 В

Розетка питания 12 В расположена в нижней части панели управления кондиционером второго ряда. Когда источник питания автомобиля не выключен, для питания оборудования напряжением ниже 12 В можно использовать розетку напряжением 12 В.

Предупреждение

- Не используйте электрооборудование мощностью более 180 Вт, подключенное к розетке 12 В, во избежание перегорания предохранителя или линии из-за чрезмерного тока, что может привести к пожару.

Напоминание

- Если вы не используете розетку 12 В, пожалуйста, закройте крышку розетки, чтобы избежать повреждений, вызванных попаданием в розетку посторонних предметов или жидкостей.

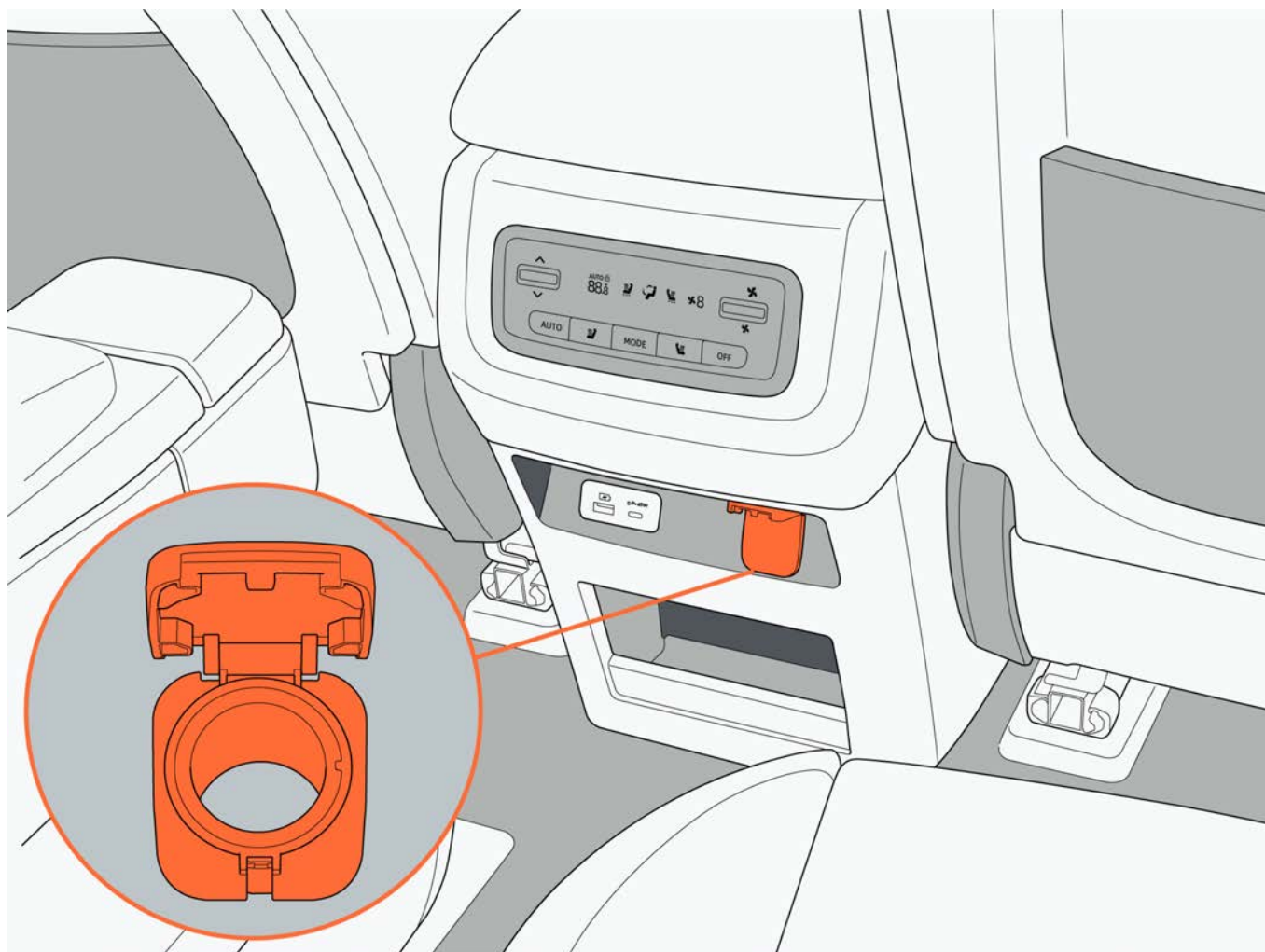

6 Операция

6.10.4 Розетка питания 220 В

Розетка 220 В находится в багажнике.

Когда источник питания автомобиля не выключен, для питания электрооборудования с номинальным рабочим напряжением 220 В и максимальной мощностью не более 2200 Вт можно использовать розетку напряжением 220 В.

В следующих случаях розетка 220 В автоматически отключится или не сможет включиться:

- Заряд аккумулятора для генератора слишком разряжен.
- Питание 220 В автоматически отключается, когда автомобиль заперт.
- Когда блок питания автомобиля находится в режиме «OFF».
- Мощность электрооборудования слишком велика.
- Сбой системы.



Предупреждение

- Не используйте оборудование мощностью более 2200 Вт, подключенное к розетке 220 В, чтобы избежать перегорания провода или даже возникновения пожара из-за чрезмерного тока.
- Не позволяйте детям прикасаться к розетке 220 В и следите за тем, чтобы дети не засовывали пальцы или другие предметы в электрическую розетку, что может привести к поражению электрическим током или повреждению электрической розетки.

•



Напоминание

- Если вы не используете розетку 220 В, пожалуйста, закройте крышку розетки, чтобы избежать повреждений, вызванных попаданием в нее посторонних предметов или жидкостей.
- Установка перегруженного электроприбора и частые запуски и остановки могут привести к тому, что розетка 220 В перейдет в режим защиты. Если розетка 220 В недоступна, пожалуйста, отключите электроприбор от сети, подождите некоторое время и снова подключите электроприбор, чтобы попытаться включить питание 220 В.

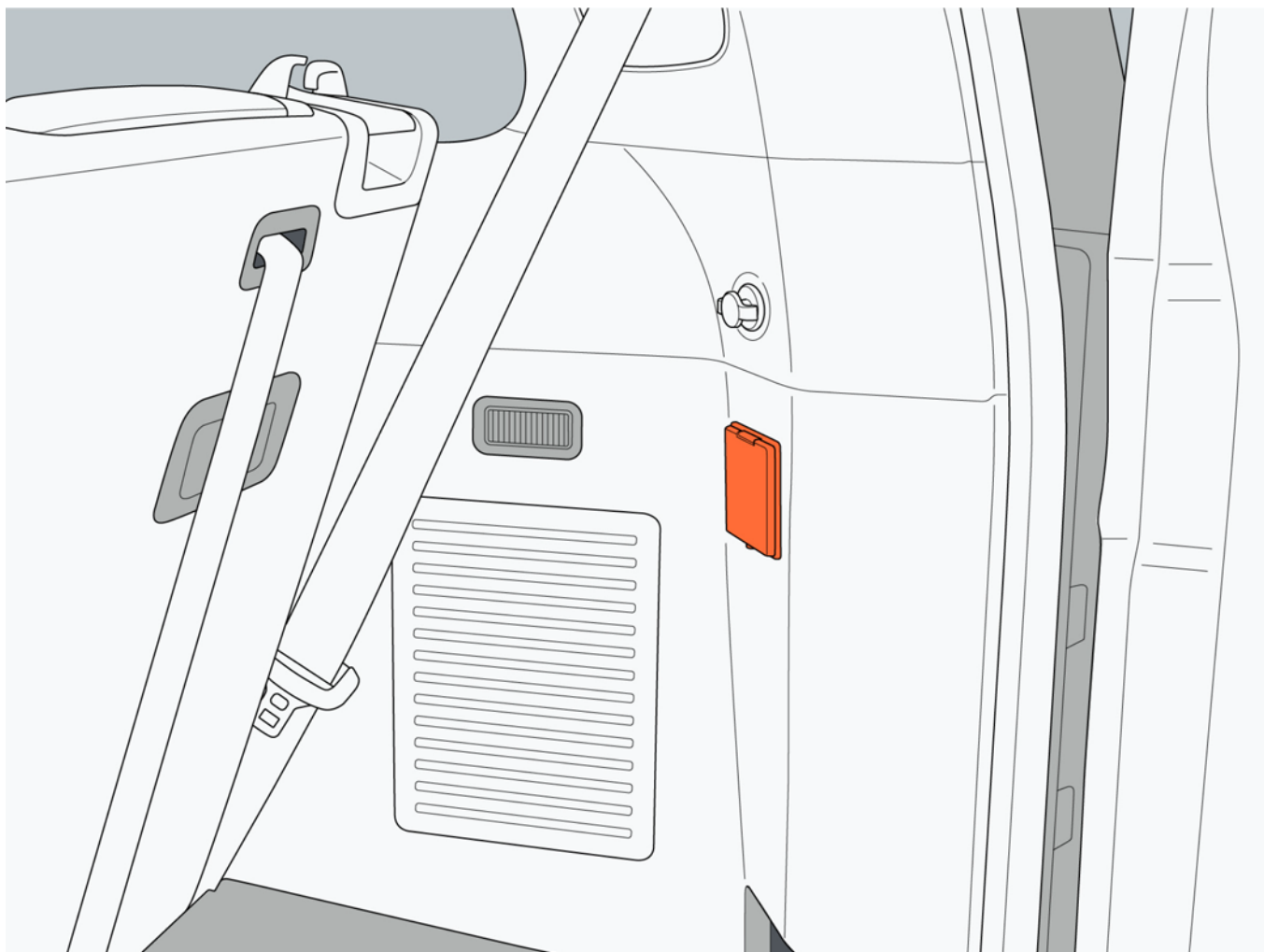

1. Включение и выключение

Нажмите «Управление разрядом → Розетка питания» на центральном экране управления, чтобы настроить включение и выключение розетки 220 В.

6.10.5 Беспроводная зарядка

Когда источник питания автомобиля находится в режиме «ON» или «READY», устройство беспроводной зарядки можно поместить на панель беспроводной зарядки для беспроводной зарядки. На передней части центральной консоли автомобиля установлены две панели беспроводной зарядки. Во время зарядки, пожалуйста, положите устройство в зону зарядки.

Нажмите «Настройки автомобиля → Аксессуары → Беспроводная зарядка» на центральном экране управления и выберите «Водитель» или «Второй водитель», чтобы настроить включение или выключение функции беспроводной зарядки водителя или второго водителя.

 Внимание

- Функция беспроводной зарядки мобильных телефонов поддерживает только те

6 Операция

мобильные телефоны, которые соответствуют протоколу беспроводной зарядки.

- Во время зарядки устройство нагревается, это является нормальным явлением.

i Напоминание

- Во время зарядки устройства, если будет открыта водительская дверь или водитель встанет с сиденья, автомобиль отправит напоминание через приложение мобильного телефона, что вы забыли устройство в салоне.
- Когда устройство заряжается, автомобиль подаст напоминающий звук, если водительская дверь будет открыта, когда водитель находится не на своем месте.

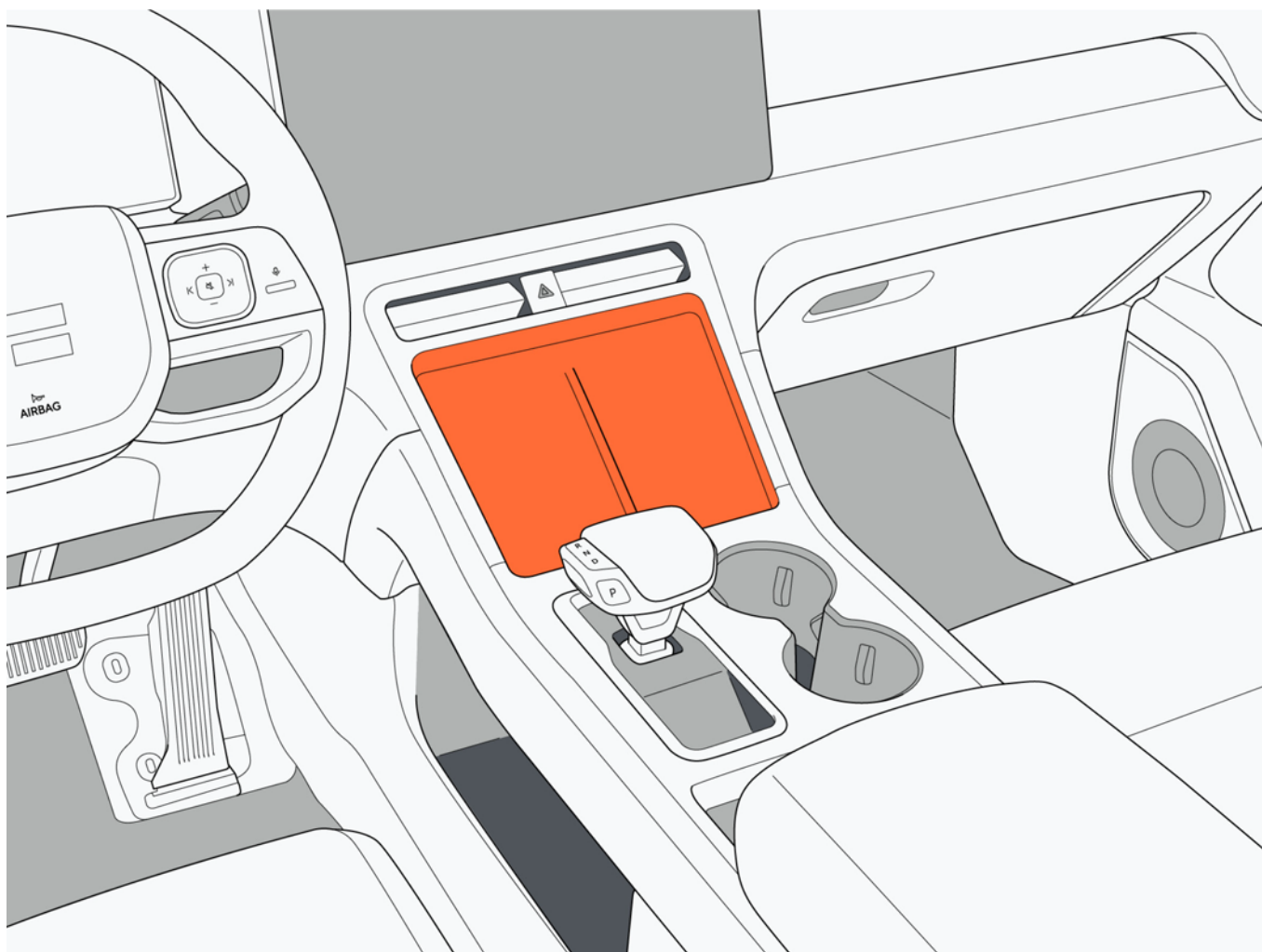

6.10.6 Интерфейс питания USB

I. Первый ряд

1. USB-интерфейс переднего ряда расположен в нижнем бардачке центральной консоли.

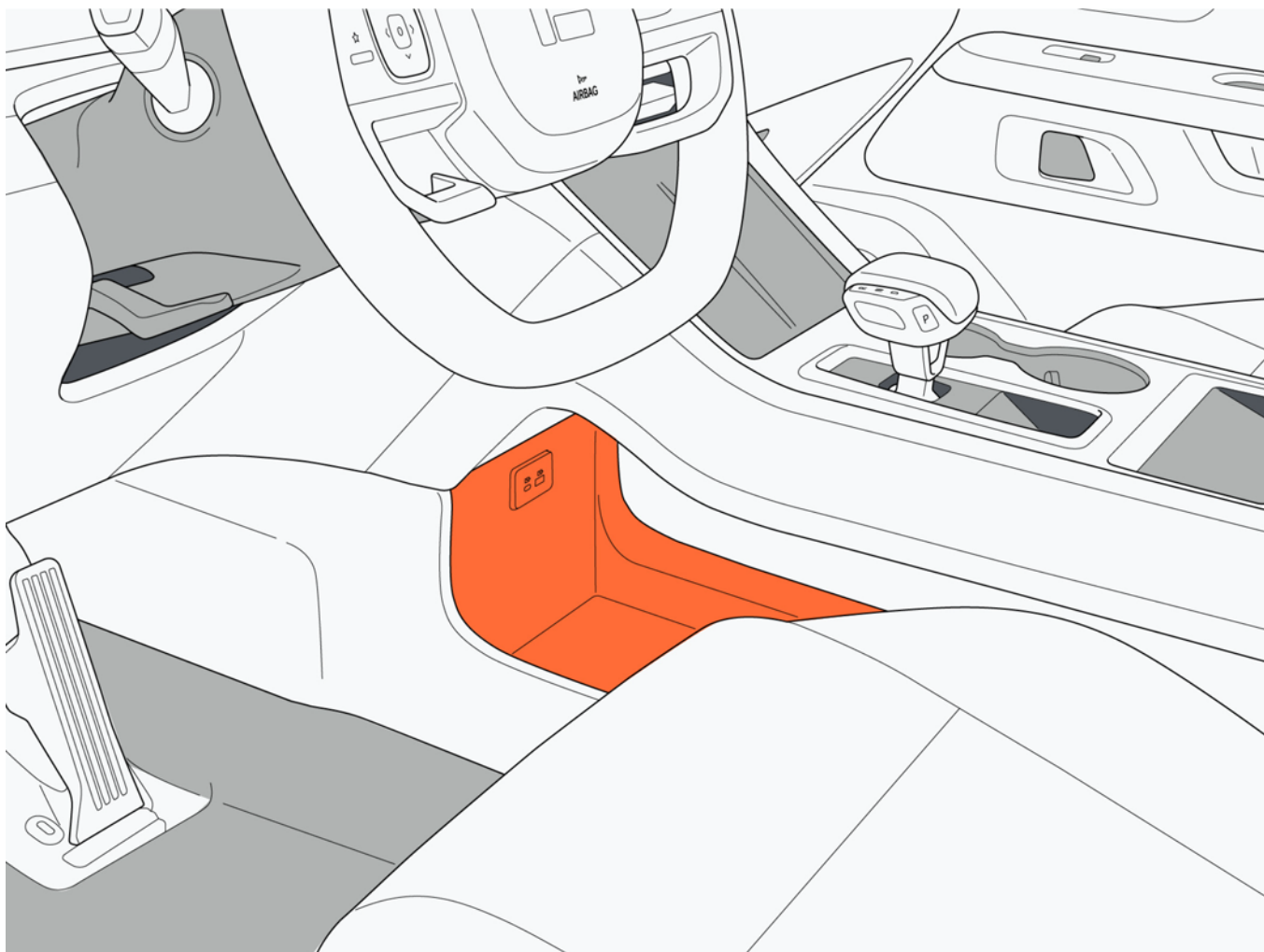

6 Операция

2. USB-интерфейс переднего ряда расположен в боксе подлокотника.

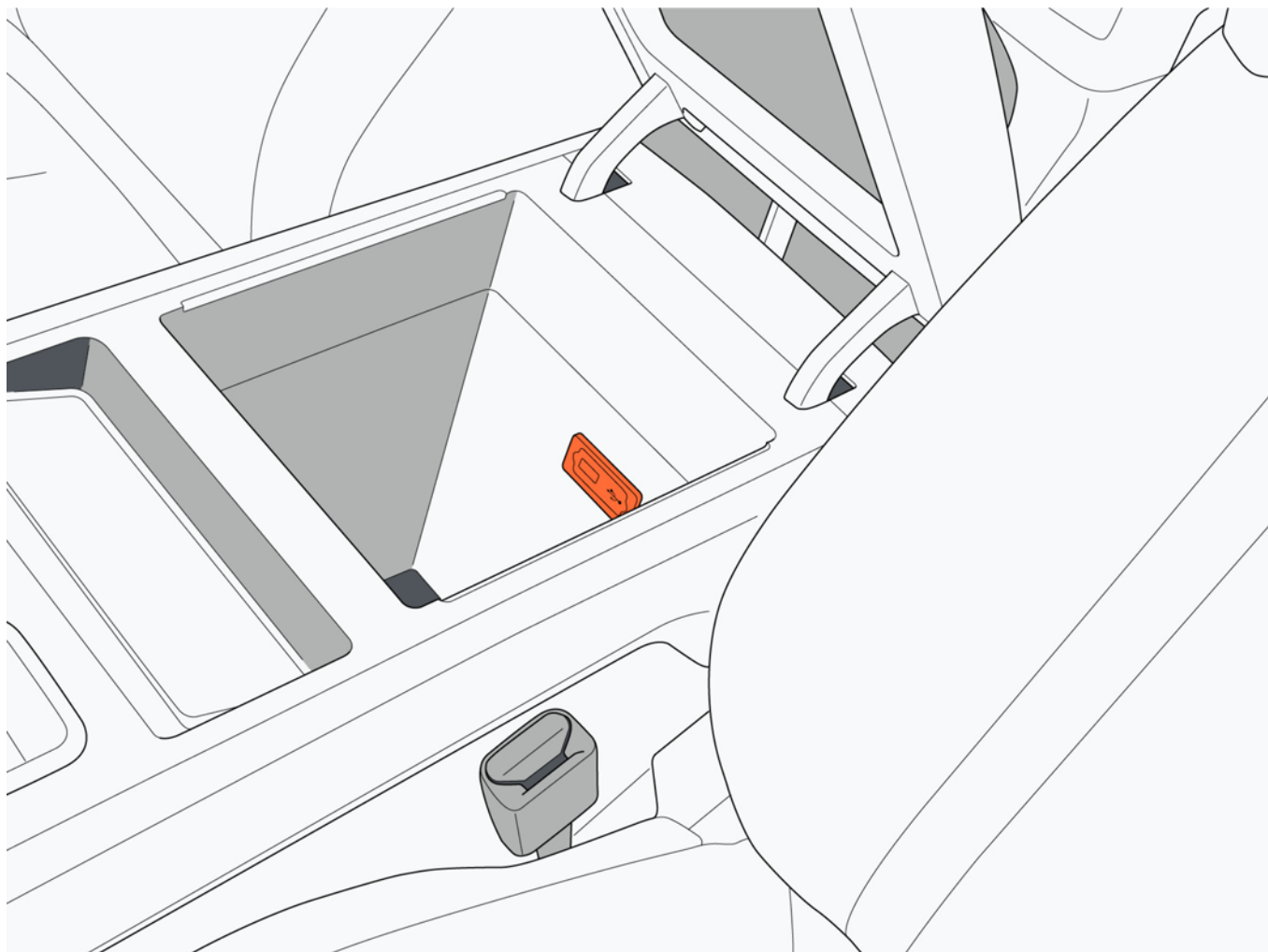

I. Задний ряд

1. USB-интерфейс заднего ряда расположен в нижней части второй панели управления кондиционером второго ряда.

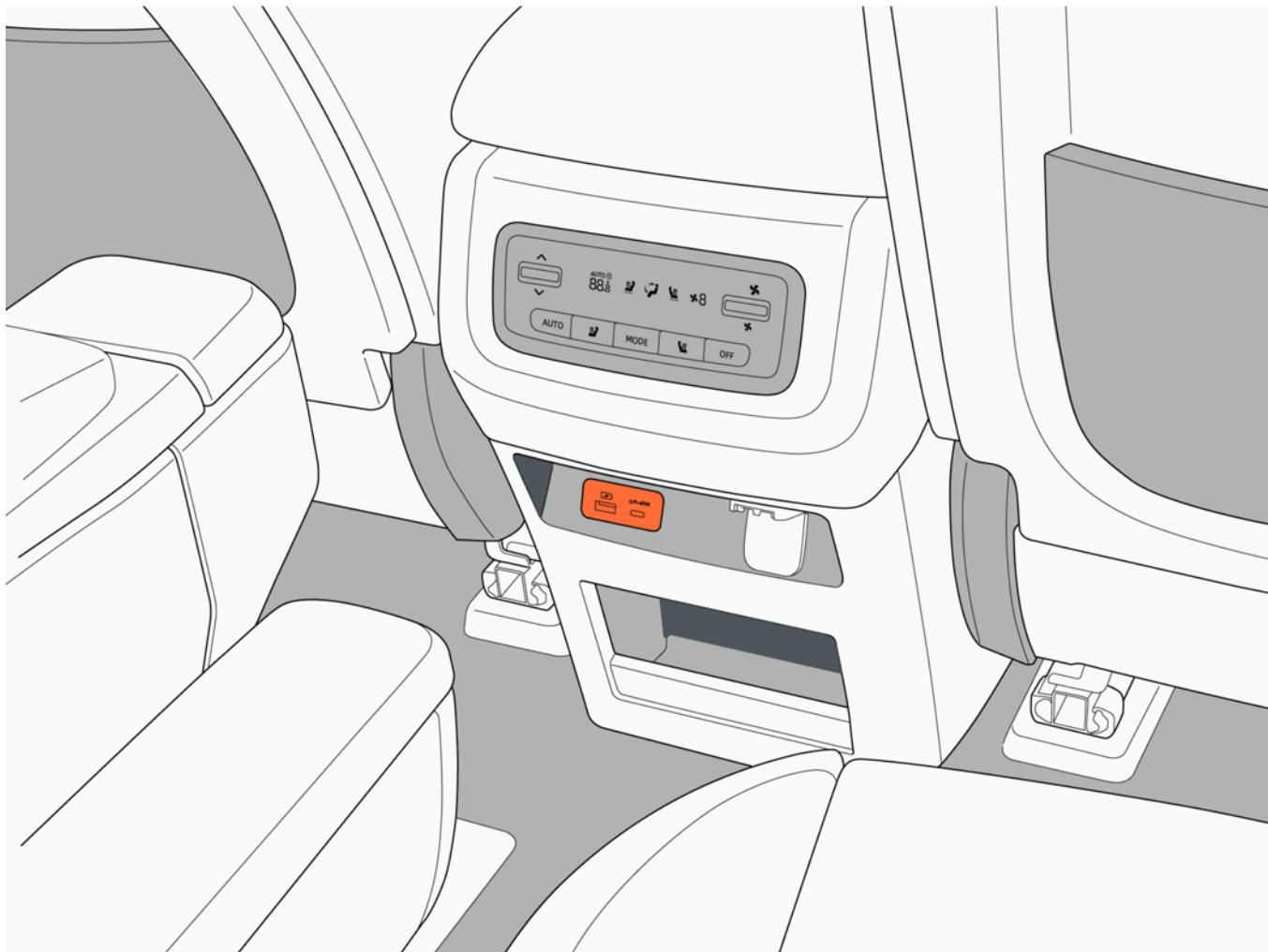

6 Операция

2. USB-интерфейс расположен сбоку авиационных сидений второго ряда.

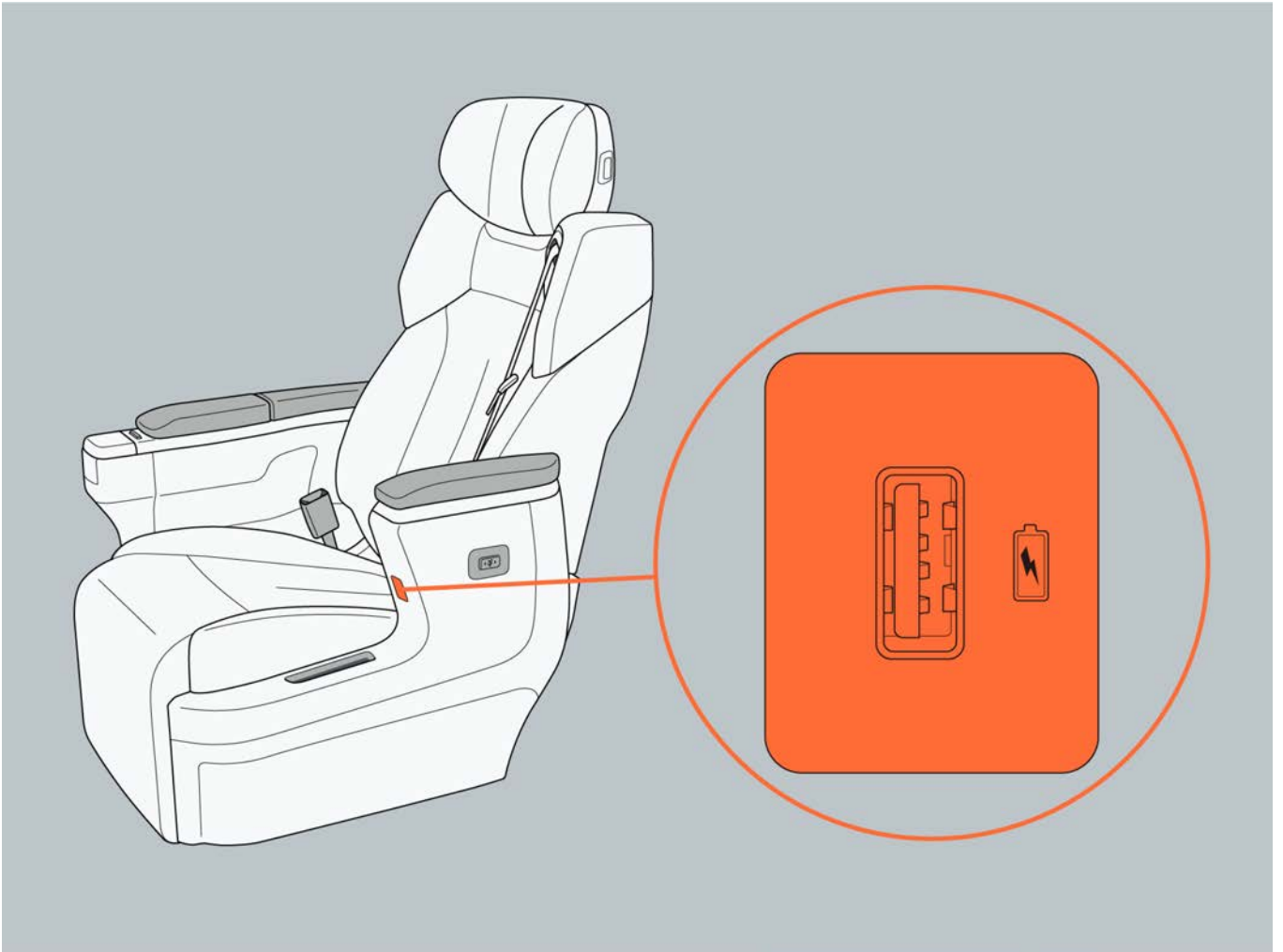

III. Третий ряд

1. USB-интерфейс третьего ряда расположен на подлокотниках левого/правого сидений.

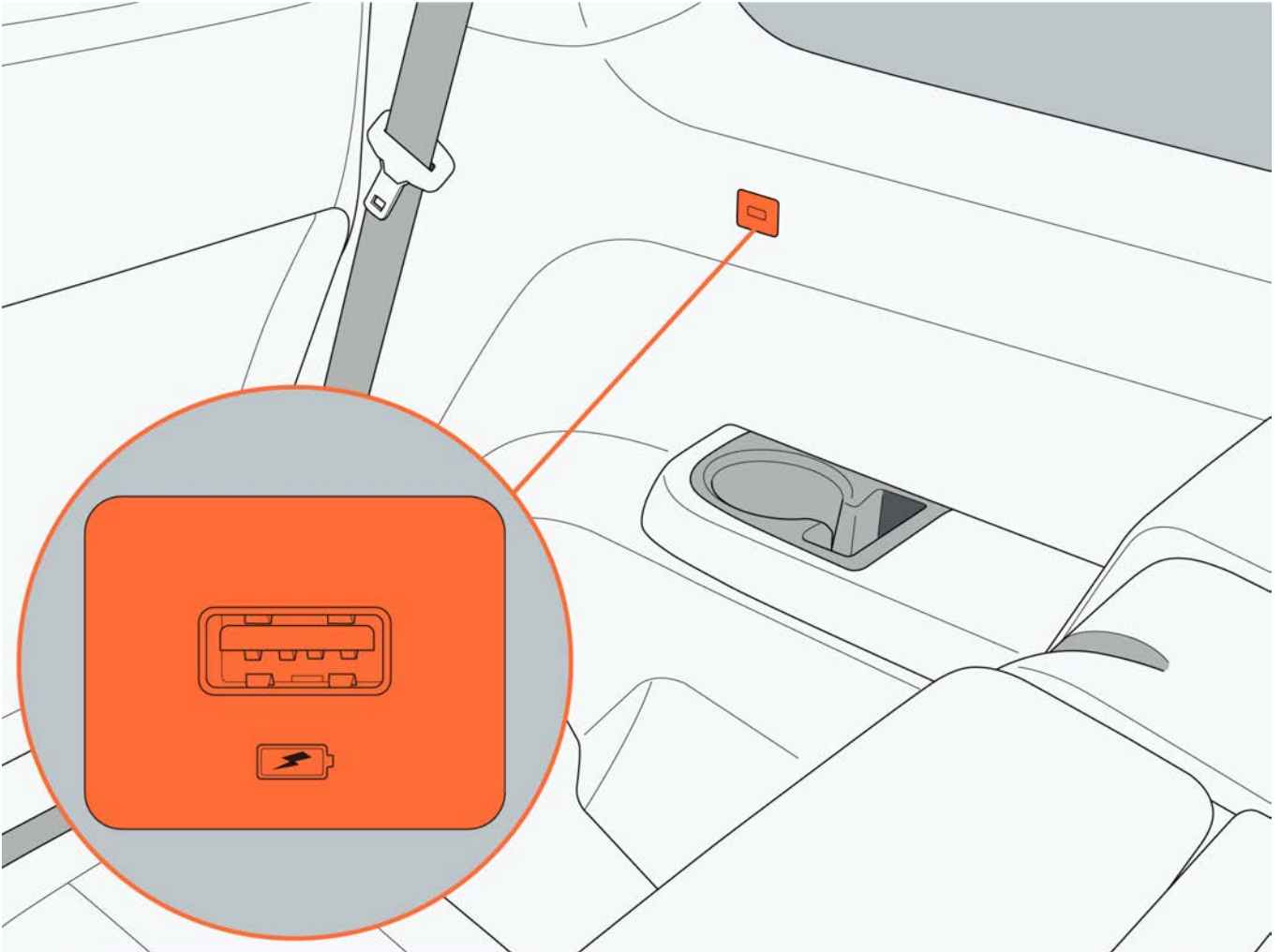

6 Операция

6.10.7 Видеореги́стратор

I. Описание интерфейса

Нажмите «Видеореги́стратор» на центральном экране управления, чтобы перейти в интерфейс видеореги́стратора:

- Изображение в режиме реального времени: Отображает изображение на экране, записанный текущим видеореги́стратором.
- Альбом: Нажмите, чтобы перейти в альбом для просмотра и управления фотографиями, видео, экстренными видео, часовыми изображениями, избранными записями видеореги́стратора.
- Настройки: Нажмите, чтобы перейти в интерфейс настроек видеореги́стратора.

II. Циклическая запись

Когда источник питания автомобиля находится в режиме «READY», видеореги́стратор автоматически включится и начнет запись цикла; в соответствии с заданным временем записи цикла цикл будет записан. Продолжительность циклической записи составляет 5 мин, 3 мин и 1 мин соответственно.

III. Экстренная видеозапись

Когда автомобиль сталкивается во время движения, он переходит в режим экстренной видеозаписи. Видеореги́стратор будет записывать видеоизображения в течение некоторого времени до и после столкновения, а также мгновенные фотографии во время столкновения.

Напоминание

- Записанные видеофайлы сохраняются в альбоме.
- В соответствии с требованиями правил защиты данных, черты лица пешеходов и информация о номерных знаках транспортных средств вне автомобиля, являются конфиденциальной информацией и защищены. Если вам необходимо использовать видеозапись и делиться ей, пожалуйста, соблюдайте законы и нормативные акты.
- Короткое нажатие специальной кнопки на рулевом колесе запускает экстренную видеозапись видеореги́стратора.

IV. Настройка видеореги́стратора

- Нажмите «Настройки» в интерфейсе видеореги́стратора, чтобы перейти в интерфейс настройки видеореги́стратора.
- Автоматическая видеозапись при включении: После включения блок питания автомобиля находится в режиме «READY», включается видеореги́стратор и начинается видеозапись.

- Наложение данных при вождении: После включения интерфейса видеорегистратора или интерфейса предварительного просмотра на видео будут отображаться данные о скорости автомобиля, его местоположении и другая информация.
- Аудиозапись: По умолчанию она выключена, но после ее включения видеофайл будет содержать аудио.
- Разрешение видео: Разрешение видеорегистратора по умолчанию составляет 1080p, и можно настроить разрешение 1080p и 720p.
- Управление флешкой: Отображение текущей емкости флешки, занятой каждым видео и фото на флешке.
- Формат: Нажмите на значок, появится окно с запросом, и нажмите на значок «ОК» в окне запроса, чтобы отформатировать флешку.

6.10.8 Микрофон

Автомобиль оснащен 5 микрофонами, которые расположены рядом с передней лампой для чтения и рядом со левой и правой вспомогательными ручками. Во время сценария управления звонком или голосом записывают звук в салоне.

Внимание

- Не вставляйте острые предметы в сетчатую крышку микрофона, чтобы избежать его повреждения.

6.10.9 Вспомогательная ручка

Когда автомобиль едет быстро или его трясет, пассажиры могут удерживать равновесие с помощью вспомогательной ручки. При использовании вспомогательной ручки на потолке вам необходимо развернуть ручку, прежде чем вы сможете использовать его в обычном режиме. Когда вы ее не используете, вы можете отпустить ее и она самостоятельно вернется в исходное положение.

Предупреждение

- Во избежание повреждения не подвешивайте тяжелые предметы и не кладите тяжелые грузы на вспомогательную ручку.

6 Операция

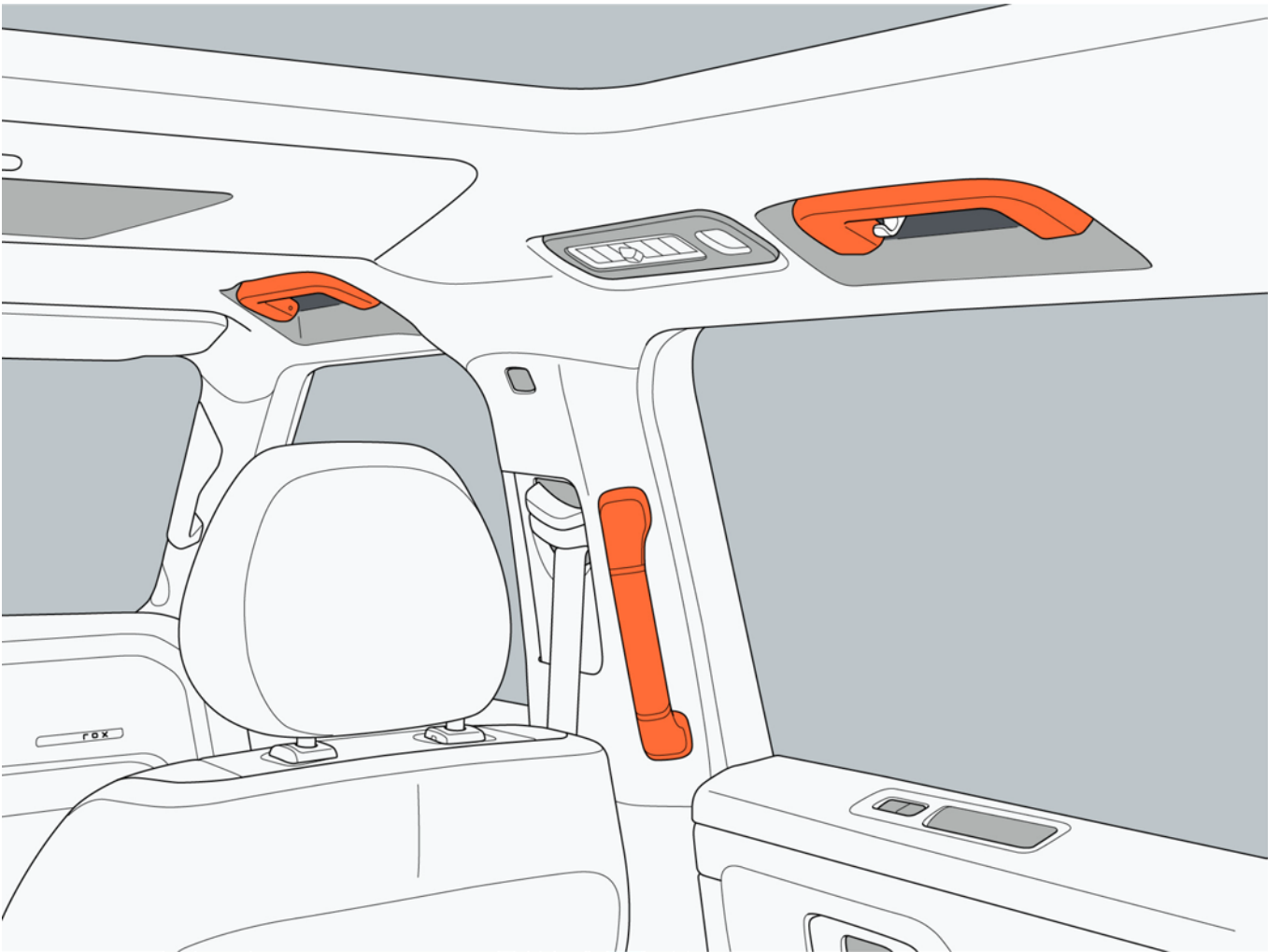

6.10.10 Крючок для одежды и головного убора

На вспомогательных ручках на двух сторонах потолка над сидениями второго ряда есть крючки для одежды и головного убора, которые используются только для размещения одежды и головного убора.

Предупреждение

- Не вешайте на крючок для одежды и головного убора другие твердые предметы. Когда воздушная завеса безопасности развернута, эти предметы могут выскочить и привести к несчастному случаю.

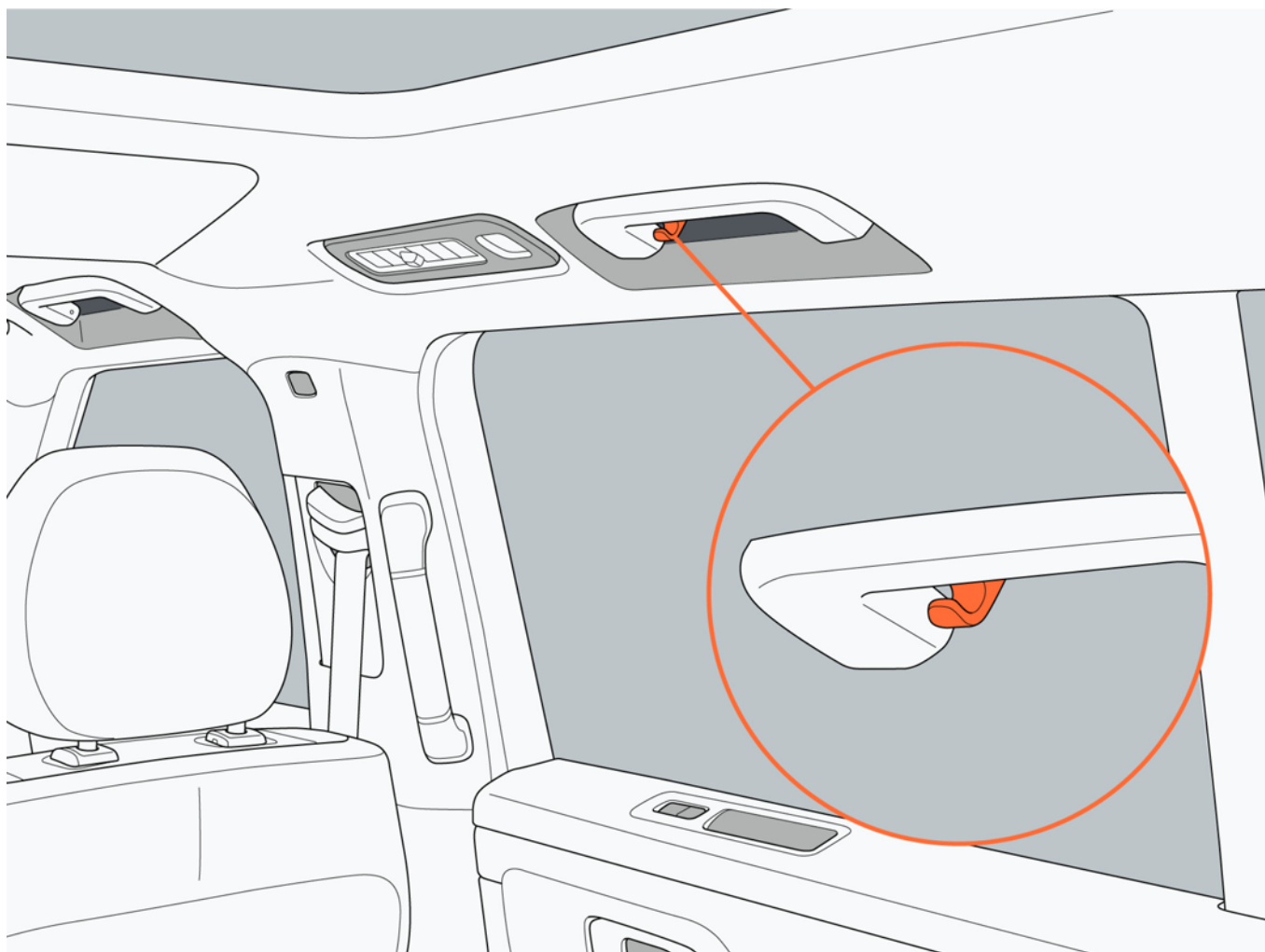

7 Управление

7.1 Подготовка к движению

7.1.1 Управление автомобилем

1. Проверка перед движением

Перед началом движения убедитесь, что на экране приборов нет тревожной информации о системе аккумулятора. Если система аккумулятора для генератора выходит из строя, вам следует немедленно обратиться в автомобильный сервисный центр «ROX» для проверки.

2. Запуск автомобиля

Возьмите с собой ключ дистанционного управления, нажмите на педаль тормоза, и на экране приборов загорится индикатор «READY». В это время автомобиль может двигаться.

3. Запуск автомобиля

После запуска автомобиля переключите передачу на D, постепенно отпустите педаль тормоза и слегка нажмите на педаль акселератора, чтобы ускорить движение автомобиля.

4. Парковка

Нажмите на педаль тормоза, чтобы остановить автомобиль; переключите передачу автомобиля на P, закройте все двери и заблокируйте их.



Предупреждение

- Пожалуйста, не нажимайте на ручку переключения передач по собственному желанию во время движения автомобиля, чтобы избежать несчастных случаев из-за резкого переключения передач.
- Не нажимайте на педаль акселератора при управлении рычагом переключения передач во избежание дорожно-транспортных происшествий или несчастных случаев, вызванных резким ускорением автомобиля при переключении передачи.
- Не езьте по участкам дорог с неизвестной глубиной стоячей воды, чтобы избежать повреждения электрических деталей или удлинителя пробега.
- Не высовывайте какие-либо части тела из салона во время движения.
- Не включайте систему удлинителя пробега в течение длительного времени в плохо проветриваемом или закрытом помещении во избежание отравления выхлопными газами.
- Не допускайте чрезмерного холостого хода колес, если какое-либо колесо висит в воздухе или автомобиль застрял в песке или грязи, во избежание несчастных случаев, вызванных резким ускорением автомобиля.

- Пожалуйста, не паркуйте свой автомобиль вблизи легковоспламеняющихся и взрывоопасных предметов, чтобы избежать возникновения пожара.
- Не кладите хрупкие предметы в бардачки, чтобы избежать их повреждения из-за тряски.
- Не тормозите, не разгоняйтесь и не поверните резко рулевое колесо на скользкой дороге, чтобы избежать снижения или даже потери управляемости автомобиля.
- Пожалуйста, не проезжайте мимо легковоспламеняющихся веществ, чтобы избежать повреждения автомобиля или даже возникновения пожара из-за горения легковоспламеняющихся веществ.
- Не нажимайте на педаль акселератора или не нажимайте одновременно на педаль акселератора и педаль тормоза, чтобы остановиться на склоне.



Внимание

- При спуске по крутому склону рекомендуется использовать функцию медленного спуска по крутому склону, чтобы поддерживать стабильную скорость.
- При движении автомобиля по ухабистым дорогам рекомендуется двигаться на низкой скорости, чтобы избежать повреждения колес или шасси автомобиля.
- Если автомобилю необходимо перейти реку вброд, пожалуйста, сначала проверьте глубину воды и убедитесь, что автомобиль может безопасно проехать по ней. После безопасного проезда, пожалуйста, слегка нажмите на педаль тормоза, чтобы она оставалась сухой и обеспечивала нормальную работу тормозной системы.
- Если вы проехали по водной дороге и вода попала в ваш автомобиль, пожалуйста, пригоните его в автомобильный сервисный центр «ROX» для проверки.
- Шины спущены или повреждены, что может привести к появлению посторонних звуков, вибрации, затруднению управления автомобилем или его ненормальному наклону. Когда шина спущена или повреждена, нужно крепко держать руль и медленно нажимать на педаль тормоза.

7.1.2 Груз и багаж

Предметы, помещенные в багажник, можно закрепить с помощью кольца для крепления багажа, чтобы избежать их повреждения из-за тряски автомобиля или багажа, что может повлиять на безопасность вождения.



Предупреждение

- Не храните хрупкие, легковоспламеняющиеся и взрывоопасные грузы в багажнике во избежание пожара, взрыва или повреждения предметов.
- Не управляйте автомобилем с неравномерным распределением нагрузки в багажнике

7 Управление

потери равновесия при повороте.

- Обязательно закрепите груз в багажнике, в противном случае при экстренном торможении он может быть выброшен в салон.
- Пожалуйста, не садитесь за руль перегруженного автомобиля, чтобы избежать несчастных случаев, вызванных чрезмерной инерцией и превышением тормозного пути.

7.1.3 Буксировка прицепа

Автомобильное буксирное устройство в сборе представляет собой сферическую муфту в соответствии с регламентом ECE R55, которая может использоваться для крепления и буксировки приспособлений (таких как прицепы, дома на колесах, тележки и т.д.).

Буксирный прицеп и устройство увеличивает вес и сопротивление транспортного средства, поэтому при буксировке запас хода может значительно сократиться. Несмотря на то, что калькулятор пробега автомобиля пытается скорректировать оценку пробега в зависимости от установочных приспособлений, но фактическое потребление энергии может отличаться. Перед поездкой необходимо разумно спланировать дальность поездки и пункт назначения.

Для установки и использования прицепных приспособлений необходимо подсоединить буксирное устройство. Следуйте инструкциям, прилагаемым к прицепным приспособлениям, и соблюдайте все местные правила и законодательные требования, применимые к прицепным приспособлениям.

Буксирное устройство в сборе включает в себя проводку фонарей, необходимых для прицепа; при буксировке прицепа регулярно проверяйте, чтобы прицеп и его груз всегда находились в безопасном состоянии, а также проверяйте, нормально ли работают фары на прицепе.

Предупреждение

- Не подсоедините прицеп к автомобилю без буксирного устройства.
- При погрузке и буксировке, пожалуйста, соблюдайте применимые местные законы и правила.

Внимание

- Буксировочное устройство может быть закрывать поле зрения наружного зеркала заднего вида, камеры заднего вида и заднего ультразвукового датчика. Кроме того, некоторые функции помощи водителю могут работать неправильно.

- Убедитесь, что используется подходящий сцепной трос или крюк второго класса. Для получения рекомендаций, пожалуйста, обратитесь к инструкциям по использованию производителя прицепа .

Напоминание

- Перед поездкой необходимо проверить рабочее состояние всех огней прицепа.
- Убедитесь, что фаркоп надежно закреплен.

I. Технические характеристики по буксировке

Максимальная тяговая грузоподъемность (включая весь груз и дополнительное оборудование) и вертикальная грузоподъемность сцепного крюка не должны превышать следующих значений: Максимальная тяговая грузоподъемность автомобиля, максимальная грузоподъемность сцепного крюка:

Шина	Максимальная тяговая грузоподъемность (максимальная масса прицепа)	Максимальная грузоподъемность сцепного крюка (максимальная вертикальная грузоподъемность фаркопа)
20", 21"	750 кг	75 кг

Грузоподъемность сцепного крюка - это направленное вниз усилие, создаваемое прицепом на сцепное устройство. Для управления автомобилем с прицепом водитель должен иметь водительское удостоверение категории Сб и гарантирует, что общая масса составляет менее (не включительно равно) 4500 кг, включая массу прицепа и автомобиля. Загрузка большого количества оборудования или груза в прицеп может привести к снижению грузоподъемности на прицепе, это может привести к снижению максимальной тяговой грузоподъемности.

Предупреждение

- Пожалуйста, не допускайте превышения максимальной грузоподъемности автомобиля или прицепа во избежание быстрого износа и повреждения автомобиля.
- Перегрузка будет неблагоприятно повлиять на устойчивость и торможение автомобиля, что приведет к потере управления автомобилем и увеличению тормозного пути, даже может привести к серьезным авариям.
- При расчете нагрузки на заднюю ось помните, что необходимо наложить нагрузку передней части прицепа, нагрузку в багажнике автомобиля, нагрузку на багажную полку на крыше и вес пассажиров на задних сиденьях.

Напоминание

7 Управление

- Перед покупкой сцепного крюка, пожалуйста, обратите внимание на соответствие размеров, чтобы избежать ситуаций, когда сцепной крюк не может быть установлен.

II. Давление в шинах при буксировке

При буксировке необходимо отрегулировать давление в шинах с учетом дополнительной нагрузки.

При буксировке максимальная допустимая техническая нагрузка на заднюю ось не превышает 1797 кг. В этих случаях скорость не должна превышать 80 км/ч, а давление в задних шинах должно быть как минимум на 20 кПа~30 кПа выше обычного рекомендуемого давления в шинах.

Предупреждение

- Если у автомобиля неисправна шина, не пытайтесь буксировать прицеп. Временно отремонтированные шины не выдерживают нагрузки при буксировке. Использование неисправных или временно отремонтированных шин для буксировки может привести к повреждению шин и потере устойчивости автомобиля.

III. Операция перед буксировкой

Перед буксировкой необходимо выполнить следующие действия:

- При буксировке накачайте шину до давления в холодной шине, указанного для буксировки.
- Понимайте и соблюдайте все местные законы и нормативные акты, связанными с прицепом.
- Отрегулируйте зеркало заднего вида таким образом, чтобы в нем не было очевидных слепых зон.

Пожалуйста, подтвердите следующее перед буксировкой:

- Водителю прицепов необходимо иметь водительское удостоверение категории С6.
- При подсоединении буксировочного устройства автомобиль должно располагаться горизонтально. Если передняя часть автомобиля наклонена вверх, а задняя - вниз, пожалуйста, убедитесь, что максимальная тяговая грузоподъемность и максимальная грузоподъемность сцепного крюка не превышены, указанные в таблице «Тяговая грузоподъемность».
- Все компоненты буксировочного устройства, аксессуары и электрические разъемы находятся в хорошем состоянии и подключены правильно. Если возникнут какие-либо очевидные проблемы, пожалуйста, не начинайте буксировку.
- Фаркоп надежно обхватит буксирный шар.

- Все грузы были закреплены.
- Противооткатные упоры можно использовать.
- Нагрузка на прицеп распределяется равномерно таким образом, чтобы нагрузка на фаркоп прицепа составлял около 4% от общей массы прицепа и не превышал максимальную нагрузку на фаркоп прицепа, указанную в таблице «Тяговая грузоподъемность».



Предупреждение

- Всегда следите за тем, чтобы груз был закреплен в прицепе и не перемещался. Динамическое перемещение груза может привести к потере управления автомобилем, даже может привести к серьезным травмам или смерти.
- Нагрузка на фаркоп прицепа должна составлять около 4% от общей массы прицепа и не превышать максимальную нагрузку на фаркоп прицепа, указанную в таблице «Тяговая грузоподъемность». Несбалансированные нагрузки на колеса или более тяжелые грузы сзади могут привести к раскачиванию прицепа и потере управления автомобилем.
- Тяговая грузоподъемность не должна превышать общую массу автомобиля, максимальную нагрузку на заднюю ось и максимальную грузоподъемность буксировки.
- После погрузки прицеп должен находиться параллельно земле.

IV. Руководство по буксировке

Это автомобиль в основном предназначен для перевозки пассажиров. Буксировка прицепа приведет к дополнительной нагрузке на двигатель, трансмиссии, тормоза, шины и подвески автомобиля и значительно сократит пробег. Если вам необходимо отбуксировать прицеп, пожалуйста, действуйте осторожно и следуйте следующим рекомендациям:

- Снизьте скорость движения и избегайте резких действий. При буксировке прицепа по сравнению с движением без прицепа рулевое управление, устойчивость, радиус поворота, тормозной путь и эффективность торможения отличаются.
- Избегайте резких поворотов, так как при резких поворотах прицеп может задеть автомобиль и привести к его повреждению. Колеса прицепа расположены ближе к внутренней стороне поворота, чем колеса автомобиля, поэтому поворот должен быть шире, чтобы предотвратить столкновение прицепа с придорожными камнями, дорожными знаками, деревьями или другими объектами.
- Держитесь как минимум в два раза дальше от впереди идущего транспортного средства, чтобы увеличить дистанцию до него, что поможет избежать необходимости экстренного торможения. Резкое торможение может быть привести к проскальзыванию или царапинам шасси и потере управления.

7 Управление

- Регулярно проверяйте, безопасен ли груз.
- Регулярно проверяйте, правильно ли работают тормоза прицепа.
- Избегайте парковки на склонах.
- Регулярно проверяйте, чтобы все буксирное устройство было надежно затянуто.
- При буксировке персоналу не разрешается находиться в прицепе.
- Тяжелые предметы в прицепе следует размещать как можно ближе к оси, чтобы уменьшить воздействие на состав транспортных средств при раскачивании.

V. Парковка автомобиля с прицепом

Рекомендуется парковать автомобиль на ровной дороге с уклоном не более 12%. Если вам необходимо остановиться на склоне, установите протипооткатные упоры под колеса прицепа:

1. Один человек нажимает на педаль тормоза и удерживает ее нажатой.
2. Другой человек поместил протипооткатные упоры под колеса снизу.
3. Когда протипооткатные упоры будут установлены, отпустите педаль тормоза и убедитесь, что протипооткатные упоры могут выдерживать массу автомобиля и прицепа (функция Autohold не включена).
4. Установите автомобиль на передачу P и включите функцию электронного ручного тормоза.

Предупреждение

- Если вам необходимо остановиться на склоне, пожалуйста, всегда следите за тем, чтобы все колеса прицепа были надежно закреплены упорами, в противном случае это может привести к серьезному повреждению транспортного средства, травмам или смерти.

VI. Электрическое подключение

Прицеп оснащен задними фарами, стоп-сигналами, габаритными фарами и указателями поворота. Для обеспечения питания системы освещения прицепа на промежуточной части заднего бампера автомобиля установлен встроенный 13-контактный электрический разъем. Электрический разъем может быть подсоединен к большинству разъемов проводов прицепа. Если электрический разъем прицепа (trailer) представляет собой 7-контактный электрический разъем, вам необходимо приобрести собственный адаптер.

Номер контакта	Функция	Номер контакта	Функция
1	Левый указатель поворота	8	Фонарь заднего хода
2	Правая	9	Результатов пока нет

	противотуманная фара		
3	Заземление контакта 1-8	10	Выходная мощность 12 В при пробуждении автомобиля
4	Правый указатель поворота	11	Заземление контакта 10
5	Правая задняя фара	12	Зарезервированные интерфейсы для будущей настройки
6	Стоп-сигнал	13	Заземление контакта 9
7	Левая задняя фара		

Предупреждение

- Не пытайтесь напрямую подключить или использовать какой-либо другой способ подсоединения проводов прицепа, в противном случае это может привести к повреждению электрической системы автомобиля и выходу ее из строя.

Внимание

- Перед началом и во время буксировки необходимо проверить и убедиться в том, что все электрические соединения работают нормально, а все фары прицепа работают нормально.
- Обязательно следите за тем, чтобы провода прицепа не касались земли и не волочились за ней, а также для них был отведен запас для поворота.

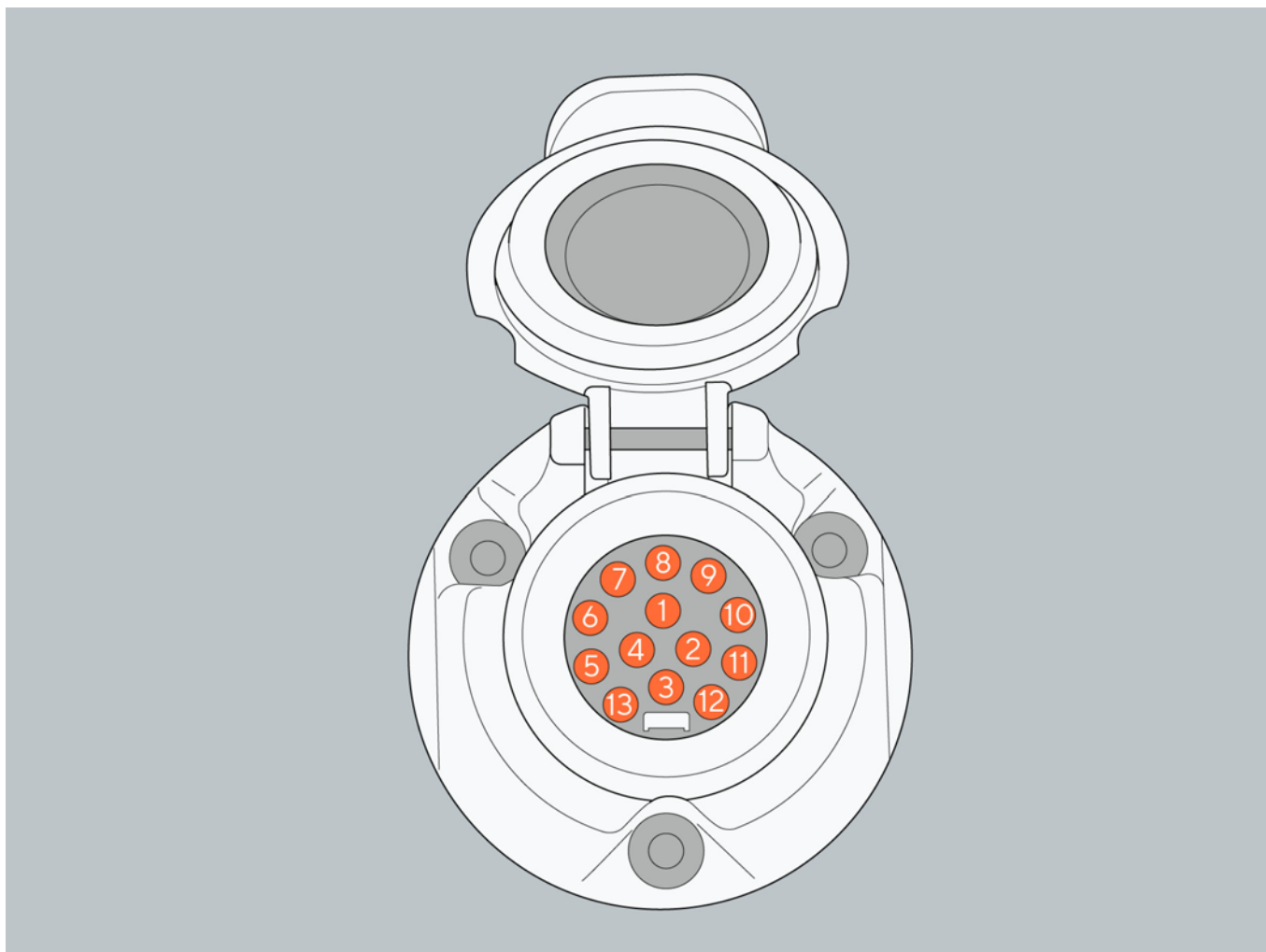

7.2 Правила дорожного движения

7.2.1 Переключатель режима питания

I. Подключение автомобиля

Режим «ON»: Электроприборы автомобиля включены и находятся в рабочем состоянии, но автомобиль не может тронуться с места. В это время вы можете переключиться в этот режим, открыв любую дверь автомобиля в режиме «OFF» с помощью ключа дистанционного управления или Bluetooth-ключа.

Режим «READY»: Автомобиль находится в состоянии движения, и вы можете переключиться в этот режим, нажав на педаль тормоза с собой ключа дистанционного управления или Bluetooth-ключа.

i Напоминание

- После запуска автомобиля передача переключается в режим P. Если обнаружится, что водительская дверь открывается и водитель покидает сиденье, автомобиль автоматически переключится из режима «READY» в режим «ON».

II. Отключение автомобиля

Режим «OFF»: Электроприборы автомобиля находятся в нерабочем состоянии, и вы можете переключиться в этот режим, закрыв все двери и заблокировав автомобиль.

7.2.2 Механизм переключения передач

Механизм переключения передач, используемый в этом автомобиле, представляет собой электронную ручку переключения передач, имеющую всего 4 передачи, а именно передачу P, передачу R, передачу N и передачу D.

I. Управление ручкой переключения передач

Когда блок питания автомобиля находится в режиме «READY», нажмите на педаль тормоза, нажмите и удерживайте кнопку разблокировки ручки переключения передач и переключите передачу вперед или назад в указанное положение для переключения передач.

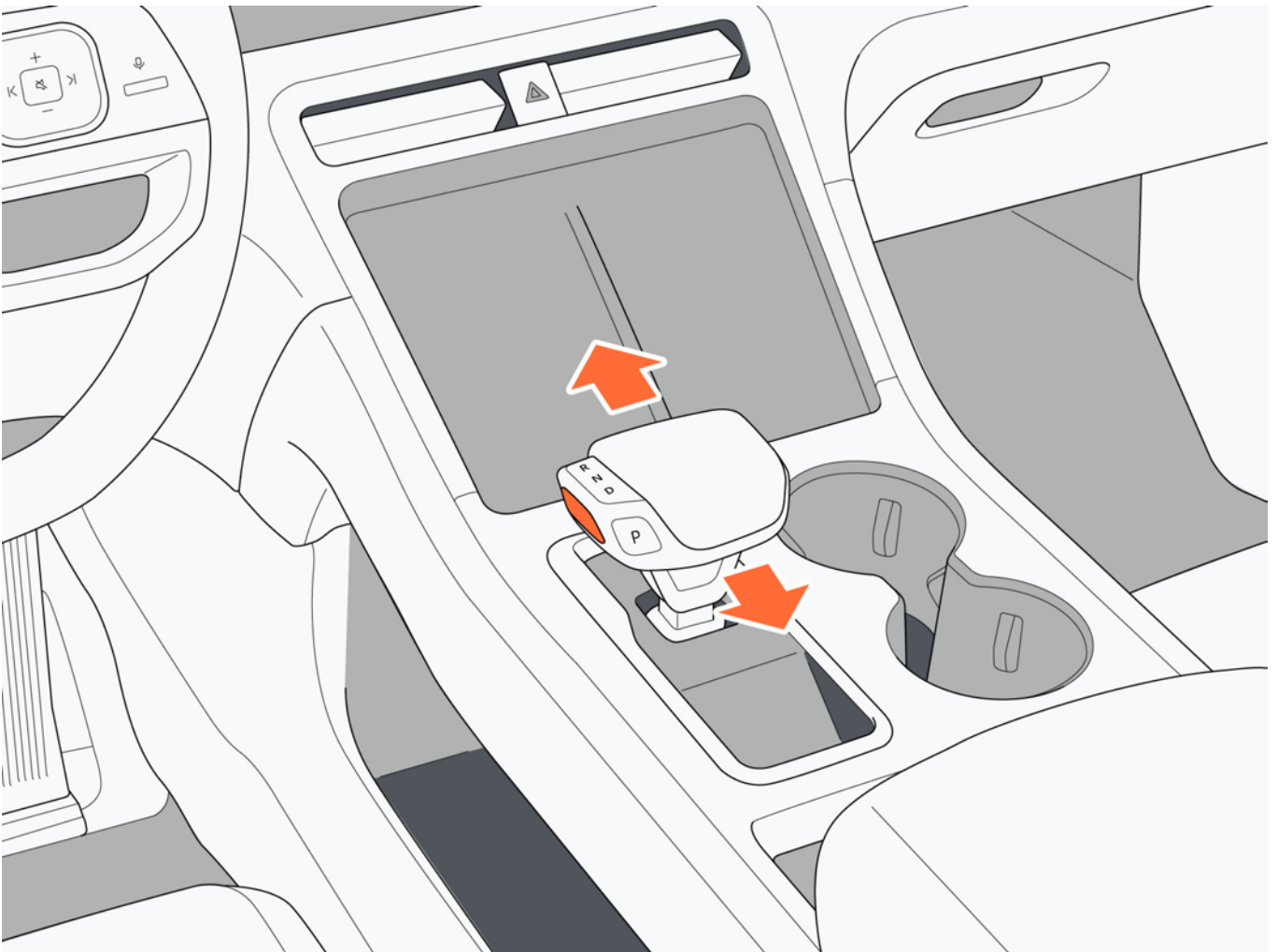

II. Функция передач

Передача	Функция
----------	---------

7 Управление

P	Передача парковки
R	Передача заднего хода
N	Нейтральная передача
D	Передача вперед

III. Переключение передач

- Передача парковки P: Когда скорость будет ниже 5 км/ч, нажмите кнопку передачи P на ручке переключения передач, и автомобиль перейдет на передачу P.
- Передача заднего хода R: Когда скорость будет ниже 5 км/ч, нажмите на педаль тормоза, нажмите и удерживайте кнопку разблокировки ручки переключения переада, и одновременно переведите ручку переключения передач вперед на передачу R.
- Нейтральная передача N: Когда скорость будет ниже 5 км/ч, нажмите на педаль тормоза, нажмите и удерживайте кнопку разблокировки ручки переключения передач и одновременно переведите ручку переключения передач на передачу N.
- Передача вперед D: Когда скорость будет ниже 5 км/ч, нажмите на педаль тормоза, нажмите и удерживайте кнопку разблокировки ручки переключения передач, и одновременно переведите ручку переключения передач на передачу D.



Предупреждение

- Во время движения автомобиля, в случае возникновения аварийной ситуации (например, отказ тормозной системы), вы можете нажать и удерживать кнопку переключения передач P, чтобы активировать функцию динамической парковки, и автомобиль снизит скорость до определенного диапазона значений замедления, пока не остановится. Отпустите передачу P перед остановкой автомобиля, и функция динамической парковки немедленно отключится.
- Прежде чем выйти из салона, водитель должен убедиться, что автомобиль находится на передаче P. Не полагайтесь на то, что автомобиль переключится на передачу P, эта функция работает не во всех случаях.
- Если автомобиль не может нормально переключать передачи, пожалуйста, своевременно обратитесь в автомобильный сервисный центр «ROX».



Напоминание

- Если скорость движения слишком высока или педаль тормоза не нажата при переключении передач, автомобиль не сможет переключать передачи.

7.2.3 Управление указателем поворота

Перестроение: Переведите рычаг указателя поворота вверх или вниз в положение 1, и указатель поворота и индикатор поворота на экране приборов мигнут три раза.

Поворот: Переведите рычаг указателя поворота вверх или вниз в положение 2, и указатель поворота и индикатор поворота на экране приборов продолжат мигать.

Снова поверните рычаг указателя поворота вверх или вниз в положение 1, и указатель поворота и индикатор поворота на экране приборов погаснут.

i Напоминание

- Если указатель поворота быстро мигает, это означает, что неисправен какой-то указатель поворота автомобиля. Пожалуйста, своевременно обратитесь в автомобильный сервисный центр «ROX» для технического обслуживания.

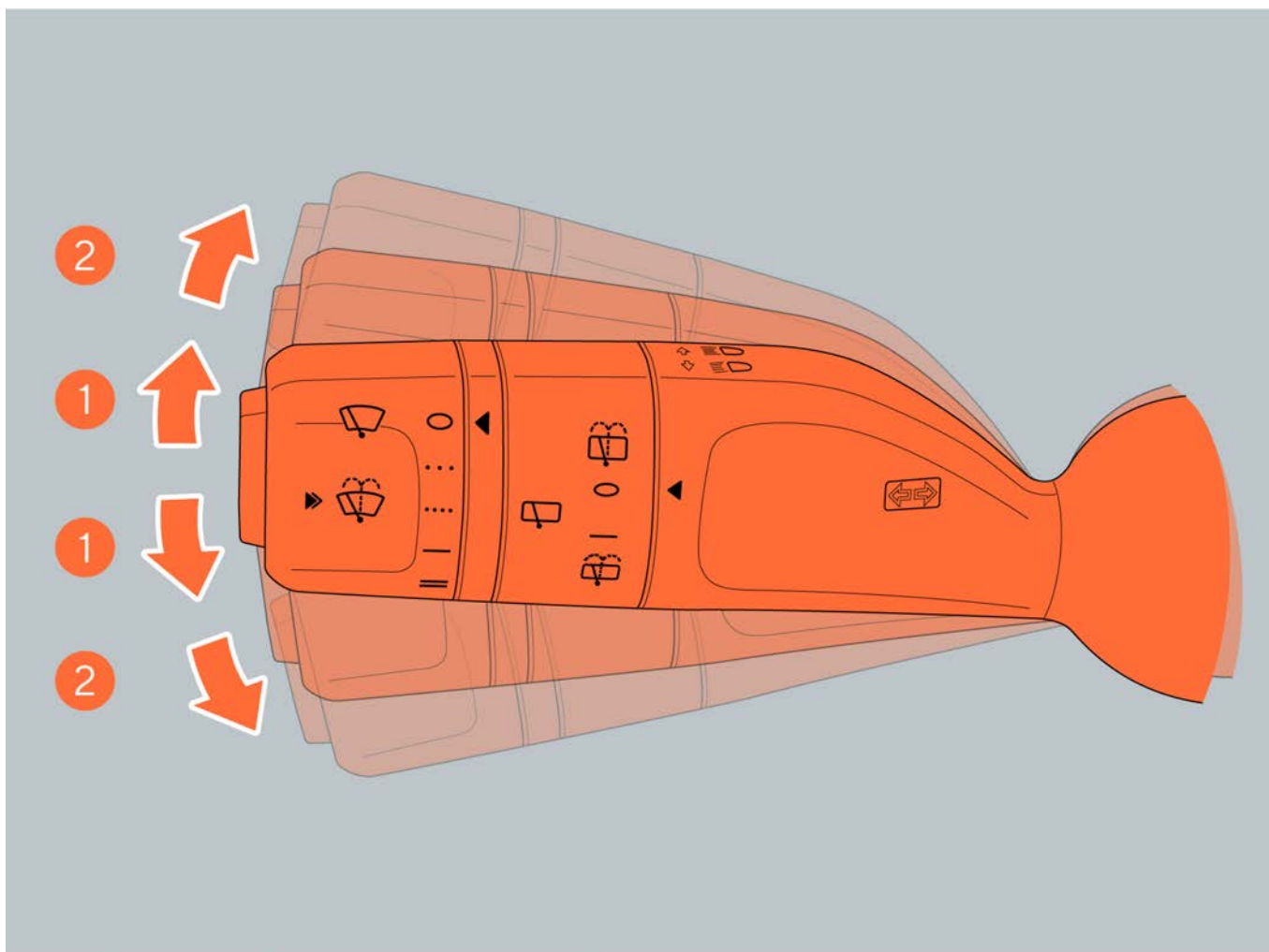

7 Управление

7.2.4 Звуковой предупреждающий сигнал пешеходов при низкой скорости

Звуковой предупреждающий сигнал пешеходов при низкой скорости предназначен для напоминания другим участникам дорожного движения (включая пешеходов, велосипедистов и т.д.). При включении звукового предупреждающего сигнала пешеходов при низкой скорости автомобиль автоматически определяет, следует ли подавать звуковой сигнал, основываясь на информации о скорости.

Настройте звуковой предупреждающий сигнал пешеходов при низкой скорости, такой как выключение/двигатель/фантастика, на центральном экране управления «Настройки автомобиля → Автомобиль → Вождение → Звуковой предупреждающий сигнал пешеходов при низкой скорости».



Внимание

- Функция временного отключения звукового предупреждающего сигнала пешеходов при низкой скорости может использоваться только в том случае, если на небольшом расстоянии нет других участников дорожного движения, а окружающая обстановка очевидно не требует звукового сигнала.

7.2.5 Особые дорожные условия

Нажмите «Режим кросса → Особые дорожные условия» на центральном экране управления, и вы сможете выбрать один из двух режимов особых дорожных условий: «режим снега, медленный спуск по крутому склону».

- Медленный спуск по крутому склону: Когда автомобиль спускается по склону, система медленного спуска по крутому склону (HDC) автоматически задействуется для приложения определенного тормозного усилия к колесам, чтобы обеспечить стабильную скорость автомобиля при спуске.
- Режим снега: Подходит для дорог со скользким и рыхлым дорожным покрытием, но не проседающих.

7.2.6 Система контроля давления в шинах (TPMS)

Автомобиль оснащен системой контроля давления в шинах, которая может определять информацию о давлении в шинах автомобиля и отображать текущую информацию о давлении в шинах и температуре на экране приборов. Когда давление в шинах слишком высокое, давление воздуха слишком низкое,

температура в шинах высокая и шина быстро спущена, загорается сигнальная лампа системы контроля давления в шинах, а на экране приборов отображаются соответствующие текстовые сигналы тревоги. Когда на автомобиле загорится сигнальная лампа давления в шинах, пожалуйста, своевременно проверьте, не находится ли шина в неисправном состоянии, чтобы избежать несчастных случаев. Ниже приведены распространенные сигналы тревоги о неисправностях и способы их устранения:

- Сигнализация низкого давления: восстановите давление в шинах до стандартного значения.
- Сигнализация о высоком давлении: уменьшите давление в шинах до стандартного значения.
- Сигнализация о высокой температуре: Остановите движение и проверьте давление в шинах.
- Быстрая протечка воздуха: Остановите движение и проверьте, не повреждены ли шины.



Внимание

- В целях повышения безопасности вождения, если система контроля давления в шинах работает неправильно, пожалуйста, своевременно обращайтесь в автомобильный сервисный центр «ROX».



Напоминание

- Радиоволны воздействуют на систему контроля давления в шинах. Работа системы может быть ограничена или ее невозможно использовать в обычном режиме. Информацию о давлении в шинах можно скорректировать, отведя автомобиль подальше от радиоволнового оборудования или изменив частоту радиоволн, создающих помехи.
- После перестановки колеса или замены шины, а также после замены датчика давления в шинах, пожалуйста, обратитесь в автомобильный сервисный центр «ROX» для получения информации о датчике давления в шинах.

7.2.7 Регулируемая подвеска с электроприводом

Система подвески с электронным управлением обладает такими преимуществами, как повышение плавности хода и устойчивости автомобиля, уменьшение колебаний нагрузки на шины, сокращение тормозного пути и снижение вибрации в вертикальном направлении кузова. Это может устранять противоречие между стабильностью управления автомобилем и комфортом.

7 Управление

Когда автомобиль находится в неподвижном состоянии, настройте режим регулировки подвески, нажав «Настройки автомобиля→ Автомобиль → Вождение → Режим подвески» на центральном экране управления.

- Комфортный режим: Сила демпфирования слишком мала, подходит для внедорожного движения и движения на дороге без покрытия.
- Стандартный режим: Умеренная сила демпфирования, подходит для обычных дорожных покрытий.
- Режим спорта: Сила демпфирования слишком велика, что подходит для высокоскоростных дорог.
- Режим кросса: Умеренная сила демпфирования, ослабляет ход подвески, подходит для дорог без покрытия.
- Интеллектуальный режим (если есть): Интеллектуальный режим интеллектуально выбирает соответствующий уровень демпфирования в зависимости от дорожных условий и манеры вождения, подходит для езды по всем видам дорожного покрытия.

7.2.8 Электронный усилитель рулевого управления с регулируемой скоростью

Нажмите «Настройки автомобиля→ Автомобиль→ Вождение → Гидроусилитель рулевого управления» на центральном экране управления и щелкните значок «Гидроусилитель рулевого управления», чтобы переключиться между тремя режимами рулевого управления: «Комфорт, Стандарт и Спорт» (по умолчанию используется стандартный режим).

- Комфорт: Рулевое колесо повернется не тяжело, который подходит для езды по перегруженным дорогам или городским районам.
- Стандарт: Применяется для обычного вождения.
- Спорт: Рулевое колесо повернется сильно, что подходит для интенсивной езды на высокой скорости, в дождливую и снежную погоду.

Предупреждение

- Не регулируйте режим гидроусилителя рулевого управления во время движения, это может отвлечь внимание водителя от дорожных условий и привести к аварии.

7.3 Важные пункты вождения

7.3.1 Важные пункты вождения автомобиля с удлинителем пробега

При использовании автомобиля необходимо соблюдать установленные правила дорожного движения, чтобы обеспечить безопасное вождение.

I. Скользкое дорожное покрытие

При движении автомобиля по скользкой дороге обязательно снижайте скорость и ведите автомобиль осторожно.

При экстренном торможении, быстром ускорении или резком повороте рулевого колеса на скользкой дороге колеса легко проскальзывают, управление автомобилем затрудняется, что приводит к возникновению аварийных ситуаций.

II. Движение по броду

1. Когда вам нужно пробираться через воду вброд

- Перед переходом вброд, пожалуйста, включите режим перехода вброд в режиме кросса. Проанализируйте дорожные условия и определите глубину воды перед переходом вброд. Глубина воды не должна превышать нижнего края кузова. Когда глубина воды или дорожные условия неизвестны, автомобилю приходится объезжать местность, а вынужденный проезд запрещен.
- Заходя вброд в воду, пожалуйста, не останавливайтесь и сохраняйте движение на низкой скорости (скорость не должна превышать 10 км/ч).
- При проезде перекрестков или пересечении с другими транспортными средствами, пожалуйста, ведите автомобиль осторожно, чтобы водяные волны не попали на переднюю решетку радиатора.

2. После проезда автомобиля по броду

- Слегка нажмите на педаль тормоза несколько раз подряд, чтобы удалить остатки влаги с тормозного диска и обеспечить нормальную работу тормозной системы.
- Проверьте звуковой сигнал автомобиля, фары автомобиля и т.д.
- Пожалуйста, как можно скорее обратитесь в автомобильный сервисный центр «ROX» для проведения планового технического осмотра, поскольку в процессе эксплуатации автомобиля вода может быть попала внутрь деталей трансмиссии, разбавила смазку и привести к выходу системы из строя.



Предупреждение

- Не ездите по участкам дорог с неизвестной глубиной стоячей воды, чтобы избежать повреждения электрических деталей или удлинителя пробега.

7 Управление

- Пожалуйста, не заходите в воду вброд в течение длительного времени, чтобы избежать повреждения автомобиля.
- Не ездите по участкам со стоячей водой, содержащей соль, во избежание коррозии кузова.
- Пожалуйста, обратитесь в автомобильный сервисный центр «ROX» для осмотра после удара о шасси автомобиля или его погружения в воду, чтобы избежать травм персонала или повреждения автомобиля из-за механического повреждения аккумулятора для генератора или аварий, связанных с высоким напряжением.

3. Внедорожная эвакуация

При движении в следующих дорожных условиях существует риск повреждения автомобиля:

- Автомобиль застрекает, например, на высоких бордюрах или грунтовых дорогах.
- Проезжайте через препятствия на высокой скорости, такие как бордюры, лежащие полицейские или дорожные ямы.
- Тяжелые предметы ударяются о шасси автомобиля или детали шасси.

В таких случаях кузов, ходовая часть, компоненты шасси, колеса или шины могут быть повреждены незаметно. Детали, получившие такое повреждение, могут неожиданно выйти из строя или не выдержать давления, ожидаемого при аварии.

При повреждении нижней защитной пластины между шасси автомобиля и нижней защитной пластиной могут скапливаться легковоспламеняющиеся материалы, такие как листья, трава или ветки. Попадание этих материалов на горячие детали выхлопной системы может привести к возгоранию.

В таких случаях, пожалуйста, немедленно обратитесь в автомобильный сервисный центр «ROX» для осмотра и ремонта автомобиля. Если в процессе движения вы обнаружили, что ваша безопасность за рулем нарушена, пожалуйста, немедленно выберите безопасное место для остановки и обратите внимание на дорогу и дорожные условия. В этом случае, пожалуйста, обратитесь в автомобильный сервисный центр «ROX».

При движении по внедорожному участку в тормоза могут попасть песок, грязь, вода или водомасляные смеси. Это может привести к ослаблению эффекта торможения или полному отказу функции торможения из-за повышенного износа. В зависимости от вещества, попавшего в тормоз, характеристики торможения будут разными. После езды по внедорожному участку следует почистить тормоза. Если вы обнаружите, что тормозной эффект ослаблен или слышите резкий шум, пожалуйста, немедленно обратитесь в автомобильный сервисный центр «ROX» для

проверки тормозной системы. Режим движения будет отрегулироваться в зависимости от различных характеристик торможения.

Езда по внедорожному участку увеличивает вероятность повреждения автомобиля, что может привести к сбою в сборке или системе. Пожалуйста, немедленно обратитесь в автомобильный сервисный центр «ROX» для ремонта поврежденных деталей автомобиля. Режим движения должен быть скорректирован в зависимости от условий местности. Пожалуйста, ведите автомобиль осторожно.

IV. Безопасное торможение

Если необходимо произвести экстренное торможение автомобиля, пожалуйста, сильно нажмите на педаль тормоза, чтобы затормозить.

V. Длинный спуск

При длительном спуске по склону можно включить функцию медленного спуска по крутому склону в режиме кросса или включить рекуперацию энергии при накате на максимум. Если вы будете нажимать на педаль тормоза в течение длительного времени, даже если давление на педаль тормоза будет очень слабым, это может привести к перегреву, износу или даже выходу из строя тормозной системы, что может привести к несчастным случаям.

Не полагайтесь на инерцию автомобиля при движении на передаче N или при выключении энергосистемы, чтобы избежать отсутствия систем помощи при торможении и рулевом управлении, которые могут привести к авариям.

VI. Вождение в дождливые дни

При движении в дождливые дни часто возникают проблемы со зрением, запотевание стекол, скользкая дорога и т.д., пожалуйста, ведите автомобиль осторожно.

При экстренном торможении, быстром ускорении или резком повороте рулевого колеса на скользкой дороге колеса легко проскальзывают, управлять автомобилем трудно, и это приводит к возникновению дорожно-транспортных происшествий. При движении в дождливые дни между шинами и дорожным покрытием легко образуется водяная пленка. В это время шины могут потерять сцепление с дорогой. Пожалуйста, снизьте скорость движения.

VII. Пробег

7 Управление

Если вы хотите получить максимальный пробег, пожалуйста, обратите внимание на следующие моменты:

- Рекуперация энергии: Установите уровень рекуперации энергии при накате на самый высокий уровень, который позволяет рекуперировать больше электроэнергии во время наката.
- Ведите автомобиль плавно и избегайте резких ускорений и замедлений.
- Пробки на дорогах: Старайтесь по возможности избегать дорог с интенсивным движением. Езда и остановка приведут к увеличению расхода электроэнергии.
- Кондиционер: Используйте кондиционер только при необходимости; при использовании кондиционера окна автомобиля должны быть закрыты для уменьшения сопротивления, что поможет снизить энергопотребление и увеличить запас хода.
- Давление в шинах: Убедитесь, что давление в шинах находится в пределах нормы. При низком давлении в шинах сопротивление качению возрастает, что приводит к увеличению энергопотребления.
- Езда на высокой скорости: Поддерживайте стабильную скорость, старайтесь двигаться как можно быстрее и слегка нажимайте на педаль тормоза, когда требуется торможение, чтобы максимально рекуперировать энергию.
- Регулярное техническое обслуживание: Для поддержания автомобиля в наилучшем рабочем состоянии необходимо регулярно проводить техническое обслуживание. Загрязненные воздушные фильтры, свечи зажигания, моторное масло и т.д. снижают производительность удлинителя пробега.

VIII. Обслуживание деталей и агрегатов автомобиля

Не держите рулевое колесо в предельном положении в течение длительного времени, в противном случае рулевой двигатель может быть поврежден. При движении по ухабистым дорогам, пожалуйста, едете как можно на низкой скорости, чтобы избежать повреждения колес, шасси автомобиля и т.д.



Предупреждение

- Пожалуйста, не проезжайте мимо легковоспламеняющихся веществ и не останавливайтесь рядом с ними, выхлопная система и выхлопные газы могут быть очень горячими. Если поблизости находятся какие-либо легковоспламеняющиеся вещества, это может привести к возгоранию.

7.3.2 Важные пункты во время зимнего вождения

Прежде чем садиться за руль автомобиля зимой, пожалуйста, проведите необходимую подготовку и осмотр, а также управляйте автомобилем таким образом, чтобы оно соответствовало основным погодным условиям зимой.

I. Подготовка автомобиля зимой

- Используйте масло, подходящее для зимней температуры (моторное масло, хладагент, жидкость для омывания лобового стекла).
- При движении автомобиля по обледенелым и заснеженным дорогам на колеса следует устанавливать зимние шины или цепи противоскольжения.

II. Подготовка к вождению

- Если стекло автомобиля или стеклоочиститель замерзли, не включайте стеклоочиститель. Нанесите теплую воду, чтобы растопить замороженную часть, и немедленно протрите ее, чтобы избежать повторного замерзания.
- Убирайте лед и снег, которые скапливаются вокруг окон, лобовых стекол, крыши и шасси автомобиля.
- Перед тем как сесть в салон, удалите грязь, лед и снег с подошв.

III. Вождение по обледенелым и заснеженным дорогам

- Соблюдайте безопасную дистанцию от впереди идущего транспортного средства и соответствующим образом снижайте скорость в зависимости от различных дорожных условий, избегайте резкого ускорения или замедления.
- При повороте заранее снизьте скорость, медленно поворачивайте рулевое колесо, избегайте резких поворотов рулевого колеса и проезжайте с одинаковой скоростью.

IV. Парковка

Припаркуйте автомобиль как можно на ровной дороге, покрытой льдом и снегом, переводите автомобиль на передачу Р, включите электронный ручной тормоз. При необходимости установите противооткатные упоры под колеса.

V. Замена зимних шин

При движении по обледенелым и заснеженным дорогам зимой четыре шины заменяются на зимние одновременно, и эти четыре шины должны быть зимними шинами одинакового размера, марки, конструкции и рисунка протектора.

VI. Цепь противоскольжения

Этот автомобиль не оснащен цепями противоскольжения, поэтому вы можете приобрести его и использовать самостоятельно. При использовании цепей противоскольжения необходимо обращать внимание на следующее:

- Неподходящие цепи противоскольжения могут привести к повреждению шин, колесных дисков и тормозной системы автомобиля. Пожалуйста, внимательно ознакомьтесь со спецификациями оригинальных шин и соответствующими инструкциями производителя цепи противоскольжения.

7 Управление

- Толщина цепи противоскольжения не превышает 7 мм.
- После установки цепи противоскольжения скорость не должна превышать 50 км/ч или более низкую скорость по сравнению с максимальной скоростью, разрешенной производителем цепи противоскольжения.
- При движении по бесснежным дорогам, пожалуйста, снимайте цепи противоскольжения, чтобы избежать чрезмерного износа колес или цепей противоскольжения.



Предупреждение

- Пожалуйста, не превышайте скорость, установленную на дороге, или скорость, установленную зимними шинами, используемыми при управлении автомобилем.
- Не езьте по ухабистым дорогам или выбоинам.
- Не используйте цепи противоскольжения на бесснежных дорогах.
- Не используйте шины, не соответствующие указанным техническим характеристикам.
- Не допускайте, чтобы давление в шинах выходило за пределы рекомендованного диапазона.
- Пожалуйста, не превышайте скорость, установленную для используемой цепи противоскольжения шины.
- Не выполняйте резких действий по ускорению, повороту, торможению и переключению передач.

7.3.3 Меры предосторожности для автомобиля с удлинителем пробега

I. Меры предосторожности при использовании аккумулятора для генератора

Если заряд аккумулятора для генератора слишком низок, автомобиль может вырабатывать электроэнергию только с помощью удлинителя пробега, и в это время эксплуатационные характеристики автомобиля будут ухудшаться. Поэтому необходимо резервировать запас электроэнергии для работы в сложных дорожных условиях (таких как обгон, интенсивное вождение и т.д.).

II Выхлопная система

В выхлопной системе автомобиля может образовываться высокая температура. Пожалуйста, не снимайте теплозащитный экран, установленный в этой зоне. В активированном состоянии удлинителя пробега легковоспламеняющиеся материалы, такие как листья и сено, не могут непосредственно соприкоснуться с высокотемпературной выхлопной системой, в противном случае это может

воспламенить эти предметы и вызвать пожар, что может привести к серьезным травмам персонала и повреждению автомобиля.

III. Конденсат автомобиля при парковке

После использования кондиционера автомобиля следы воды на парковочном месте автомобиля являются конденсатом кондиционера, что является нормальным явлением.

IV. Максимальная скорость движения

При движении по склону вниз максимальная скорость движения может привести к отказу приводного двигателя от превышения скорости. Этот отказ может привести к необратимому повреждению приводного двигателя. Пожалуйста, поддерживайте скорость в подходящем диапазоне.



Предупреждение

- Пожалуйста, соблюдайте правила по ограничению скорости, установленный на национальных дорогах. В случае несоблюдения правил дорожного движения это может привести к серьезным дорожно-транспортным происшествиям и даже человеческим жертвам.

7.4 Режим кросса

7.4.1 Режим кросса

I. Режим кросса

Режим кросса включает в себя шесть режимов: режим снега, режим грязи, режим горной дороги, режим песка, режим перехода вброд и режим шоссе. Вы можете войти в интерфейс режима кросса, нажав на значок «Режим кросса» в нижней части центрального экрана управления, и в данный момент можно включить только один режим (при включении режима снега включается режим грязи, и режим снега автоматически отключается).

II. Знакомство с режимами

Режим шоссе: Режим шоссе в основном подходит для сценариев вождения, когда автомобиль движется по дорогам с твердым покрытием, таким как цементные и асфальтовые дороги.

1. Вход и выход

7 Управление

- Режим входа: При каждом подключении автомобиля по умолчанию выбирается режим шоссе или другие режимы выходят и автоматически переключаются в режим шоссе.
- Режим выхода: При переключении из режима шоссе в режим снега, грязи, горной дороги, брода, песка, режим шоссе автоматически выходит, если включена интеллектуальная парковка, переключение режима невозможно.

2. Настройка режима

- После входа в режим шоссе вы можете установить режим мощности (спорт/стандарт/энергосбережение/спорт+), режим подвески (комфорт/стандарт/спорт/кросс/умный(если есть)), гидроусилитель рулевого управления (комфорт/стандарт/спорт), рекуперацию энергии (низкий/средний/высокий), энергетический режим (приоритет электроэнергии/приоритет топлива/бензино-электрический гибрид) в интерфейсе режимов.

3. Обнаружение проезда

Нажмите кнопку «Обнаружение проезда», чтобы перейти в интерфейс обнаружения, и вы можете выбрать «Определение предела высоты, определение предела ширины и определение уклона» в интерфейсе.

Напоминание

- Если вы выполните повторное обнаружение или используете другие обнаружения и не вернетесь в интерфейс, будет отображен новый результат, заменяющий исходный.
- В процессе обнаружения нажмите кнопку назад и снова перейдите в интерфейс обнаружения, тогда результаты обнаружения отображаться не будут.
- Скорость автомобиля не должна превышать 30 км/ч при использовании систем определения предельной высоты, предельной ширины и уклона.

4. Объемное изображение

При скорости менее 20 км/ч на центральном экране управления отображается левый и правый текущий вид диска переднего колеса и передний вид автомобиля.

Режим снега: Режим снега в основном предназначен для движения автомобиля по заснеженным дорогам, поверхностям, которые не уплотнены с рыхлым снегом, и т.д. (Режим шоссе рекомендуется для уплотненной дороги снега и льда).

Предупреждение

- При включении режима снежного дрифта автомобиль автоматически отключает систему ESP, это может привести к неустойчивости. В определенных местах необходимо соблюдать осторожность при движении.

Внимание

- Когда снежной дрифт работает, тогда функция предупреждения о лобовом столкновении/помощи при перестроении/помощи пилоту/адаптивного круиза/помощи при удержании полосы движения активирована не будет, пожалуйста, ведите автомобиль осторожно.
- В режиме снежного дрифта, когда скорость превышает 75 км/ч, активируется система стабилизации кузова и происходит автоматический выход из режима снега.
- После выполнения дрифта на снегу, выйдите из автомобиля, заблокируйте его на 3 минуты, прежде чем снова сесть и использовать функцию помощи при вождении.
- После выполнения дрифта на снегу, выйдите из автомобиля, заблокируйте его на 3 минуты, прежде чем снова сесть и использовать функцию помощи при парковке.

Режим грязи: Режим грязи в основном предназначен для автомобиля, движущегося по глубоким, мягким, грязным дорогам, рыхлам дорогам и другим дорогам с рытвинами.

Режим горной дороги: Режим горной дороги предназначен в основном для движения автомобиля по таким дорогам, как подъем по валунам, местность, состоящая из крупных валунов, волнистые горные дороги и крутые уклоны.

Внимание

- При скорости выше 60 км/ч невозможно перейти в режим горной дороги.

Режим песка: Режим песка в основном предназначен для движения автомобиля по таким дорогам, как сухой и мягкий песок, песчаные дюны и пустыни, где колеса легко проваливаются.

Внимание

- После выполнения дрифта на песке, выйдите из автомобиля, заблокируйте его на 3 минуты, прежде чем снова сесть и использовать функцию помощи при вождении.
- После выполнения дрифта на песке, выйдите из автомобиля, заблокируйте его на 3 минуты, прежде чем снова сесть и использовать функцию помощи при парковке.

Режим брода: Режим брод в основном предназначен для движения автомобиля по таким дорогам, как реки и ручьи, дно которых может быть покрыто галькой, мокрой грязью и водными растениями.

Внимание

- Когда угол наклона кузова превышает 15°, зеркало заднего вида сложено, когда скорость превышает 15 км/ч, или любая дверь переднего ряда открыта, тогда функция брода

III. Внедорожный круиз

1. Внедорожный круиз: После входа в режим нажмите и включите «Внедорожный круиз», и система определит текущую скорость при входе в систему:

- Если скорость превышает 17 км/ч, функция внедорожного круиза не может быть включена.
- Когда скорость составляет 5 км/ч ~ 17 км/ч, включите функцию внедорожного круиза, и текущая скорость по умолчанию будет соответствовать скорости движения, а на экране приборов загорится значок внедорожного круиза.
- Когда скорость составляет 0 км/ч ~5 км/ч, включите функцию внедорожного круиза, и текущая скорость 5 км/ч по умолчанию будет соответствовать скорости движения, а на экране приборов загорится значок внедорожного круиза.

2. Настройка скорости внедорожного круиза

- Переключите правый рычаг рулевого колеса вверх, чтобы один раз переключиться на первую передачу, текущая скорость составляет +1 км/ч за один раз; переключите один раз на вторую передачу, текущая скорость составляет +5 км/ч за один раз;
- Переключите правый рычаг рулевого колеса вниз, чтобы один раз переключиться на первую передачу, текущая скорость составляет -1 км/ч за один раз; переключите один раз на вторую передачу, текущая скорость составляет -5 км/ч за один раз;

3. Информация и функции интерфейса

- Давление в шинах: Отображает значение давления в шинах четырех колес автомобиля.
- Прозрачное шасси: Отображает 2D/3D шасси автомобиля.
- Угол тангажа: текущее значение угла тангажа автомобиля, 0° - горизонтальное положение, нос вверх - 1~90°, нос вниз - 1~90°.
- Угол крена: текущее значение угла крена автомобиля, 0° - горизонтальное положение, крен автомобиля влево - 1~90°, крен автомобиля вправо - 1~90°.
- Выходной крутящий момент (спереди/сзади): процент крутящего момента, который автомобиль может выдавать в данный момент.
- Компас: текущее направление движения автомобиля меняется в зависимости от направления носа движения. Компас показывает восемь направлений: восток/юг/запад/север/северо-восток/северо-запад/юго-восток/юго-запад.
- Высота над уровнем моря: высота над уровнем моря текущего местоположения автомобиля (точка GPS).

4. Автоматический выход из внедорожного круиза

- Когда электронный ручной тормоз активен, автомобиль автоматически выходит из режима внедорожного круиза.
- Система работает ненормально.
- Водитель покидает водительское сиденье или отстегивает ремень безопасности.
- Передача автомобиля переключена на передачу, отличную от D.
- Степень открытия и закрытия педали газа автомобиля превышает установленное значение.
- Скорость автомобиля превышает или равна 60 км/ч.

7.5 Операция фары и стеклоочистителя

7.5.1 Переключатель внешнего освещения

I. Выключение наружных фар

Нажмите «Настройки автомобиля → Автомобиль → Свет» на центральном экране управления, чтобы настроить освещение автомобиля. Нажмите на значок «Выключить», чтобы выключить все наружные фары.

II. Включение габаритных огней

Нажмите на значок «Габаритные огни», чтобы включить габаритные огни. Когда габаритные огни включены, тогда габаритные огни и подсветка номерного знака горят.

III. Включение фар ближнего света

Нажмите на значок «Фары ближнего света», чтобы включить фары ближнего света. В это время на экране приборов загораются индикатор ближнего света и индикатор габаритных огней.

IV. Включение автоматического режима

Когда источник питания автомобиля не находится в режиме «OFF», по умолчанию включается автоматический режим наружных фар; вы так же можете вручную включить автоматический режим наружных фар, нажав на значок «АВТО».

В автоматическом режиме фары ближнего света и габаритные огни автоматически включаются и выключаются в зависимости от изменения освещенности и темноты места, где автомобиль находится.

Внимание

- В случае плохой внешней видимости автоматический режим будет отключен. Пожалуйста, регулируйте освещение вручную в соответствии с фактическими дорожными условиями.

V. Регулировка высоты ближнего света

7 Управление

Этот автомобиль оснащен функцией регулировки высоты ближнего света; когда фары ближнего света включены, водитель регулирует высоту ближнего света в соответствии с правильной осанкой водителя.

VI. Приветственная подсветка

Нажмите на значок «Приветствия при подходе», чтобы включить функцию приветствия, подойдите к автомобилю/отойдите от него, и приветственная подсветка на дверной ручке автоматически загорится/погаснет.

VII. Сопровождение домой

Нажмите на значок «Сопровождение домой» и включите функцию сопровождения домой. После того, как автомобиль заблокируется, фары ближнего света и габаритные огни могут работать с задержкой освещения. Вы можете установить время задержки в интерфейсе «Сопровождение домой».

Напоминание

- Если автомобильный датчик дождя и солнечного света определяет, что погода дневная, функция сопровождения домой активирована не будет.

7.5.2 Регулировка высоты ближнего света

Автомобиль оснащен функцией регулировки высоты ближнего света. При регулировке высоты ближнего света источник питания автомобиля находится в режиме «OFF». На центральном экране управления щелкните значок «Настройки автомобиля → Автомобиль → Свет → Высота ближнего света», чтобы выбрать три передачи, такие как низкая/средняя/высокая. Водитель может установить свет в оптимальное положение в соответствии с правильными привычками вождения.

7.5.3 Автоматический дальний свет

I. Автоматический дальний свет

Когда источник питания автомобиля находится в режиме «READY», фары ближнего света включены, свет находится в режиме «AUTO», если встречные огни автомобиля, задние фонари или другие источники света не обнаружены, фары ближнего света автоматически переключаются на фары дальнего света; если вы хотите выключить фары дальнего света, можете не переключать передачу света на «AUTO» или установите источник питания автомобиля в положении передачи «READY», тогда фары дальнего света отключены. Автоматический дальний свет включен по

умолчанию, а функция автоматического дальнего света отключается нажатием «Настройки автомобиля → Автомобиль → Свет → Автоматический дальний свет» на центральном экране управления.

II. Сигнальные огни обгона

Дважды поверните левый рычаг управления рулевого колеса внутрь, чтобы напомнить впереди идущему транспортному средству о необходимости уступки.

7.5.4 Автоматический ближний свет

Когда источник питания автомобиля не находится в режиме «OFF», а передача света находится в положении «Auto», автомобиль автоматически включает или выключает фары ближнего света и габаритные огни (например, в слабо освещенных подземных гаражах) в соответствии с текущей освещенностью и темнотой. Фары ближнего света и габаритные огни можно отключить вручную на центральном экране управления.

Напоминание

- Чтобы водитель не забыл включить фары при движении в темное время суток, при переключении питания автомобиля из режима «OFF» в режим «ON» автомобиль автоматически переключит передачу света в режим Auto.

7.5.5 Стоп-сигнал

Стоп-сигнал загорается при нажатии на педаль тормоза и выключается после ее отпускания; когда система управления автомобилем начинает торможение, стоп-сигнал также загорается.

При экстренном торможении автомобиля мигает сигнальная лампа предупреждения об опасности и горит стоп-сигнал. При снижении скорости до определенного значения сигнальная лампа предупреждения об опасности перестает мигать и стоп-сигнал гаснет.

7.5.6 Фонарь заднего хода

При переключении передачи на R в это время горит фонарь заднего хода; при переключении передачи с R фонарь заднего хода гаснет.

7.5.7 Переключатель противотуманных фар

Нажмите на значок «Задние противотуманные фары» на центральном экране управления, чтобы включить задние противотуманные фары, на экране приборов

7 Управление

отобразится значок задних противотуманных фар, еще раз нажмите, чтобы выключить задние противотуманные фары.

Напоминание

- При использовании задних противотуманных фар сначала необходимо включить фары ближнего света.
- При обнаружении тумана автомобиль автоматически включит задние противотуманные фары; задние противотуманные фары можно выключить вручную.

7.5.8 Стеклоочиститель и омыватель переднего лобового стекла

I. Рычаг управления передним стеклоочистителем

№	Название
1	Выключение
2	Автоматическая низкоскоростная чувствительная передача
3	Автоматическая высокоскоростная чувствительная передача
4	Ручная низкоскоростная передача
5	Ручная высокоскоростная передача

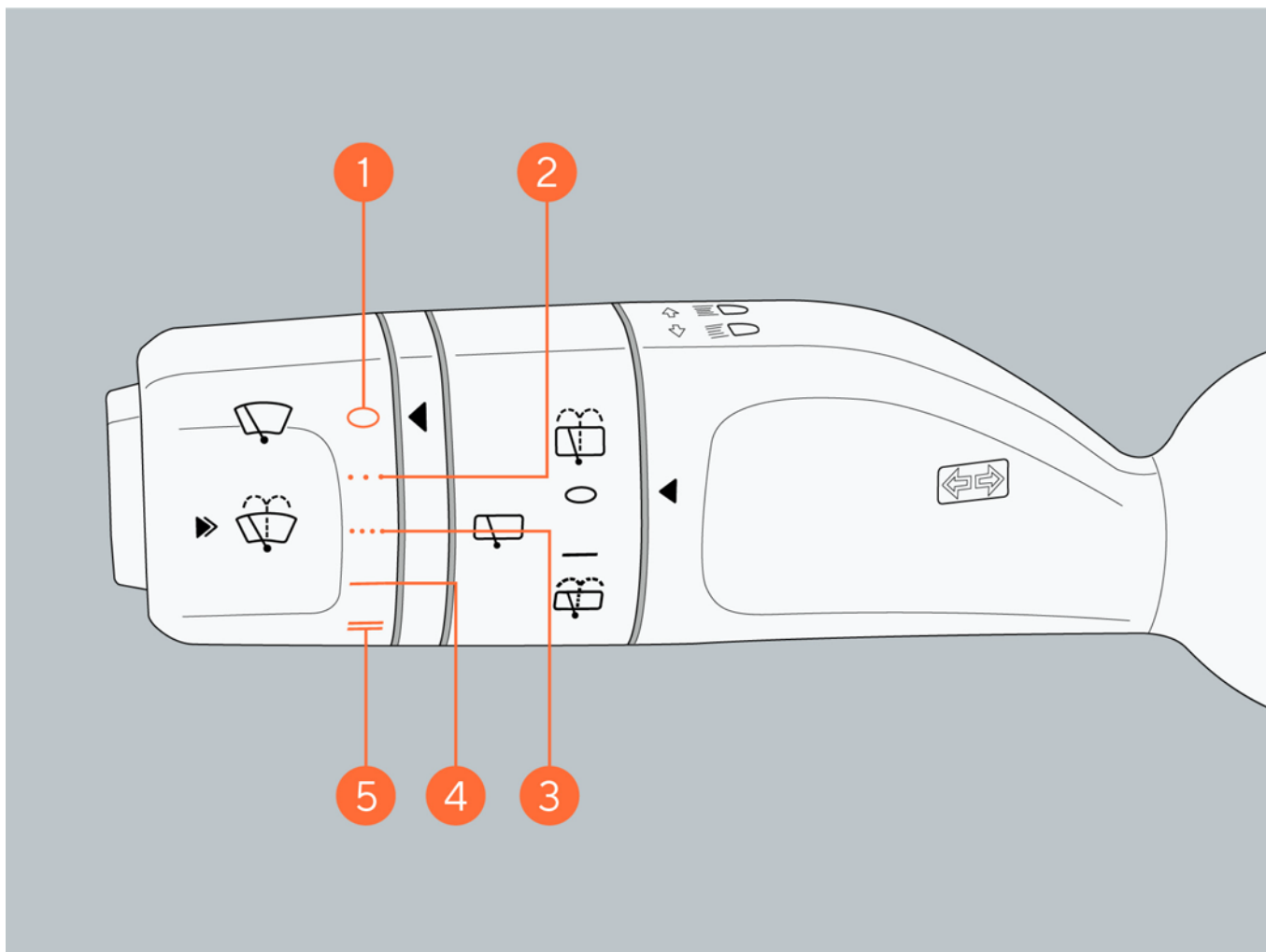

II. Ручное управление стеклоочистителем

Слегка нажмите на кнопку очистки водой, и стеклоочиститель автоматически выполнит действие очистки один раз; сильно нажмите на кнопку очистки жидкостью для мытья стекол, и стеклоочиститель автоматически выполнит действие очистки один раз.

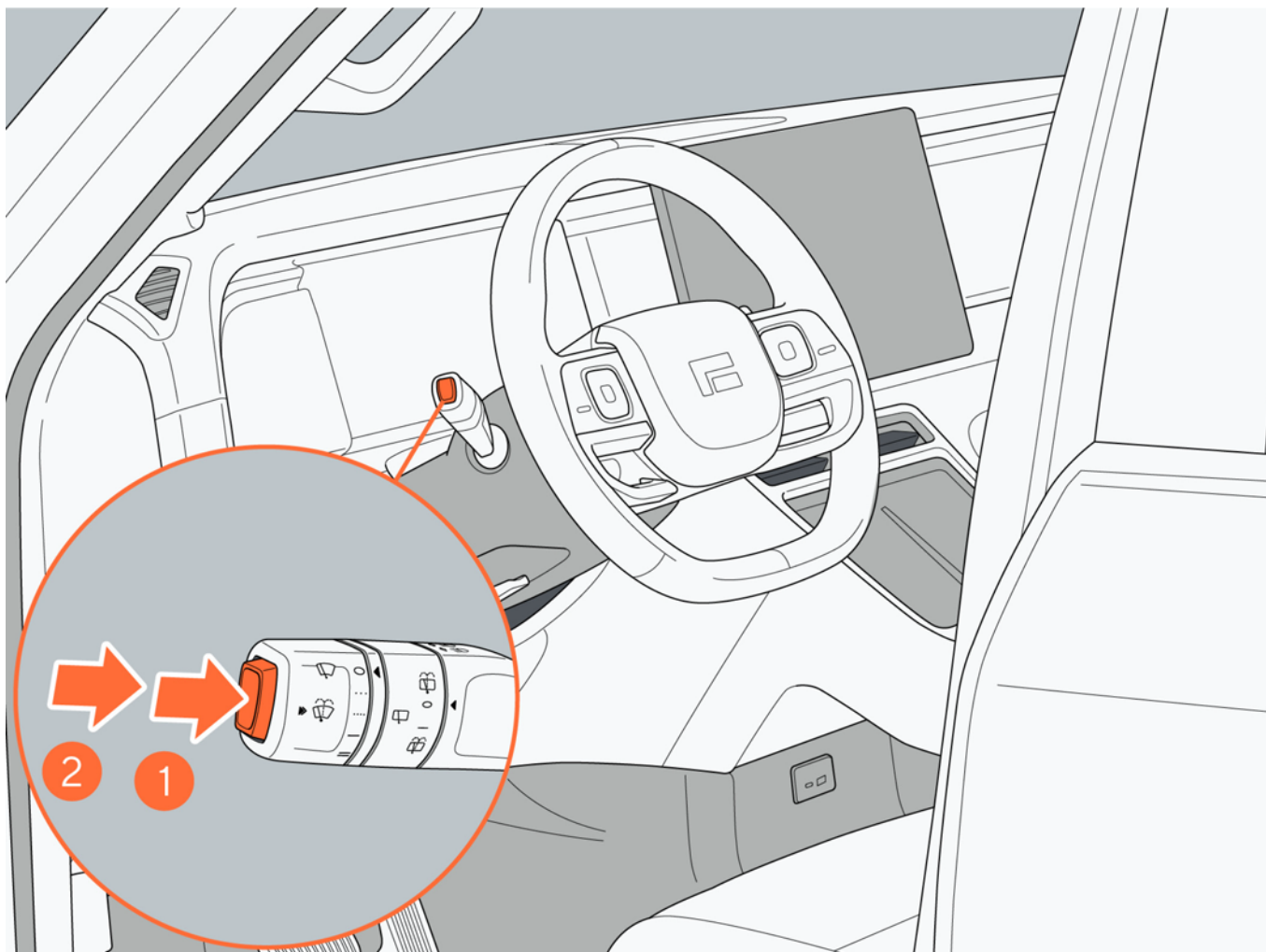

III. Автоматическое управление стеклоочистителем

После запуска автомобиля, когда рычаг управления стеклоочистителя находится в режиме автоматической низкоскоростной чувствительной передачи или автоматической высокоскоростной чувствительной передачи, датчик автоматически регулирует частоту очистки в зависимости от количества дождя; автоматическая высокоскоростная чувствительная передача очищает быстрее и чаще, чем автоматическая низкоскоростная чувствительная передача.

Предупреждение

- Перед включением стеклоочистителя, пожалуйста, тщательно очистите лобовое стекло от снега и наледи.
- Не включайте стеклоочиститель, когда лобовое стекло сухое или в бачке омывателя нет жидкости для мытья стекол, в противном случае это может привести к повреждению щетки стеклоочистителя или лобового стекла.

Внимание

- Когда температура окружающей среды падает ниже 0°C, автомобиль трогается с места и

стеклоочиститель находится в автоматическом режиме, тогда переходит в режим защиты и выходит из режима защиты при скорости более 5 км/ч.

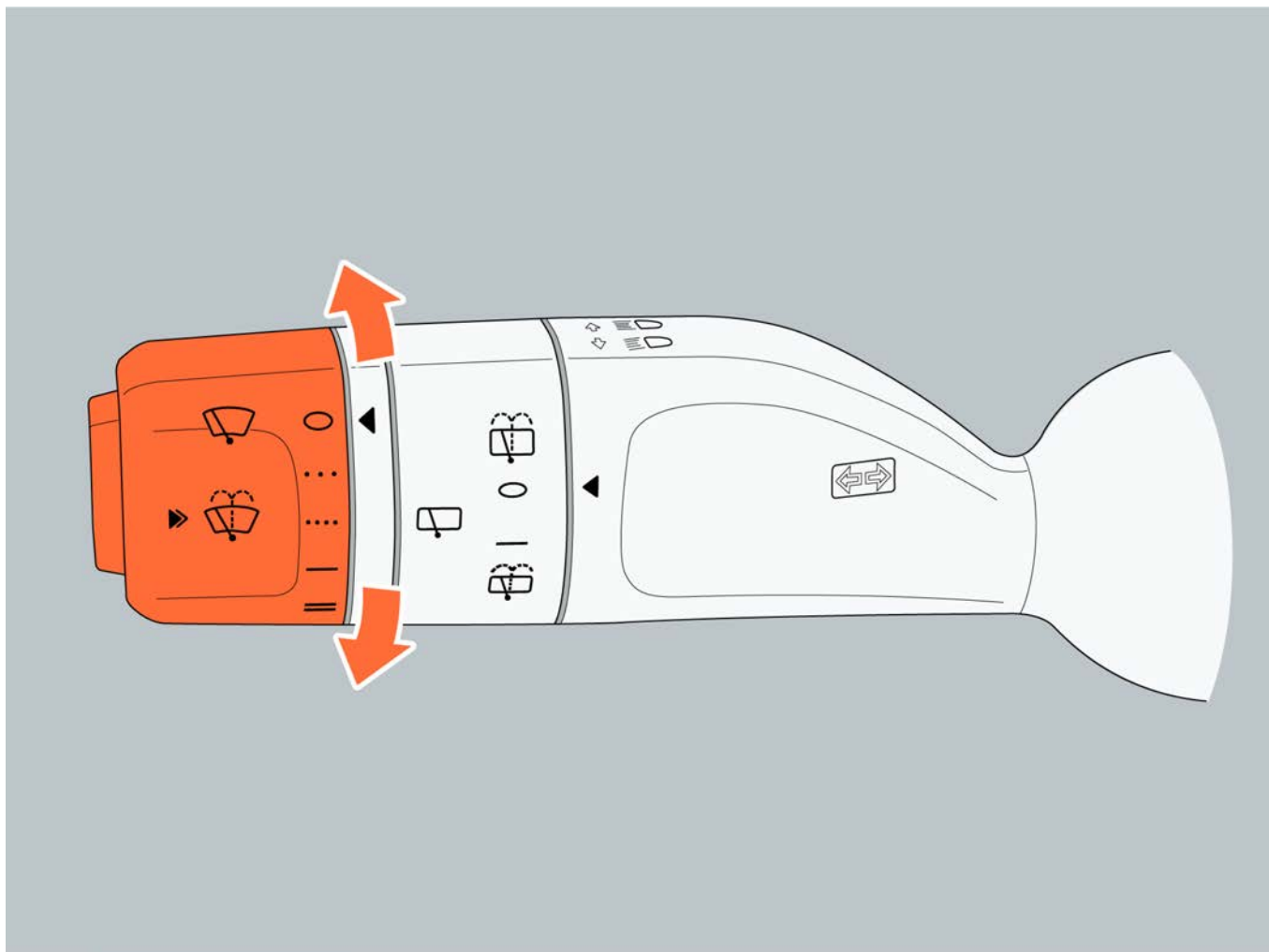

7.5.9 Стеклоочиститель и омыватель заднего стекла

I. Рычаг управления задним стеклоочистителем

№	Название
1	Выключение стеклоочистителя заднего лобового стекла
2	Включение стеклоочистителя заднего лобового стекла

После того, как автомобиль заведется, верните переключатель заднего стеклоочистителя, чтобы включить /выключить задний стеклоочиститель; поверните переключатель заднего стеклоочистителя вперед, чтобы включить функцию очистки заднего лобового стекла; когда передний стеклоочиститель включен, автомобиль переходит на передачу R, если задний стеклоочиститель не включается вручную, то задний стеклоочиститель автоматически начинать очистку.

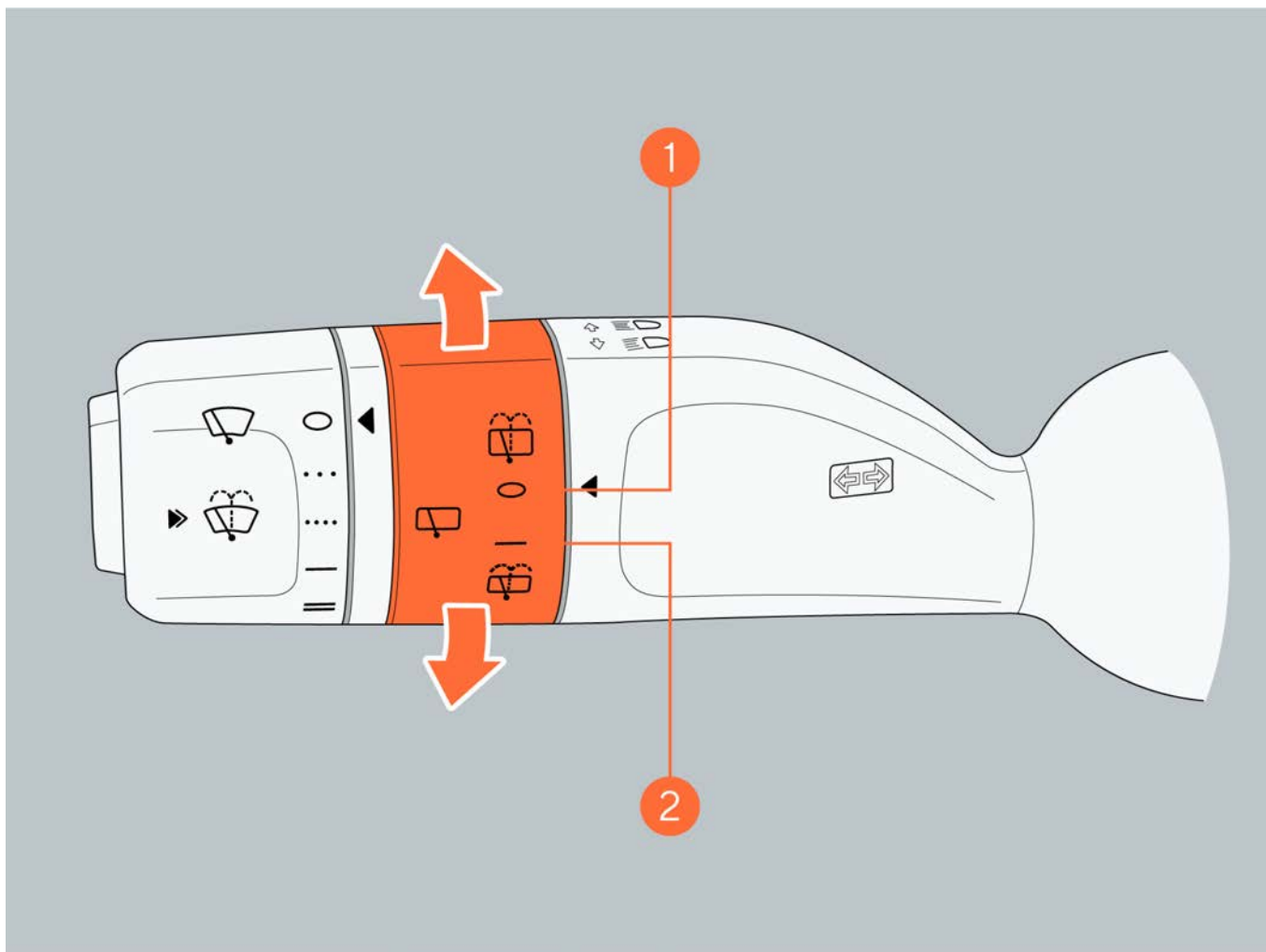

7.6 Система помощи водителю

7.6.1 Система контроля бдительности

Система контроля бдительности (данная функция применима к некоторым моделям, в зависимости от конкретного автомобиля)

Во время движения автомобиля автомобиль отслеживает состояние бдительности водителя с помощью камеры в салоне. Когда система обнаружит, что водитель отвлекся, она выдаст тревожное сообщение, напоминающее водителю о необходимости сохранять бдительность.

1. Включение и выключение

Настройте включение или выключение системы контроля бдительности, нажав «Настройки автомобиля → Интеллектуальное вождение → Напоминание о вождении → Контроль бдительности водителя» на центральном экране управления.

II. Напоминания

Когда автомобиль отслеживает переутомление водителя или его рассеянность при вождении, оно напоминает об этом водителю в виде текстового сообщения и аудио; через 15 минут переутомление водителя или его рассеянность обнаруживаются снова, и водитель снова получает напоминание в виде текстового сообщения и аудио, а также раздается звуковой сигнал тревоги; когда система заметит, что водитель долгое время не мог прийти в себя, она напомнит об этом в виде текстового сообщения и аудио, и с помощью вибрации рулевого колеса, а также продолжит подавать звуковой сигнал тревоги.

III. Функциональные ограничения

В следующих ситуациях может быть не обнаруживаться переутомление за рулем или рассеянность водителя, в результате чего система не выдает соответствующие предупреждения, а некоторые функции недоступны:

- В темных условиях.
- Под воздействием прямого света.
- Камера в салоне повреждена или закрыта посторонними предметами.
- Никаких полных черт лица или глаз водителя обнаружено не было.



Внимание

- Система контроля бдительности – это система помощи водителю, которая не может работать во всех сценариях и условиях. Водитель должен обеспечить безопасное вождение автомобиля.
- При предупреждении о бдительности водитель должен вовремя скорректировать состояние вождения или как можно скорее остановиться и отдохнуть.

7.6.2 Адаптивный круиз

Адаптивный круиз (ACC) определяет скорость впереди идущего транспортного средства с помощью датчика движения вперед, управляет автомобилем, следуя за впереди идущим транспортным средством в соответствии с установленной скоростью и ограничением скорости, и автоматически выполняет управление ускорением и замедлением. Когда адаптивный круиз активирован, он может следовать за впереди идущим транспортным средством до тех пор, пока не стоит. Если впереди идущее транспортное средство через короткое время отъедет, он может автоматически тронуться с места и последовать за ним. Если транспортное

7 Управление

средство перед вами останавливается слишком надолго, электронный ручной тормоз автоматически включается, и функция отключается.

Адаптивный круиз в основном подходит для сухих и беспрепятственных стандартных дорог с длинной прямой, таких как автодороги, городские скоростные магистрали, высокоскоростные трассы, длинные прямые магистральные дороги и т.д.

I. Активизация адаптивного круиза

Если функция адаптивного круиза удовлетворяет следующим условиям, она может быть активирована с помощью серого значка на экране приборов. Функция адаптивного круиза активируется поворотом правого рычага рулевого колеса внутрь:

- Камера переднего обзора и миллиметрового радара работают нормально, и поле зрения остается чистым.
- Водитель пристегнет ремень безопасности в порядке.
- Все двери закрыты.
- Автомобиль переключился на передачу D.
- Водитель не нажимал на педаль тормоза.
- Скорость не превышает 130 км/ч.

После активации адаптивного круиза, когда впереди нет транспортного средства, действующая скорость АСС составляет 30~130 км/ч; когда впереди есть транспортное средство, действующая скорость АСС составляет 0~130 км/ч. Если активирована функция при скорости ниже 30 км/ч, в качестве крейсерской скорости устанавливается 30 км/ч; если активирована функция при скорости выше 30 км/ч, в качестве крейсерской скорости устанавливается текущая скорость.

Напоминание

- При использовании функции адаптивного круиза вы можете сильно нажать на педаль акселератора в течение короткого промежутка времени, и в это время функция адаптивного круиза больше не следует за впереди идущим транспортным средством. Когда вы отпустите педаль акселератора, система возобновит управление автомобилем с крейсерской скоростью.

II. Операция адаптивного круиза

Операции активации, настройки и выхода из режима адаптивного круиза осуществляются путем переключения правого рычага рулевого колеса:

- Поверните внутрь один раз, чтобы активировать функцию адаптивного круиза.
- Поверните наружу один раз, чтобы выйти из функции адаптивного круиза.
- Нажмите кнопку вверх один раз, чтобы увеличить крейсерскую скорость или восстановить ее.
- Нажмите кнопку вниз один раз, чтобы уменьшить крейсерскую скорость.

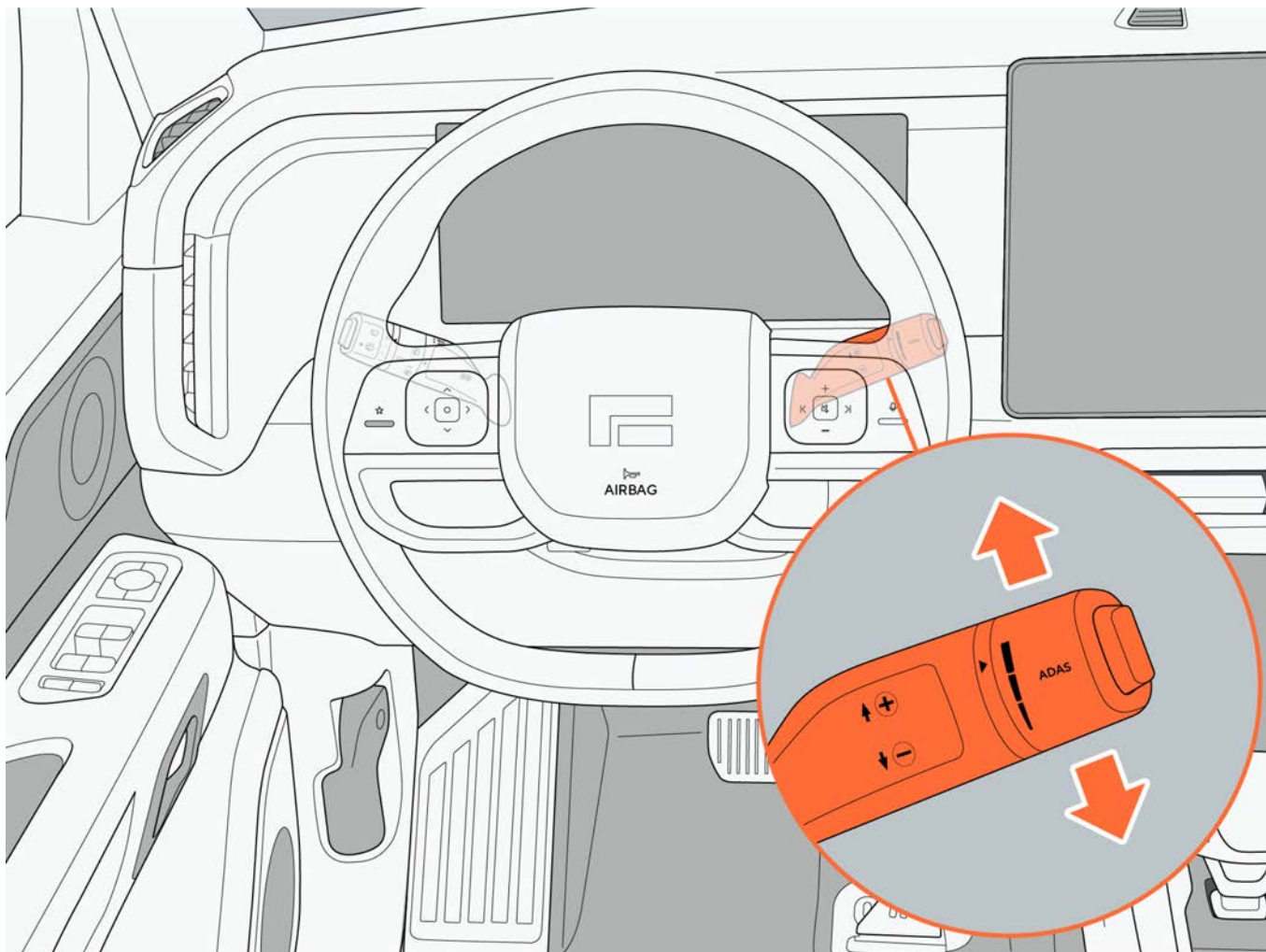

7 Управление

- Поверните ручку-переключателя наружу, чтобы сократить временную дистанцию до транспортного средства.
- Поверните ручку-переключателя внутрь, чтобы увеличить временную дистанцию до транспортного средства.

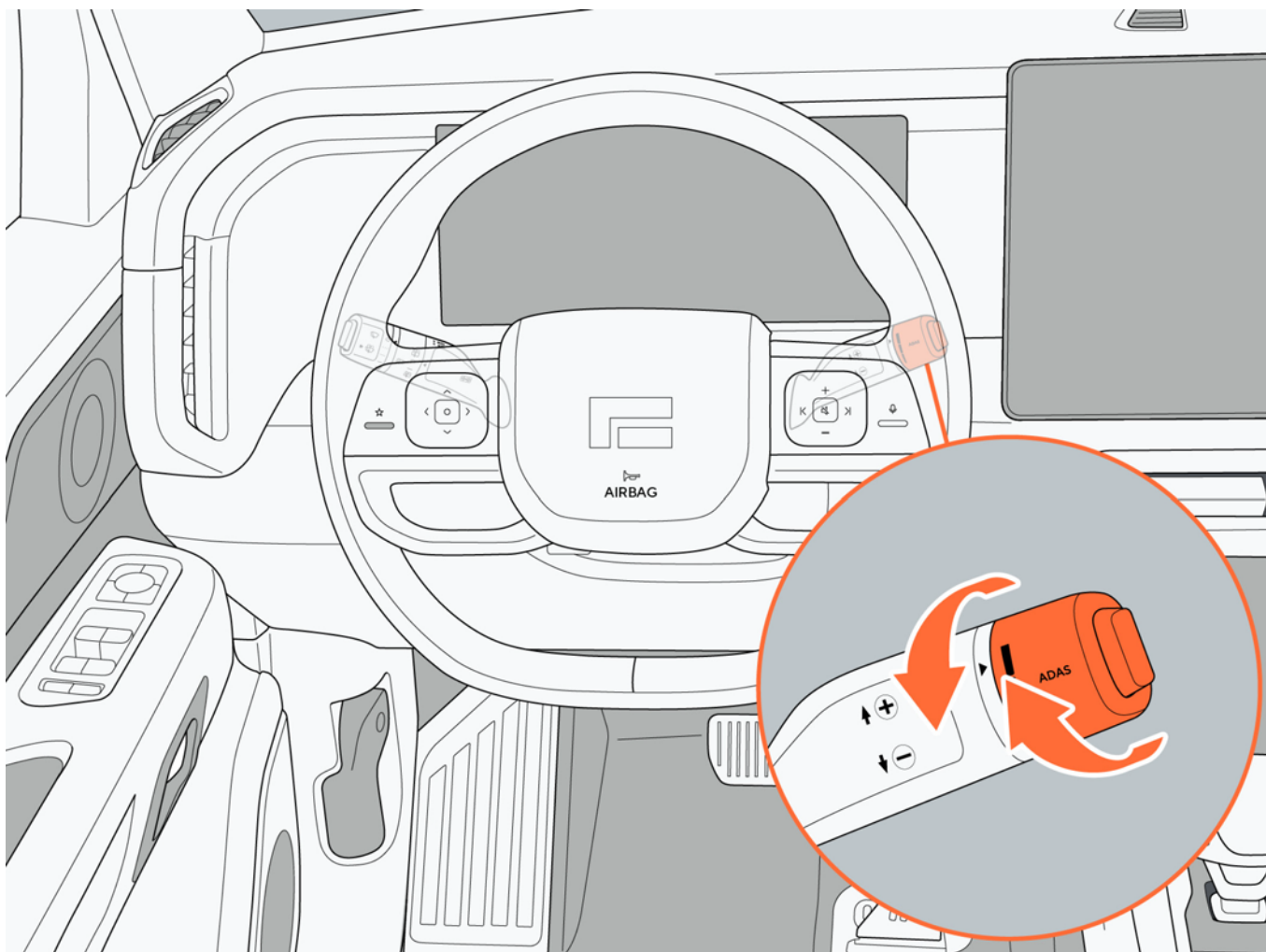

III. Выход из адаптивного круиза

Чтобы выйти из режима адаптивного круиза, один раз поверните правый рычаг рулевого колеса наружу или нажмите на педаль тормоза, и значок адаптивного круиза на экране приборов погаснет.

i Напоминание

- Если автомобиль следует и остановится более 5 минут, функция адаптивного круиза отключается.
- После отключения функции адаптивного круиза автомобиль может тормозиться и замедлиться из-за рекуперации кинетической энергии и больше не поддерживать заданную дистанцию до впереди идущего транспортного средства.

IV. Остановка в пути следования и старт

Остановка в пути следования: В режиме круиза, когда автомобиль следует за транспортным средством, автомобиль автоматически регулирует скорость и дистанцию в соответствии со скоростью впереди идущего транспортного средства. Если впереди идущее транспортное средство замедлится и остановится, он также будет тормозить самостоятельно до полной остановки.

Старт: В течение 1 минуты после следования за впереди идущим транспортным средством переднее транспортное средство трогается с места, и автомобиль автоматически следует за ним; в течение 1-5 минут после следования за впереди идущим транспортным средством переднее транспортное средство трогается с места, и автомобиль предлагает слегка нажать на педаль акселератора для подтверждения следования; после следования за впереди идущим транспортным средством более чем на 5 минут, он включит электронный ручной тормоз и выйдет из режима адаптивного круиза.



Предупреждение

- В некоторых случаях функция адаптивного круиза может быть не в состоянии распознать окружающих участников дорожного движения, или восприятие может быть сбойным или несвоевременным из-за факторов помех. Поэтому, когда автомобиль следует на старт, необходимо всегда обращать внимание на дорожные условия и окружающую дорожную обстановку, чтобы избежать столкновений.

V. Настройка крейсерской скорости

После активации адаптивного круиза:

- Правый рычаг рулевого колеса переключается вверх, переключаясь на первую передачу, и крейсерская скорость составляет +1 км/ч.
- Правый рычаг рулевого колеса переключается вверх на вторую передачу, и максимальная скорость увеличивается на величину, кратную ближайшим 5 км/ч. Например, установленная в данный момент максимальная скорость составляет 57 км/ч. При переключении вверх на вторую передачу она отображается как 60 км/ч; при переключении на вторую передачу и длительном ее поддержании крейсерская скорость увеличивается на 5 км/ч.
- Правый рычаг рулевого колеса переключается вниз на первую передачу, а крейсерская скорость составляет -1 км/ч.
- Правый рычаг рулевого колеса переключается вниз на вторую передачу, и максимальная скорость уменьшается на величину, кратную ближайшим 5 км/ч. Например, установленная в данный момент максимальная скорость составляет 57 км/ч. При переключении вниз на

7 Управление

вторую передачу она отображается как 55 км/ч; при переключении на вторую передачу и длительном ее поддержании крейсерская скорость снижается на 5 км/ч.

Максимальная установленная скорость адаптивного круиза составляет 130 км/ч, минимальная установленная скорость адаптивного круиза - 30 км/ч.

Предупреждение

- При использовании адаптивного круиза, пожалуйста, строго соблюдайте правила безопасности дорожного движения.

VI. Настройка временной дистанции следования за транспортным средством

Временная дистанция следования за транспортным средством имеет три передачи, которые регулируются с помощью ручки-переключателя на правом рычаге рулевого колеса:

- Поверните ручку-переключателя наружу, чтобы сократить временную дистанцию, поверните наружу на одну шкалу и уменьшите одну передачу.
- Поверните ручку-переключателя внутрь, чтобы увеличить временную дистанцию, поверните одну шкалу внутрь, чтобы увеличить одну передачу.

VII. Функциональные ограничения

В следующих сценариях функция адаптивного круиза может быть ограничена или может быть недоступна:

- Повороты с относительно большой кривизной.
- На дорогах с большими уклонами, в это время, пожалуйста, соблюдайте осторожность при использовании адаптивного круиза, так как при остановке и трогании с места может возникнуть проскальзывание.

Камера воспринимает ограниченные сцены, включая, но не ограничиваясь ими:

- Темная окружающая среда приводит к снижению способности распознавания, например, ночь, темнота, сумерки, туннели, затененные участки, отбрасываемые объектами на дороге, и т.д.
- Камера затемнена или загрязнена, или положение установки камеры изменено или ослаблено, что приводит к отклонению угла обзора.
- Помехи, такие как сильный свет, задний свет, отражение, мутации света и темноты, такие как прямой дневной свет, особенно летом, влияние вспышки света на окружающую среду, отражение воды на дорожном покрытии и на выходе или входе туннели.
- Экстремальные погодные условия, такие как высокая температура и сильный мороз, снижают производительность камеры.
- На лобовом стекле перед камерой скопились пыль, водяной пар, капли воды, грязь, обледенение и т.д., которые загораживают поле зрения камеры.

- Суровые погодные условия, такие как дождь, снег, туман, дымка, песок и пыль и т.д.
- Система не способна распознавать все объекты впереди. Такие препятствия, как дорожные конусы, ограждения, направляющие знаки, водные барьеры и т.п., могут остаться неопознанными. Поэтому во время движения вам необходимо сохранять внимание к дорожной обстановке и в случае проезда через участки дорожных работ своевременно взять управление на себя, чтобы совершить манёвр для объезда препятствий.

Ограниченные сценарии миллиметрового радара, включая, но не ограничиваясь следующими ситуациями:

- Положение миллиметрового радара изменено или ослаблено, что приводит к отклонению угла обзора.
- Радар закрыт такими объектами, как грязь, лед, снег и металлические предметы.
- Экстремальные погодные условия, такие как высокая температура или сильный холод, приводят к снижению чувствительности радара.
- Столкновение автомобиля привело к удару по области, где был установлен радар, или деформации поверхности автомобиля.
- В окружающей среде возникают электромагнитные помехи и плохие погоды, такие как туман, дождь, снег или песок и пыль.
- Из-за ограничений характеристик электромагнитных волн радара в некоторых особых ситуациях, таких как металлические барьеры, зеленые зоны, цементные стены, строительные площадки и т.д., может произойти неправильное распознавание.

Сцены с ограничением доступа, где работает лидар, включая, но не ограничиваясь следующими ситуациями:

- Положение лидара изменено или ослаблено, что приводит к отклонению угла обзора.
- Суровые погодные условия, такие как дождь, снег, туман, дымка, песок и пыль и т.д.
- Высокая температура или сильный холод приводят к снижению эффективности лидарного восприятия.
- Лидар закрыт водой, грязью, автомобильной одеждой, пленкой, металлом, льдом, снегом, изморозью и другими препятствиями.
- В результате столкновения автомобиля область, в которой был установлен лидар, которой поверхность автомобиля была поцарапана или деформирована.
- Выхлопные газы, брызги воды, снежинки или пыль от движущегося перед вами транспортного средства.
- Прямой сильный свет, задний свет, отражение стоячей воды или помехи от вспышки и т.д.

Будут распознаны и обработаны только стандартные объекты транспортного средства, а в следующих целевых сценариях могут быть не распознаны, включая, но не ограничиваясь ими:

7 Управление

- Поперечный объект транспортного средства.
- Пешеходы или транспортные средства, такие как двухколесные и трехколесные транспортные средства.
- Дорожные препятствия, такие как водяные лошади, бочки для предотвращения столкновений, конусообразные бочки, столбы, предупреждающие треугольные знаки и т.д.
- Транспортное средство, которое пересекает дорогу или движется в встречном направлении.
- Заборы, светофоры, дорожные знаки, шлагбаумы, стены, животные и другие объекты, не связанные с транспортными средствами.
- Специальные транспортные средства, такие как строительные машины, инженерные транспортные средства, спецтехника для строительства и т.д.

В следующих случаях, если относительная скорость впереди идущего транспортного средства слишком велика, функция адаптивного круиза может оказаться не в состоянии вовремя затормозить и снизить скорость:

- Если перед вами находятся неподвижные или медленно движущиеся транспортные средства, особенно ночью или при подъеме или спуску по склону, распознавать их будет поздно.
- Ехавшее впереди транспортное средство резко затормозило.
- Транспортное средство, ехавшее по соседней полосе, внезапно врезалось в переднюю часть автомобиля.
- Автомобиль внезапно врезался в заднюю часть впереди идущего транспортного средства.



Предупреждение

- Функция адаптивного круиза - это функция продольного повышения комфорта при вождении. В любом случае вам необходимо обращать внимание на дорожные условия в режиме реального времени и постоянно поддерживать активный контроль над автомобилем.
- Функция адаптивного круиза не может распознавать все препятствия. Если транспортное средство или препятствие перед вами находится на полосе движения только частично или если автомобиль находится на полосе движения частично, функция адаптивного круиза может не выполнять торможение или замедление скорости. Пожалуйста, постоянно обращайте внимание на дорожные условия и будьте готовы принять управление автомобилем в любое время.
- Не рекомендуется использовать функцию адаптивного круиза в суровых погодных условиях, таких как дождь, снег, туман, дымка, песок и пыль, стоячая вода на дороге, обледенелые дороги и т.д.
- Функция адаптивного круиза подходит для прямолинейных дорог, таких как

высокоскоростные трассы, национальные трассы и магистральные дороги. Не рекомендуется использовать функцию адаптивного круиза на дорогах со сложными дорожными условиями, таких как грязные, узкие, нестандартизированные дороги, подъемы и спуски, многоугольные, крутые повороты, пробки, перекрестки и т.д.

- Не рекомендуется использовать функцию адаптивного круиза в местах с более сложным дорожным движением, таких как центральные районы, участки с большим количеством пешеходов или велосипедистов, перекрестки, перегруженные участки и т.д.
- Приведенные выше предупреждения и ограничения не описывают всех ситуаций, которые могут повлиять на функцию адаптивного круиза. Существует множество факторов, которые могут повлиять на работу системы адаптивного круиза во время использования. Во избежание несчастных случаев, пожалуйста, сохраняйте концентрацию во время использования и всегда обращайтесь внимание на дорожную обстановку, дорожные условия и состояние транспортных средств.
- Функция адаптивного круиза может неожиданно отключиться из-за непредвиденных обстоятельств. Пожалуйста, всегда обращайтесь внимание на дорожную обстановку и будьте готовы в любой момент принять управление автомобилем.

7.6.3 Помощь при перестроении

Функция помощи при перестроении (LCA), при скорости 15 км/ч~130 км/ч включите функцию помощи при перестроении. Когда водитель включает указатель поворота или происходит перестроение в другую полосу, система определяет, соответствует ли окружающая обстановка на соседней полосе требованиям к перестроению. Если требования не будут выполнены, система выдаст предупреждающее сообщение на центральный экран управления.

I. Настройки

Нажмите «Настройки автомобиля → Интеллектуальное вождение → Активная безопасность → Предупреждение об открытии двери» на центральном экране управления, чтобы настроить включение или выключение функции помощи при перестроении.

Сигнализация первого уровня

Сигнализация второго уровня

II. Функциональные ограничения

Это влияет на качество изображения камеры, включая, но не ограничиваясь следующими ситуациями:

- Плохая видимость ночью.

7 Управление

- Плохая видимость, вызванная плохими погодными условиями (такими как сильный дождь, обильный снегопад, туман, песок и пыль и т.д.).
- Сильный свет, задний свет, отражение стоячей воды, экстремальный контраст освещения.
- Камера закрыта почвой, льдом, снегом и т.д.
- Экстремальные погодные условия, такие как высокая температура и сильный холод, снижают производительность камеры.

Это влияет на возможности лидарного обнаружения, включая, но не ограничиваясь следующими ситуациями:

- Суровые погодные условия, такие как дождь, снег, туман, песок и пыль.
- Прямой сильный свет, задний свет или отражение стоячей воды.
- Выхлопные газы, брызги воды, снежинки или пыль от движущегося перед вами транспортного средства.
- Экстремальные погодные условия, такие как высокая температура и сильный холод.
- Окно приемопередатчика лидара закрыто дождем, почвой, льдом, изморозью, снегом, автомобильной пленкой и т.д.
- Окно приемопередатчика лидара повреждается царапинами или трещинами в результате воздействия внешних факторов.



Предупреждение

- Система помощи при перестроении - это функция помощи при перестроении, она не может заменять водителю наблюдение и оценку дорожных условий, а также ответственность водителя за безопасное управление автомобилем.

7.6.4 Предупреждение о столкновении сзади

Предупреждение о столкновении сзади (RCW), при скорости 0~130 км/ч, если автомобиль определяет, что существует опасность столкновения между своим автомобилем и задним транспортным средством, функция предупреждения о столкновении сзади выдает визуальные, звуковые и тактильные тревожные сообщения, напоминающие водителю. Когда опасность столкновения исчезнет, сигнализация будет автоматически отключена.

I. Настройки

Включите функцию предупреждения + торможения, нажав на центральном экране управления «Настройки автомобиля → Интеллектуальное вождение → Активная безопасность → Предупреждение о столкновении сзади».

- Выберите «Не включать», чтобы отключить функцию предупреждения о лобовом столкновении.

- Выберите «Предупреждение» или «Предупреждение + торможение», чтобы включить функцию предупреждения о столкновении сзади.

Внимание

- Функция предупреждения о столкновении сзади будет включаться по умолчанию при каждом включении питания автомобиля.
- При выборе функции предупреждения при возникновении опасной ситуации система будет выдавать только предупреждающий сигнал, но не будет принимать мер по торможению.

Напоминание

- При срабатывании функции предупреждения о столкновении сзади на экране приборов появляется всплывающее текстовое окно и раздается громкий звуковой сигнал. При возникновении более опасной ситуации это также сопровождается тактильными сигналами, такими как вибрация рулевого колеса и торможение.

II. Функциональные ограничения

В следующих сценариях функция предупреждения о столкновении сзади может быть ограничена или не работать:

- Повороты с относительно большой кривизной.
- Не находится в пределах скоростей движения функции предупреждения о лобовом столкновении.
- Подъемы и спуски по склону или движение по ухабистым дорогам.

Камера воспринимает ограниченные сцены, включая, но не ограничиваясь ими:

- Темная окружающая среда приводит к снижению способности распознавания, например, ночь, темнота, сумерки, туннели, затененные участки, отбрасываемые объектами на дороге, и т.д.
- Камера затемнена или загрязнена.
- Положение установки камеры изменено или ослаблено, что приводит к отклонению угла обзора.
- Помехи, такие как сильный свет, задний свет, отражение, мутации света и темноты, такие как прямой дневной свет, особенно летом, влияние вспышки света на окружающую среду, отражение воды на дорожном покрытии и на выходе или входе туннели.
- Экстремальные погодные условия, такие как высокая температура и сильный мороз, снижают производительность камеры.
- На лобовом стекле перед камерой скопились пыль, водяной пар, капли воды, грязь, обледенение и т.д., которые загораживают поле зрения камеры.

7 Управление

- Суровые погодные условия, такие как дождь, снег, туман, дымка, песок и пыль и т.д.

Ограниченные сценарии миллиметрового радара, включая, но не ограничиваясь следующими ситуациями:

- Положение установки радара изменено или ослаблено, что приводит к отклонению угла обзора.
- Радар закрыт такими объектами, как грязь, лед, снег и металлические предметы.
- Экстремальные погодные условия, такие как высокая температура или сильный холод, приводят к снижению чувствительности радара.
- Столкновение автомобиля привело к удару по области, где был установлен радар, или деформации поверхности автомобиля.
- В окружающей среде возникают электромагнитные помехи и плохие погоды, такие как туман, дождь, снег или песок и пыль.
- Из-за ограничений характеристик электромагнитных волн радара в некоторых особых ситуациях, таких как металлические барьеры, зеленые зоны, цементные стены, строительные площадки и т.д., может произойти неправильное распознавание.

Сцены с ограничением доступа, где работает лидар, включая, но не ограничиваясь следующими ситуациями:

- Положение лидара изменено или ослаблено, что приводит к отклонению угла обзора.
- Суровые погодные условия, такие как дождь, снег, туман, дымка, песок и пыль и т.д.
- Высокая температура или сильный холод приводят к снижению эффективности лидарного восприятия.
- Лидар закрыт водой, грязью, автомобильной одеждой, пленкой, металлом, льдом, снегом, изморозью и другими препятствиями.
- В результате столкновения автомобиля область, в которой был установлен лидар, которой поверхность автомобиля была поцарапана или деформирована.
- Выхлопные газы, брызги воды, снежинки или пыль от движущегося перед вами транспортного средства.
- Прямой сильный свет, задний свет, отражение стоячей воде или помехи от вспышки и т.д.

Будут распознаны и обработаны только стандартные объекты транспортного средства, а в следующих целевых сценариях могут быть не распознаны, включая, но не ограничиваясь ими:

- Поперечный объект транспортного средства.
- Пешеходы или транспортные средства, такие как двухколесные и трехколесные транспортные средства.

- Дорожные препятствия, такие как водяные лошади, каменные заборы, бочки для предотвращения столкновений, конусообразные бочки, столбы, предупреждающие треугольные знаки и т.д.
- Транспортное средство, которое пересекает дорогу или движется в встречном направлении.
- Заборы, светофоры, дорожные знаки, шлагбаумы, стены, животные и другие объекты, не связанные с транспортными средствами.
- Специальные транспортные средства, такие как строительные машины, инженерные транспортные средства, спецтехника для строительства и т.д.



Предупреждение

- Функция предупреждения о столкновении сзади - это система помощи водителю с функцией предупреждения. Эта функция не может заменить контроль водителем опасных объектов на дороге, пожалуйста, не слишком полагайтесь на эту функцию.
- Приведенные выше предупреждения и ограничения не описывают всех ситуаций, которые могут повлиять на нормальную работу функции предупреждения о столкновении сзади. Существует множество факторов, которые могут повлиять на работу функции во время использования. Во избежание несчастных случаев, пожалуйста, будьте внимательны во время использования и всегда обращайтесь внимание на дорожную обстановку, дорожные условия и состояние транспортных средств.
- Водитель имеет наивысшее право контролировать управление автомобилем. Если водитель выполнит следующие действия, функция предупреждения о столкновении сзади может не сработать или аварийная сигнализация будет отключена, включая, но не ограничиваясь следующими действиями:
 - Водитель нажимает на педаль тормоза.
 - Водитель сильно или резко нажал на педаль акселератора.
 - Водитель резко повернул рулевое колесо.
 - Водитель отстегнул ремень безопасности.
 - Водитель заводится на передаче не в режиме D.

7.6.5 Обнаружение слепых зон

Система обнаружения слепых зон (BSD) При скорости 12 км/ч~150 км/ч, когда в слепой зоне сзади или по диагонали сзади находится движущееся или быстро приближающееся транспортное средство, автомобиль будет напоминать водителю об этом вибрацией рулевого колеса и световым индикатором на наружном зеркале заднего вида.

I. Настройки

7 Управление

Нажмите «Настройки автомобиля → Интеллектуальное вождение → Активная безопасность → Обнаружение слепых зон и предупреждение» на центральном экране управления, чтобы настроить включение и выключение функции обнаружения слепых зон и предупреждения.

- Выберите «Не включать», чтобы отключить обнаружение слепых зон и предупреждение.
- Выберите «Свет», чтобы включить функцию напоминания водителю только с помощью светового индикатора наружного зеркала заднего вида при обнаружении слепых зон и предупреждении.
- Выберите «Вибрация + свет», чтобы включить функцию напоминания водителю с помощью вибрации рулевого колеса и светового индикатора наружного зеркала заднего вида при обнаружении слепых зон и предупреждении.

II. Напоминания

Когда система обнаружения боковых слепых зон находится в тревожном состоянии, загорается световой индикатор на наружном зеркале заднего вида с соответствующей стороны, рулевое колесо вибрирует, напоминая об этом водителю, а на экране приборов отображается значок желтого вектора с соответствующей стороны.

Если в это время включен указатель поворота на этой стороне, на соответствующем наружном зеркале заднего вида начнет мигать световой индикатор, рулевое колесо вибрирует, напоминая об этом водителю, а векторная область на экране приборов станет красной. В это время водителю следует отменить перестроения на другую полосу движения.

III. Функциональные ограничения

В следующих случаях функция обнаружения слепых зон и предупреждения может быть ограничена или не может использоваться в обычном режиме, включая, но не ограничиваясь этим:

- Для приближающихся транспортных средств, движущихся по соседним полосам движения, включение этой функции может быть отложено.
- Для небольших объектов, таких как велосипеды и мотоциклы, активизация этой функции может быть отложена или вообще не сработать.
- Водителю следует в полной мере использовать внутреннее и наружные зеркала заднего вида автомобиля для наблюдения за окружающей обстановкой. Функция обнаружения слепых зон и предупреждения не может заменить функцию зеркала заднего вида.

- Функция обнаружения слепых зон и предупреждения в основном предназначена для работы в городских условиях и на высокоскоростных шоссе при обычных погодных условиях; в особых условиях работы (таких как сильный дождь, снег, стоячая вода, туман, ночь, туннели, песчаные и пыльные дороги или заросшие травой дороги и другие суровые дорожные условия) точность сигнализации функции обнаружения слепых зон и предупреждения не может быть гарантирована.

Это влияет на качество изображения камеры, включая, но не ограничиваясь следующими ситуациями:

- Плохая видимость ночью.
- Сильный свет, задний свет, отражение стоячей воды, экстремальный контраст освещения или быстрая смена освещенности и темноты (например, на входе и выходе туннели и т.д.).
- Экстремальные погодные условия, такие как высокая температура и сильный холод, снижают производительность камеры.
- Камера закрыта почвой, льдом, снегом или другими предметами.
- Плохая видимость, вызванная плохими погодными условиями (такими как сильный дождь, обильный снегопад, туман, песок и пыль и т.д.).



Предупреждение

- Функция обнаружения слепых зон и предупреждения - это функция помощи водителю, она не должна заменять водителем наблюдение и оценку дорожных условий, а также ответственность водителя за безопасное управление автомобилем.
- Водителям не следует слишком полагаться на функцию обнаружения слепых зон и предупреждения, не намеренно проверяйте срабатывание функции и намеренно ждите ее срабатывания. Из-за присущих системе ограничений невозможно полностью избежать ложных срабатываний и пропущенных запусков.

7.6.6 Система помощи при центрировании полосы движения

Система помощи при центрировании полосы движения (LCC) работает с дополнительной функцией бокового контроля автомобиля на основе адаптивного круиза. Информация о линии полосы движения поступает с помощью камер переднего обзора. При соблюдении условий система помощи при удержании полосы движения в режиме реального времени применяет крутящий момент на рулевом колесе, чтобы помочь водителю скорректировать траекторию движения и выровнять автомобиль по текущей полосе.



Напоминание

- Функция помощи при центрировании полосы движения может быть активирована только при наличии четких линий полос движения с обеих сторон. В процессе активации, если

7 Управление

линия полосы движения исчезнет, функция помощи при центрировании полосы движения будет временно переведена в режим адаптивного круиза. Если линия полосы движения появится снова, функция помощи при центрировании полосы движения будет восстановлена.

I. Включение/ выключение системы помощи при центрировании полосы движения

Нажмите на опцию «Настройки автомобиля → Интеллектуальное вождение → Помощь при вождении → Помощь при центрировании полосы движения» на центральном экране управления, чтобы настроить включение и выключение системы помощи при центрировании полосы движения.

II. Активизация системы помощи при центрировании полосы движения

Когда система помощи при центрировании полосы движения соответствует следующим условиям работы, тогда отобразится серый значок функции помощи при центрировании полосы движения на экране приборов. Активируйте функцию помощи при центрировании полосы движения, 2 раза повернув правый рычаг рулевого колеса внутрь:

- Водитель пристегивает ремень безопасности.
- Водителю необходимо руками держать рулевое колесо.
- Все двери закрыты.
- Автомобиль переключился на передачу D.
- Водитель не нажимал на педаль тормоза.
- Скорость не превышает 130 км/ч.

После активации функции помощи при центрировании полосы движения, когда впереди нет транспортного средства, допустимая скорость LCC составляет 30~130 км/ч; когда впереди есть транспортное средство, допустимая скорость LCC составляет 0~130 км/ч; когда скорость ниже 30 км/ч и функция активирована, установите 30 км/ч в качестве крейсерской скорости; когда скорость превышает 30 км/ч и функция активирована, установите текущую скорость в качестве крейсерской.

Напоминание

- При использовании системы помощи при центрировании полосы движения вы можете сильно нажать на педаль акселератора за короткий промежуток времени, и в это время LCC больше не будет реагировать на движущееся перед вами транспортное средство. Когда вы отпустите педаль акселератора, система вернет автомобиль в исходное положение крейсерской скорости.

III. Операция функции помощи при центрировании полосы движения

Поверните правый рычаг рулевого колеса, чтобы активизировать, выйти и настроить функцию помощи при центрировании полосы движения:

- Дважды поверните внутрь, чтобы активировать функцию помощи при центрировании полосы движения.
- Поверните вверх, чтобы увеличить крейсерскую скорость или восстановить ее.

- Поверните вниз, чтобы уменьшить крейсерскую скорость.
- Поверните ручку-переключателя наружу, чтобы сократить временную дистанцию до транспортного средства.
- Поверните ручку-переключателя внутрь, чтобы увеличить временную дистанцию до транспортного средства.
- Поверните наружу один раз, чтобы выйти из функции помощи при центрировании полосы движения.



Предупреждение

- Система помощи при центрировании полосы движения может неожиданно отключиться из-за непредвиденных обстоятельств. Пожалуйста, всегда обращайтесь внимание на дорожную обстановку и будьте готовы в любой момент принять управление автомобилем.

IV. Выход из функции помощи при центрировании полосы движения

Поверните правый рычаг рулевого колеса один раз наружу, водитель нажимает на педаль тормоза или отпускает руку (не удерживает рулевое колесо в руках).



Напоминание

- Если автомобиль следует и останавливается более 5 минут, то выходит из функции помощи при центрировании полосы движения.
- В процессе активации функции помощи при центрировании полосы движения, если водитель не удерживает рулевое колесо, то раздастся сигнал об отпуске рук. Пожалуйста, будьте внимательно держать руль в руках. Сигнал тревоги разделен на три уровня, после срабатывания трех уровней функция отключится, это не зависит от того, что вы забрали управление на себя или нет, но активация функции будет отключена на некоторое время после выхода из системы.

V. Настройка скорости при функции помощи при центрировании полосы движения

При активизации функции помощи при центрировании полосы движения:

- Правый рычаг рулевого колеса переключается на первую передачу, а крейсерская скорость составляет +1 км/ч.
- Правый рычаг рулевого колеса переключается вверх на вторую передачу, и максимальная скорость увеличивается на величину, кратную ближайшим 5 км/ч. Например, установленная в данный момент максимальная скорость составляет 57 км/ч. При переключении вверх на вторую передачу она отображается как 60 км/ч; при переключении на вторую передачу и длительном ее поддержании крейсерская скорость увеличивается на 5 км/ч.
- Правый рычаг рулевого колеса переключается вниз на первую передачу, а крейсерская скорость составляет -1 км/ч.

7 Управление

- Правый рычаг рулевого колеса переключается вниз на вторую передачу, и максимальная скорость уменьшается на величину, кратную ближайшим 5 км/ч. Например, установленная в данный момент максимальная скорость составляет 57 км/ч. При переключении вниз на вторую передачу она отображается как 55 км/ч; при переключении на вторую передачу и длительном ее поддержании крейсерская скорость снижается на 5 км/ч.

Максимальная установленная скорость системы помощи при центрировании полосы движения составляет 130 км/ч, а минимальная установленная скорость системы помощи при центрировании полосы движения - 30 км/ч, но ее можно снизить до 0 км/ч.

Предупреждение

- Пожалуйста, строго соблюдайте правила безопасности дорожного движения при использовании функции помощи при центрировании полосы движения.

VI. Настройка временной дистанции следствия за транспортным средством

Для определения временной дистанции следствия за транспортным средством предусмотрены две передачи, которые можно регулировать с помощью ручки-переключателя правого рычага рулевого колеса:

- Поверните ручку-переключателя наружу, чтобы сократить временную дистанцию, поверните одну шкалу наружу, чтобы уменьшить одну передачу.
- Поверните ручку-переключателя внутрь, чтобы увеличить временную дистанцию, поверните одну шкалу внутрь, чтобы увеличить одну передачу.

VII. Функция следствия за транспортным средством и остановки

Остановка в пути следования: В режиме круиза, когда автомобиль следует за транспортным средством, автомобиль автоматически регулирует скорость и дистанцию в соответствии со скоростью впереди идущего транспортного средства. Если впереди идущее транспортное средство замедлится и остановится, он также будет тормозить самостоятельно до полной остановки.

Старт: В течение 1 минуты после следования за впереди идущим транспортным средством переднее транспортное средство заведется и автоматически последует за ним; в течение 1-5 минут после следования за впереди идущим транспортным средством переднее транспортное средство заведется, и пользователю будет предложено слегка нажать на газ для подтверждения следования; после следования за впереди идущим транспортным средством, если транспортное средство остановится впереди более чем на 5 минут, автомобиль включит электронный ручной тормоз (EPB) и отключит функцию помощи при центрировании полосы движения.

Предупреждение

- В некоторых случаях функция помощи при центрировании полосы движения может не распознавать окружающих участников движения, или ее восприятие может быть сбойным или несвоевременным из-за факторов помех. Поэтому, когда автомобиль следует на старт, необходимо всегда обращать внимание на дорожные условия и окружающую дорожную обстановку, чтобы избежать столкновения.

VIII. Понижение функции помощи при центрировании полосы движения

При возникновении следующих условий боковое управление системой помощи при центрировании полосы движения может быть отключено, и эта функция будет временно переведена в режим адаптивного круиза и будет восстановлена в режим функции помощи при центрировании полосы движения, если не будет ни одного из следующих действий, включая, но не ограничиваясь этим:

- Линии полос исчезают, залиты водой, неясны, сильно изношены, пересекаются, закрыты тенью транспортного средства или зданий.
- Поле зрения камеры ограничено, например, из-за дождя, снега, тумана, дымки, песка и пыли, помех, прямого света, ночи и т.д.
- Проезжает по крутому повороту с большой кривизной.
- Проезжает по участкам без полосы движения, таким как нестандартизированные дороги, перекрестки, строительные площадки и т.д.
- Расстояние между полосами движения с обеих сторон слишком узкое или слишком широкое.
- Дорога неровная или с большим уклоном, что приводит к неточному распознаванию линии полосы движения.
- Водитель активно применяет чрезмерный крутящий момент на рулевом колесе.
- Рулевое колесо вращается слишком быстро или угол поворота слишком велик.

IX. Обездвиживание крупногабаритного транспортного средства

При включении функции помощи при центрировании полосы движения, если крупногабаритное транспортное средство (грузовой автомобиль и т.д.) приближается к полосе движения, автомобиль автоматически объезжает его вдали от него, сохраняя безопасную дистанцию.

Нажмите опцию «Настройки автомобиля → Интеллектуальное вождение → Помощь при вождении → Помощь при центрировании полосы движения» на центральном экране управления, чтобы включить или выключить функцию объезда крупногабаритного транспортного средства.



Внимание

- Обездвиживание крупногабаритного транспортного средства распространяется на то, что крупногабаритное транспортное средство не подрезло с соседней полосы движения, и с другой стороны есть безопасное пространство, автомобиль будет объезжать его на некоторое расстояние (оставаясь на своей полосе движения), поскольку дорожная обстановка более сложная, а крупногабаритное транспортное средство более опасно, поэтому в сцене движения соседнего крупногабаритного транспортного средства вам нужно продолжать следить за дорогой и быть готовым в любой момент принимать управление автомобилем.

X. Перестроение с помощью рычага

7 Управление

Перестроение с помощью рычага (CLC) основано на активации функции помощи при центрировании полосы движения или функции помощи пилоту. Если в автомобиле включена функция перестроения с помощью рычага и соблюдены условия активации этой функции, можете переключать левый/правый рычаг рулевого колеса для управления перестроением автомобиля. CLC в основном подходит для стандартных длинных прямых дорог, которые являются сухими и гладкими и имеют четкие полосы движения, таких как автодороги, городские скоростные шоссе, высокоскоростные трассы и длинные прямые магистрали.

Нажмите опцию «Настройки автомобиля → Интеллектуальное вождение → Помощь при вождении → Помощь при центрировании полосы движения» на центральном экране управления, чтобы включить или выключить функцию перестроения с помощью рычага. При использовании функции перестроения с помощью рычага необходимо соблюдать следующие требования:

- Активирована функция помощи при центрировании полосы движения.
- Водитель держит руль в руках.
- Текущая скорость превышает 40 км/ч.
- Автомобиль движется по прямолинейному участку дороги.

Текущая и целевая полосы движения соответствуют условиям безопасности при перестроении, включая, но не ограничиваясь ими:

- Линии полосы движения при перестроении представляют собой пунктирные линии или сплошные прерывистые линии.
- На целевой полосе есть безопасное место для перестроения (до и после нее есть свободное пространство).
- Соблюдайте достаточное безопасное расстояние между автомобилем, движущимся по текущей полосе, и транспортным средством, идущим впереди.
- На стороне целевой полосы движения отсутствует предупреждение о левой зоне или помощи при перестроении.
- Кривизна текущей полосы движения и целевой полосы движения относительно невелика.
- Границы текущей и целевой полос движения четкие.

Предупреждение

- При использовании функции CLC обращайтесь внимание на соблюдение правил безопасности дорожного движения. Система CLC может неожиданно выходит из-за непредвиденных обстоятельств во время перестроения в другую полосу движения. Пожалуйста, всегда обращайтесь внимание на дорожную обстановку и будьте готовы в любой момент принять управление автомобилем.
- CLC - это всего лишь функция помощи при перестроении. До и во время перестроения вы всегда должны быть сосредоточены, чтобы убедиться в безопасности процесса перестроения и движения транспортных средств. Пожалуйста, обратите внимание, что CLC не может реагировать на пешеходов, двухколесные транспортные средства,

нетранспортные препятствия, встречные транспортные средства и т.д., не полагайтесь на траекторию движения, определяемую CLC. Вы всегда несете полную ответственность за безопасное перестроение.

Внимание

- Рычаг может переключаться для перестроения только один раз за раз.

Напоминание

- Если установлено, что условия перестроения соблюдены. Перед перестроением в другую полосу движения, пожалуйста, еще раз визуально проверьте и подтвердите безопасность условий перестроения в другую полосу, а затем переключите соответствующий рычаг указателя поворота.

После включения указателя поворота, если система обнаружит, что условия перестроения соблюдены, будет произведено перестроение полосы движения. Если система определит, что текущие условия перестроения не соблюдены, перестроение будет прекращено непосредственно или ждет допустимых условий, когда условия удовлетворяют требованиям по перестроению, то оно будет выполнено через некоторое время. Если в течение 30 секунд по-прежнему не будет возможности перестроения, то перестроение полосы будет прекращено.

- В процессе перестроения в другую полосу движения вы можете отменить это перестроение, нажав на рычаг указателя поворота назад или рычаг указателя поворота в обратном направлении. Если при отмене перестроения центр автомобиля пересек линию полосы движения, то он продолжит перестроение в другую полосу движения. Если центр автомобиля не пересекает линию полосы движения, он будет возвращен на свою полосу движения.
- Если активируется функция обнаружения слепой зоны на стороне перестроения или помощи при перестроении, или спереди целевой полосы движения находится транспортное средство, а места для перестроения пока нет, CLC приостановит перестроение и продолжит ждать удобной возможности.
- Если в процессе перестроения если CLC обнаруживает, что транспортное средство с соседней полосы одновременно перестраивается на целевую полосу, система CLC может не распознать его из-за проблем с расстоянием и углом, пожалуйста, обратите внимание на управление автомобилем, чтобы избежать его.
- Система CLC может не распознавать неподвижные или медленно движущиеся транспортные средства, особенно в ночное время, поэтому требуется особое внимание.

XI. Функциональные ограничения

В следующих сценариях функция помощи при центрировании полосы движения может быть ограничена или невозможно использована:

7 Управление

- Повороты с относительно большой кривизной.
- Линии полосы движения нечеткие, повреждены, закрыты, пересекаются, отъединены, на них стоит вода и они покрыты тенями.
- Расстояние между полосами движения с обеих сторон слишком узкое или слишком широкое.
- На дорогах с большими уклонами в это время, пожалуйста, соблюдайте осторожность при использовании адаптивного круиза, так как при остановке и трогании с места может возникнуть проскальзывание.

Камера воспринимает ограниченные сцены, включая, но не ограничиваясь ими:

- Темная окружающая среда приводит к снижению способности распознавания, например, ночь, темнота, сумерки, туннели, затененные участки, отбрасываемые объектами на дороге, и т.д.
- Камера затемнена или загрязнена.
- Положение установки камеры изменено или ослаблено, что приводит к отклонению угла обзора.
- Помехи, такие как сильный свет, задний свет, отражение, мутации света и темноты, такие как прямой дневной свет, особенно летом, влияние вспышки света на окружающую среду, отражение воды на дорожном покрытии и на выходе или входе туннели.
- Экстремальные погодные условия, такие как высокая температура и сильный мороз, снижают производительность камеры.
- На лобовом стекле перед камерой скопились пыль, водяной пар, капли воды, грязь, обледенение и т.д., которые загромождают поле зрения камеры.
- Суровые погодные условия, такие как дождь, снег, туман, дымка, песок и пыль и т.д.

Ограниченные сценарии миллиметрового радара, включая, но не ограничиваясь следующими ситуациями:

- Положение установки радара изменено или ослаблено, что приводит к отклонению угла обзора.
- Радар закрыт такими объектами, как грязь, лед, снег и металлические предметы.
- Экстремальные погодные условия, такие как высокая температура или сильный холод, приводят к снижению чувствительности радара.
- Столкновение автомобиля привело к удару по области, где был установлен радар, или деформации поверхности автомобиля.
- В окружающей среде возникают электромагнитные помехи и плохие погоды, такие как туман, дождь, снег или песок и пыль.
- Из-за ограничений характеристик электромагнитных волн радара в некоторых особых ситуациях, таких как металлические барьеры, зеленые зоны, цементные стены, строительные площадки и т.д., может произойти неправильное распознавание.

Сцены с ограничением доступа, где работает лидар, включая, но не ограничиваясь следующими ситуациями:

- Положение лидара изменено или ослаблено, что приводит к отклонению угла обзора.
- Суровые погодные условия, такие как дождь, снег, туман, дымка, песок и пыль и т.д.
- Высокая температура или сильный холод приводят к снижению эффективности лидарного восприятия.
- Лидар закрыт водой, грязью, автомобильной одеждой, пленкой, металлом, льдом, снегом, изморозью и другими препятствиями.
- В результате столкновения автомобиля область, в которой был установлен лидар, которой поверхность автомобиля была поцарапана или деформирована.
- Выхлопные газы, брызги воды, снежинки или пыль от движущегося перед вами транспортного средства.
- Прямой сильный свет, задний свет, отражение стоячей воде или помехи от вспышки и т.д.

Будут распознаны и обработаны только стандартные объекты транспортного средства, а в следующих целевых сценариях могут быть не распознаны, включая, но не ограничиваясь ими:

- Поперечный объект транспортного средства.
- Пешеходы или транспортные средства, такие как двухколесные и трехколесные транспортные средства.
- Дорожные препятствия, такие как водяные лошади, бочки для предотвращения столкновений, конусообразные бочки, столбы, предупреждающие треугольные знаки и т.д.
- Транспортное средство, которое пересекает дорогу или движется в встречном направлении.
- Заборы, светофоры, дорожные знаки, шлагбаумы, стены, животные и другие объекты, не связанные с транспортными средствами.
- Специальные транспортные средства, такие как строительные машины, инженерные транспортные средства, спецтехника для строительства и т.д.

В следующих случаях, если относительная скорость впереди идущего транспортного средства слишком велика, функция помощи при центрировании полосы движения может не сработать вовремя:

- Если перед вами находятся неподвижные или медленно движущиеся транспортные средства, особенно ночью или при подъеме или спуску по склону, распознавать их будет поздно.
- Ехавшее впереди транспортное средство резко затормозило.
- Транспортное средство, ехавшее по соседней полосе, внезапно врезалось в переднюю часть автомобиля.
- Автомобиль внезапно врезался в заднюю часть впереди идущего транспортного средства.

7 Управление

Предупреждение

- Функция помощи при центрировании полосы движения - это функция помощи водителю в комфортном состоянии. В любом случае вам необходимо следить за дорожными условиями в режиме реального времени и постоянно поддерживать активный контроль над автомобилем.
- Функция помощи при центрировании полосы движения не может распознавать все препятствия. Если транспортное средство или препятствие перед вами находится на полосе движения только частично или если автомобиль находится на полосе движения частично, функция помощи при центрировании полосы движения может не сработать. Пожалуйста, всегда обращайтесь внимание на дорожные условия и будьте готовы брать на себя автомобиль в любое время.
- Не рекомендуется использовать функцию помощи при центрировании полосы движения в суровых погодных условиях, таких как дождь, снег, туман, дымка, песок и пыль, стоячая вода на дороге, гололедица и т.д.
- Функция помощи при центрировании полосы движения подходит для прямолинейных дорог, таких как высокоскоростные трассы, национальные трассы и магистральные дороги. Не рекомендуется использовать функцию помощи при центрировании полосы движения на дорогах со сложными дорожными условиями, таких как грязные, узкие, нестандартизированные дороги, подъемы и спуски, многоугольные и крутые повороты, пробки, перекрестки и т.д.
- В местах с более сложным дорожным движением, таких как центр города, участки с большим количеством пешеходов или велосипедистов, перекрестки, перегруженные участки и т.д., не рекомендуется использовать функцию помощи при центрировании полосы движения.
- Приведенные выше предупреждения и ограничения не описывают всех ситуаций, которые могут повлиять на функцию помощи при центрировании полосы движения. Существует множество факторов, которые могут повлиять на работу функции помощи при центрировании полосы движения во время использования. Во избежание несчастных случаев, пожалуйста, сохраняйте концентрацию во время использования и всегда обращайтесь внимание на окружающую обстановку, дорожные условия и состояние транспортных средств.
- После выполнения дрифта на песке/снегу, кратковременно отключите питание автомобиля, а затем включите питание и используйте функцию помощи при вождении.
- Не используйте функцию удержания в полосе в местах пересечения дорог, таких как перекрестки, разветвления или слияния полос.

7.6.7 Предупреждение о пересечении впереди

Функция предупреждения о пересечении впереди (FCTA), при скорости менее 15 км/ч, и обнаружении транспортного средства, пересекающего дорогу в слепой зоне с левой и правой сторон автомобиля, автомобиль выдает сообщение на экране приборов.

I. Настройки

Настройте включение или выключение функции предупреждения о пересечении транспортных средств, нажав на центральном экране управления «Настройки автомобиля → Интеллектуальное вождение → Активная безопасность → Предупреждение о пересечении транспортных средств».

II. Функциональные ограничения

Это влияет на качество изображения камеры, включая, но не ограничиваясь следующими ситуациями:

- Плохая видимость ночью.
- Плохая видимость, вызванная плохими погодными условиями (такими как сильный дождь, обильный снегопад, туман, песок и пыль и т.д.).
- Сильный свет, задний свет, отражение стоячей воды, экстремальный контраст освещения.
- Камера закрыта почвой, льдом, снегом и т.д.
- Экстремальные погодные условия, такие как высокая температура и сильный холод, снижают производительность камеры.

Работоспособность миллиметрового радара может быть ограничена, включая, но не ограничиваясь ими:

- На радар воздействует окружающая среда (например, электромагнитные помехи, подземные автостоянки, туннели, железнодорожные пути, строительные площадки, надземные зоны ограниченного доступа и т.д.).
- Радар закрыт почвой, льдом, снегом и т.д.
- Экстремальные погодные условия, такие как высокая температура и сильный холод, приводят к ухудшению характеристик радара.

Это влияет на возможности лидарного обнаружения, включая, но не ограничиваясь следующими ситуациями:

- Суровые погодные условия, такие как дождь, снег, туман, песок и пыль.
- Прямой сильный свет, задний свет или отражение стоячей воды.
- Выхлопные газы, брызги воды, снежинки или пыль от движущегося перед вами транспортного средства.

7 Управление

- Окно приемопередатчика лидара закрыто дождем, почвой, льдом, изморозью, снегом, автомобильной пленкой и т.д.
- Экстремальные погодные условия, такие как высокая температура и сильный холод.
- Окно приемопередатчика лидара повреждается в результате воздействия внешних факторов, появляются царапины или трещины.

Предупреждение

- Функция предупреждения о пересечении впереди - это функция помощи водителю и предупреждения, она не может заменить мониторинг водителем опасных объектов на дороге, пожалуйста, не слишком полагайтесь на эту функцию.

7.6.8 Предупреждение о пересечении сзади

Функция предупреждения о пересечении сзади (RCTA) При скорости менее 15 км/ч, когда автомобиль движется назад, функция предупреждения о пересечении сзади может обнаруживать в режиме реального времени другие транспортные средства, пешеходы и немоторные транспортные средства, приближающиеся сзади транспортного средства, и выдавать предупреждающие сообщения о возможности столкновения, повышая безопасность транспортного средства.

I. Настройки

Настройте включение или выключение функции предупреждения о пересечении транспортных средств, нажав на центральном экране управления «Настройки автомобиля → Интеллектуальное вождение → Активная безопасность → Предупреждение о пересечении транспортных средств».

II. Функциональные ограничения

Это влияет на качество изображения камеры, включая, но не ограничиваясь следующими ситуациями:

- Плохая видимость ночью.
- Плохая видимость, вызванная плохими погодными условиями (такими как сильный дождь, обильный снегопад, туман, песок и пыль и т.д.).
- Сильный свет, задний свет, отражение стоячей воды, экстремальный контраст освещения.
- Камера закрыта почвой, льдом, снегом и т.д.
- Экстремальные погодные условия, такие как высокая температура и сильный холод, снижают производительность камеры.

Работоспособность миллиметрового радара может быть ограничена, включая, но не ограничиваясь ими:

- На радар воздействует окружающая среда (например, электромагнитные помехи, подземные автостоянки, туннели, железнодорожные пути, строительные площадки, надземные зоны ограниченного доступа и т.д.).
- Радар закрыт почвой, льдом, снегом и т.д.
- Экстремальные погодные условия, такие как высокая температура и сильный холод, приводят к ухудшению характеристик радара.

Это влияет на возможности лидарного обнаружения, включая, но не ограничиваясь следующими ситуациями:

- Суровые погодные условия, такие как дождь, снег, туман, песок и пыль.
- Прямой сильный свет, задний свет или отражение стоячей воды.
- Выхлопные газы, брызги воды, снежинки или пыль от движущегося перед вами транспортного средства.
- Окно приемопередатчика лидара закрыто дождем, почвой, льдом, изморозью, снегом, автомобильной пленкой и т.д.
- Экстремальные погодные условия, такие как высокая температура и сильный холод.
- Окно приемопередатчика лидара повреждается в результате воздействия внешних факторов, появляются царапины или трещины.



Предупреждение

- Функция предупреждения о пересечении сзади - это функция помощи водителю и предупреждения, она не может заменить мониторинг водителем опасных объектов на дороге, пожалуйста, не слишком полагайтесь на эту функцию.

7.6.9 Предупреждение об открытии двери

Предупреждение об открытии двери (DOW) Когда автомобиль стоит на месте или скорость движения составляет менее 5 км/ч, водитель открывает дверь и выходит из салона, при обнаружении приближающегося транспортного средства сзади система выдает тревожное сообщение на экране приборов и наружном зеркале заднего вида, тем самым снижается риск столкновения с другими транспортными средствами при выходе из салона.

I. Настройки

На центральном экране управления нажмите «Настройки автомобиля → Интеллектуальное вождение → Активная безопасность → Предупреждение об открытии двери», чтобы настроить включение или выключение функции предупреждения об открытии двери.

II. Напоминания

7 Управление

Когда автомобиль стоит на месте и сзади обнаружено приближающееся транспортное средство, световой индикатор на наружном зеркале заднего вида с соответствующей стороны всегда горит, а значок желтого вектора отображается на соответствующей стороне экрана прибора.

При обнаружении сзади приближающегося транспортного средства и открытии соответствующей двери световой индикатор на наружном зеркале заднего вида быстро мигает, а желтый сектор на экране приборов становится красным.

III. Функциональные ограничения

В следующих случаях функция предупреждения об открытии двери может быть ограничена или не может использоваться в обычном режиме, включая, но не ограничиваясь этим:

- Функция предупреждения об открытии двери не подает сигнал тревоги встречным транспортным средствам.
- При быстром приближении транспортных средств включение этой функции может быть отложено.
- Для небольших объектов, таких как пешеходы, велосипеды и мотоциклы, срабатывание этой функции может быть отложено или вообще не срабатывать.

Это влияет на качество изображения камеры. Включая, но не ограничиваясь следующими ситуациями:

- Плохая видимость ночью.
- Плохая видимость, вызванная плохими погодными условиями (такими как сильный дождь, обильный снегопад, туман, песок и пыль и т.д.).
- Сильный свет, задний свет, отражение стоячей воды, экстремальный контраст освещения или быстрая смена освещенности и темноты (например, на входе и выходе туннели и т.д.).
- Камера закрыта почвой, льдом, снегом или другими предметами.
- Экстремальные погодные условия, такие как высокая температура и сильный холод, снижают производительность камеры.



Предупреждение

- Функция предупреждения об открытии двери не может работать во всех обстоятельствах, не может заменить визуальное наблюдение водителя и пассажира. Активное наблюдение за условиями при открытии двери и перед выходом из салона является наиболее эффективной мерой и ответственностью водителя и пассажира за обеспечение личной безопасности.

7.6.10 Панорамное изображение

Панорамное изображение (AVM) позволяет получить панорамный обзор вокруг автомобиля, включая переднюю, заднюю и боковые части поля зрения. Это позволяет водителю иметь более четкое представление об окружающей обстановке, включая препятствия, пешеходов, другие транспортные средства и парковочные места. Панорамное изображение может помочь водителю лучше оценить местоположение и дистанцию до транспортного средства для обеспечения безопасного вождения и парковки.

Панорамное изображение обеспечивает: обычный угол обзора, угол обзора с диска. Вы можете в любой момент переключить угол обзора в определенное положение в соответствии с вашими потребностями, чтобы наблюдать за окружающей средой вокруг автомобиля.

I. Вход в панорамное изображение

1. Ручной вход

Вручную войдите в интерфейс панорамного изображения следующими способами:

- Включите голосовую систему и произнесите слова, «Включите панорамное изображение», чтобы активизировать.
- Нажмите на значок «Панорамное изображение» на панели функций в нижней части центрального экрана управления.

2. Автоматический вход

Автоматический вход в интерфейс панорамного изображения осуществляется следующими способами:

- Питание автомобиля находится в режиме «OFF» передача автомобиля переключается в положение R.
- Когда автомобиль находится в положении R, скорость автомобиля составляет менее 20 км/ч (только для высшего уровня).
- Когда автомобиль переключается на передачу D, перед автомобилем возникает препятствие.
- Когда автомобиль находится на передаче N, автомобиль проскальзывает и позади него возникают препятствия.
- Когда автомобиль находится на передаче D, по обе стороны от автомобиля возникают препятствия.
- Включите указатель поворота.
- Выезжайте на узкую дорогу.

7 Управление

- Автоматическая/удаленная парковка.

II. Выход из режима панорамного изображения

1. Ручной выход

Вручную выйдите из интерфейса панорамного изображения следующими способами:

- Включите голосовую систему и произнесите слова, «Выключите панорамное изображение», чтобы активизировать.
- Нажмите на значок «Панорамное изображение» на панели функций в нижней части центрального экрана управления.

2. Автоматический выход

Автоматический выход из интерфейса панорамного изображения осуществляется следующими способами:

- Передача автомобиля переключается на передачу Р.
- Скорость превышает 20 км/ч.
- Съезжайте с узкой дороги.
- Препятствия исчезают.
- В режиме переключения передач D/N нет ни срабатывания радара, ни срабатывания указателя поворота, ни действий пользователя.

III. Переключение угла обзора

Панорамное изображение обеспечивает: «обычный угол обзора» и «угол обзора с диска».

Нажмите «Общий вид» в интерфейсе панорамного изображения, чтобы просматривать вид сверху + вид спереди, вид сверху + вид слева, вид сверху + вид справа, вид сверху + вид сзади и т.д.

Переключитесь на вид диска, чтобы увидеть вид переднего и заднего колес автомобиля.

Напоминание

- Если в течение 3с не переключается вид, кнопка переключения угла обзора автоматически скрывается, и угол обзора можно выбрать вручную, нажав на изображение кузова.

IV. Одностороннее переключение угла обзора

При выборе обычного угла обзора щелкните по значкам спереди, сзади, слева и справа, чтобы переключить угол обзора на одну сторону.

- Вид спереди

Ручное переключение: Когда изображение отобразится в полноэкранном режиме, щелкните значок «Вид спереди», чтобы переключиться на «Вид спереди».

Автоматическое переключение: При включении панорамного режима и при других видах обзора автомобиль переключается на передачу D, автоматически переключается на вид спереди или автоматически переключается на вид спереди, когда автомобиль обнаруживает препятствие впереди.

- Вид сзади

Ручное переключение: Когда изображение отобразится в полноэкранном режиме, нажмите на значок вида сзади, чтобы переключиться на вид сзади.

Автоматическое переключение: При переключении автомобиля на передачу R или при обнаружении препятствия позади автомобиля автоматически переключается в режим вида сзади.

Напоминание

- Переключать вид слева и справа можно только вручную, нажав на угол обзора.
- Центральный экран управления позволяет переключать панорамное изображение на полноэкранный режим, плавающее окно или отображение «картинка в картинке» в зависимости от различных условий работы.

V. Комбинированный вид

Комбинированный вид отображается путем сшивания вида спереди, вида слева и вида справа, и отображение активируется в зависимости от таких условий, как указатели поворота и узкие полосы движения.

VI. Линия помощи при вождении

При активизации функции объемного обзора, если автомобиль не переключен на передачу R или электронный ручной тормоз не активирован, система объемного обзора отобразит соответствующую линию помощи при вождении в зависимости от передачи.

- Динамический маршрут: изменяется в зависимости от направления поворота рулевого колеса в режиме реального времени.

VII. Напоминание о двери багажника

В процессе парковки в гараж задним ходом (включая вертикальные и горизонтальные парковочные места), чтобы избежать ситуации, когда автомобиль припарковался и обнаружил, что дверь багажника не открывается, необходимо снова завести автомобиль и двигаться вперед, чтобы дверь багажника сможет

7 Управление

нормально открыться. Когда функция напоминания о двери багажника включена, автомобиль определяет в реальном времени расстояние до стены или других препятствий, если расстояние для открытия двери меньше, чем нужно, то место для открытия двери багажника (включая запасное колесо) недостаточно, на экране центрального управления появится напоминание.

VIII. Прозрачное шоссе

Прозрачное шасси - это расширенная функция системы объемного обзора, которая использует четыре камеры объемного обзора с информацией о скорости, обороте колеса и угле поворота колес для сшивания изображения шасси автомобиля.

- Когда автомобиль находится в режиме «READY», но не движется, на панорамном изображении включается функция прозрачного кузова, а шасси и слепые зоны частично затемняются.
- Проехав не более расстояния одного кузова, автомобиль останавливается, и включается функция прозрачного шасси. Панорамное изображение отображает область прозрачного шасси в режиме реального времени на основе информации о дорожном покрытии, собранной камерами, расположенными перед автомобилем.
- Автомобиль переезжает более расстояние одного кузова, а затем останавливается. Включается функция прозрачного кузова, и на панорамном изображении сразу видно, что шасси прозрачно.

IX. Коррекция одним нажатием кнопки (пожалуйста, обратитесь к наружному автомобилю для получения информации об этой функции)

При длительной эксплуатации автомобиля положение камеры может немного измениться, поэтому для поддержания наилучшего состояния отображения необходимо провести повторную калибровку камеры.

1. Нажмите «Настройки→ Коррекция одним нажатием кнопки» в интерфейсе панорамного изображения.
2. Нажмите «Начать коррекцию».
3. При корректировке отображается фоновая коррекция. Пожалуйста, поддерживайте передачу D и двигайтесь по прямой. Скорость должна составлять 5~7 км/ч, и во время корректировки не открывайте дверь автомобиля и дверь багажника.
4. Процесс коррекции занимает 2-3 минуты; если коррекция прекращается из-за изменения внешних условий или превышения 5 минут, то интерфейс коррекции необходимо повторно скорректировать при выходе из интерфейса коррекции.

X. Радар заднего хода

Нажмите на значок звука в интерфейсе управления панорамным изображением, чтобы включить или выключить звуковую подсказку радара заднего хода, которая включена по умолчанию. После выключения он будет включен по умолчанию при следующем запуске автомобиля.

Напоминание

- В зависимости от расстояния до различных препятствий автомобиль подает звуковые сигналы различной частоты.

7.7 Тормозная система

7.7.1 Электронный ручной тормоз (EPB)

I. Активизация или оключение электронного ручного тормоза

Активизация: Когда автомобиль стоит на месте, нажмите «Настройки автомобиля→ Автомобиль→ Вождение → Электронный ручной тормоз» на центральном экране управления или нажмите кнопку передачи Р, чтобы включить функцию электронного ручного тормоза и активировать электронный ручной тормоз. В это время на экране приборов загорается индикатор электронного ручного тормоза.

Отключение: Когда автомобиль остановится, нажмите на педаль тормоза, нажмите «Настройки автомобиля→ Автомобиль→ Вождение → Электронный ручной тормоз» на центральном экране управления или переключите передачи на D или R, чтобы отпустить электронный ручной тормоз. В это время индикатор электронного ручного тормоза на экране приборов гаснет.

Напоминание

- При срабатывании электронного ручного тормоза будет создаваться определенный шум, что является нормальным явлением.

III. Активация Autohold

При выполнении следующих условий нажмите на педаль тормоза, автомобиль замедлится до состояния остановки, сильно нажмите на педаль тормоза и активируйте функцию Autohold:

- Когда блок питания автомобиля находится в режиме «READY».
- Водительская дверь закрыта.
- Пристегните водительский ремень безопасности.
- Передачи находятся в состоянии D, Ni R.

7 Управление

После активации функции Autohold на экране приборов загорается индикатор Autohold. В это время автомобиль уже припаркован, и педаль тормоза можно отпустить.

IV. Отключение Autohold

После активации Autohold нажмите на педаль акселератора или педаль тормоза в начале запуска, чтобы отпустить Autohold.

В целях обеспечения безопасности в следующих случаях функция Autohold будет принудительно отключена, и одновременно автоматически активируется электронный ручной тормоз:

- Блок питания автомобиля находится в режиме «OFF» или «ON».
- Передача переключается на Р.
- Откройте водительскую дверь.
- После того, как функция Autohold работает в течение 6 минут.
- После отключения функции Autohold индикатор Autohold на экране приборов гаснет.

Предупреждение

- При отказе тормозной системы или источника питания включение функции Autohold может привести к проскальзыванию автомобиля. Пожалуйста, соблюдайте осторожность при движении в соответствии с дорожными условиями.

V. Очистка тормозного диска

Протирая тормозной диск, можно удалить водяную пленку, прилипшую к тормозному диску, обеспечить чистоту тормозного диска, эффективно улучшить тормозной эффект при экстренном торможении, сократить тормозной путь и повысить безопасность вождения.

Во время движения автомобиля, когда датчик автомобиля обнаруживает дождь или включается стеклоочиститель, автоматически включается функция очистки тормозного диска; если стеклоочиститель выключен или скорость не достигнута, функция очистки тормозного диска отключена.

7.7.2 Электронная система стабилизации автомобиля (ESP)

Электронная система стабилизации автомобиля распознает состояние вождения автомобиля с помощью установленных на нем датчиков. При недостаточной поворачиваемости автомобиля, избыточном повороте или заносе автомобиля система ESP активно регулирует крутящий момент или применяет тормозное

усилие, чтобы снизить риск бокового скольжения или рывка, обеспечивая безопасность вождения автомобиля.

I. Индикатор

Когда ESP работает, индикатор ESP на экране приборов мигает. При сбое ESP индикатор ESP на экране приборов всегда горит. В это время, пожалуйста, ведите автомобиль осторожно и немедленно обратитесь в автомобильный сервисный центр «ROX», чтобы избежать повреждения автомобиля или несчастных случаев.

Предупреждение

- Модифицированный автомобиль (включая тормозную систему, подвеску, рулевое управление, конструкцию шин, а также размер колес и шин) может изменить характеристики управляемости автомобиля и оказать негативное влияние на работу электронной системы стабилизации автомобиля.
- Система ESP не может превышать физический предел сцепления с дорогой и не может предотвратить дорожно-транспортные происшествия, вызванные опасным вождением или резким поворотом на высокоскоростной трассе. Пожалуйста, соблюдайте осторожность при движении в соответствии с дорожными условиями.

7.7.3 Антиблокировочная тормозная система (ABS)

Функция антиблокировочной тормозной системы в основном заключается в предотвращении блокировки колес путем регулирования тормозного усилия на четырех колесах во время экстренного торможения автомобиля, чтобы обеспечить возможность поворота автомобиля при экстренном торможении, сократить тормозной путь и повысить безопасность автомобиля.

При нормальном торможении функция ABS активироваться не будет. В случае экстренного торможения включается ABS, и водитель ощущает вибрацию педали тормоза. В это время можно управлять автомобилем в зависимости от дорожных условий.

Предупреждение

- Водитель должен всегда соблюдать безопасную дистанцию от впереди идущего транспортного средства и справляться с опасными условиями во время движения. Система ABS может улучшить тормозной путь, но она не может нарушить законы физики. Когда между шиной и дорожным покрытием находится слой воды и шина не может непосредственно соприкоснуться с дорожным покрытием, она не может предотвратить опасность, вызванную проскальзыванием колеса.

Напоминание

- При включении ABS индикатор ABS на экране приборов начинает мигать, сопровождаясь шумом при работе ABS, при этом шум работы является нормальным. Если индикатор неисправности ABS горит всегда, пожалуйста, немедленно обратитесь в автомобильный сервисный центр «ROX».

7.7.4 Электронное распределение тормозной силы (EBD)

Функция электронной системы распределения тормозной силы в основном заключается в автоматической регулировке тормозных сил передней и задней осей при передаче нагрузки на ось при торможении автомобиля, что обеспечивает наилучшие характеристики торможения автомобиля.

Напоминание

- Когда EBD работает, индикатор EBD мигает. Если индикатор неисправности EBD всегда горит, пожалуйста, немедленно обратитесь в автомобильный сервисный центр «ROX».

7.7.5 Система контроля тяги (TCS)

Функция системы контроля тяги в основном заключается в предотвращении проскальзывания ведущих колес при трогании автомобиля со скользкой дороги или резком ускорении. Система контроля тяги сводит к минимуму холостой ход ведущих колес, регулируя выходной крутящий момент автомобиля и тормозное усилие, а также повышает стабильность движения и комфорт автомобиля.

Напоминание

- При активизации системы контроля тяги на экране приборов мигает индикатор. Если автомобиль застрял в грязи, глубоком снегу, на камнях, песке или других дорогах и его невозможно выехать, можно включить функцию эвакуации. Система TCS будет контролировать проскальзывание колес, и как можно обеспечить достаточный крутящий момент, чтобы эвакуировать автомобиль.

7.7.6 Гидравлическая система помощи при торможении (HBA)

Когда водитель быстро нажимает на педаль тормоза, гидравлическая система помощи при торможении (HBA) распознает, что автомобиль попал в аварийную ситуацию, и быстро увеличивает тормозное усилие до максимального значения, что позволяет ABS быстрее срабатывать и эффективно сокращать тормозной путь.

Предупреждение

- НВА может повысить безопасность вождения, но не может устранить опасности, связанные с нахождением слишком близко к переднему транспортному средству, проскальзыванием, превышением скорости, слишком быстрым поворотом и т.д., поэтому, пожалуйста, ведите автомобиль осторожно.

7.7.7 Система защиты от опрокидывания (RMI)

Когда автомобиль поворачивает, RMI определяет состояние движения автомобиля, чтобы определить, существует ли риск опрокидывания; если автомобиль находится под угрозой опрокидывания, RMI затормозит и снизит скорость одного или нескольких колес, чтобы избежать опрокидывания автомобиля.

Предупреждение

- RMI - это функция помощи водителю и не может полностью исключить риск опрокидывания. Для обеспечения безопасности вождения водителям следует соблюдать осторожность.

7.7.8 Система контроля устойчивости на повороте (CSC)

Система контроля устойчивости на повороте CSC позволяет регулировать тормозное усилие на передние колеса с обеих сторон во время торможения автомобиля на повороте, чтобы избежать предварительной блокировки внутренних колес и повысить устойчивость автомобиля при движении.

7.7.9 Динамический стояночный тормоз (CDP)

Во время движения автомобиля, в случае возникновения аварийной ситуации, такой как отказ тормозов, вы можете нажать и удерживать кнопку переключения передач P, чтобы активировать функцию динамического стояночного тормоза, и автомобиль снизит скорость до определенного диапазона значений. Отпустите кнопку переключения передач P, и функция динамического стояночного тормоза немедленно отключится.

Предупреждение

- Не используйте эту функцию в не экстренных ситуациях, чтобы избежать несчастных случаев во время вождения.

Напоминание

- Кратковременное нажатие кнопки переключения передач P во время движения не активирует функцию CDP. Во время активации функции CDP на экране приборов мигает

индикатор электронного ручного тормоза.

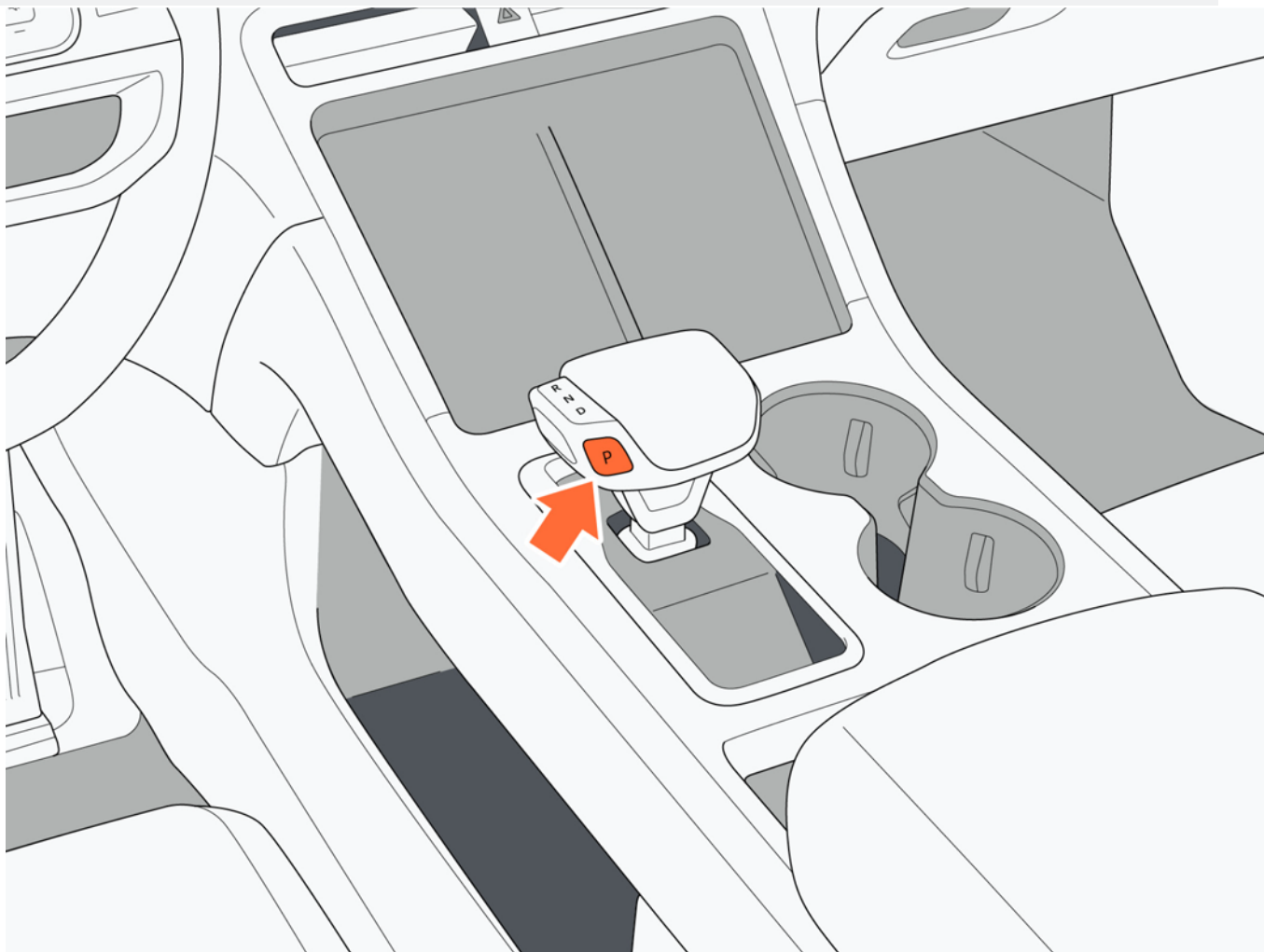

7.7.10 Система медленного спуска по крутому склону (HDC)

I. Включение / выключение функции медленного спуска по крутому склону

Нажмите «Режим кросса → Медленный спуск по крутому склону» на центральном экране управления, чтобы включать и выключать функцию медленного спуска по крутому склону.

Когда автомобиль едет под уклон, после достижения условий активации функции медленного спуска по крутому склону выходной крутящий момент автомобиля будет автоматически отрегулирован или к колесам будет приложено определенное тормозное усилие, чтобы обеспечить плавный спуск автомобиля.

После включения режима медленного спуска по крутому склону на экране приборов загорается индикатор медленного спуска по крутому склону. При спуске автомобиля включается функция медленного спуска по крутому склону, и индикатор медленного спуска по крутому склону на экране приборов мигает.

i Напоминание

- Когда скорость ниже 30 км/ч, можно включить функцию HDC. Когда функция HDC включена, скорость находится в диапазоне 5 км/ч~30 км/ч, а автомобиль находится на крутом склоне, включается функция HDC. Когда скорость составляет в диапазоне 30 км/ч~60 км/ч, функция HDC переходит в режим ожидания, а когда скорость превышает 60 км/ч, функция HDC отключается.

7.7.11 Система помощи при трогании на подъеме (HHC)

Если функция Autohold не включена, тормозная система автоматически поддерживает тормозное усилие в течение примерно 1.5с после торможения автомобиля и отпускания педали тормоза на уклоне более 5 %; в течение этих 1.5с тормозное усилие уменьшается при нажатии педали акселератора, чтобы обеспечить достаточное время для трогания автомобиля с места.

Предупреждение

- Система помощи при трогании на подъеме может предотвратить скольжение автомобиля только на короткий промежуток времени. Водитель несет ответственность за управление автомобилем, контроль за работой системы и вмешательство в случае необходимости.

Напоминание

Пожалуйста, не кладите на сиденье тяжелые предметы перед началом движения, чтобы избежать ложных срабатываний системы.

7.7.12 Система рекуперативного торможения (CRBS)

Во время движения автомобиля, когда скорость превышает 12 км/ч и автомобиль тормозит, система рекуперативного торможения автоматически управляет передним и задним двигателями для рекуперации энергии. Система рекуперативного торможения может не только обеспечить рекуперацию энергии, но и обеспечить определенное электрическое тормозное усилие.

Нажмите на значок «Настройки автомобиля→ Автомобиль→ Вождение → Рекуперация энергии» на центральном экране управления, чтобы установить уровень рекуперации энергии. Этот автомобиль обеспечивает три уровня рекуперации энергии: «низкий, средний и высокий», и вы можете настроить уровень рекуперации энергии в соответствии со своими привычками вождения.

7 Управление

7.8 Заправка топливом и зарядка

7.8.1 Заправка топливом

I. Перед заправкой топливом

Этот автомобиль можно заправлять только неэтилированным бензином 95# и выше.

II. Открытие крышки топливного бака

1. Нажмите на значок «Топливо» на правой части центрального экрана управления, чтобы открыть крышку топливного бака.

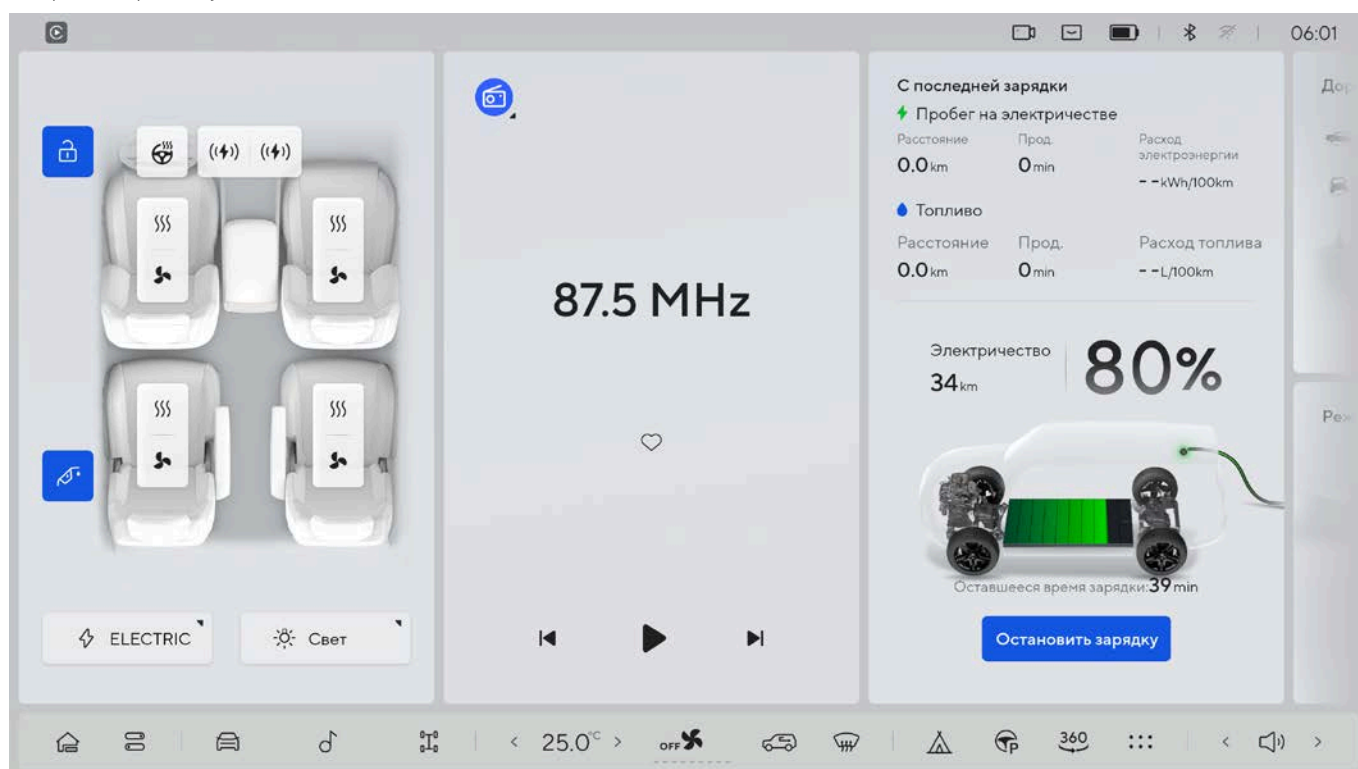

2. Нажмите на край крышки топливозаправочного отверстия, а затем откройте крышку топливозаправочного отверстия вручную.

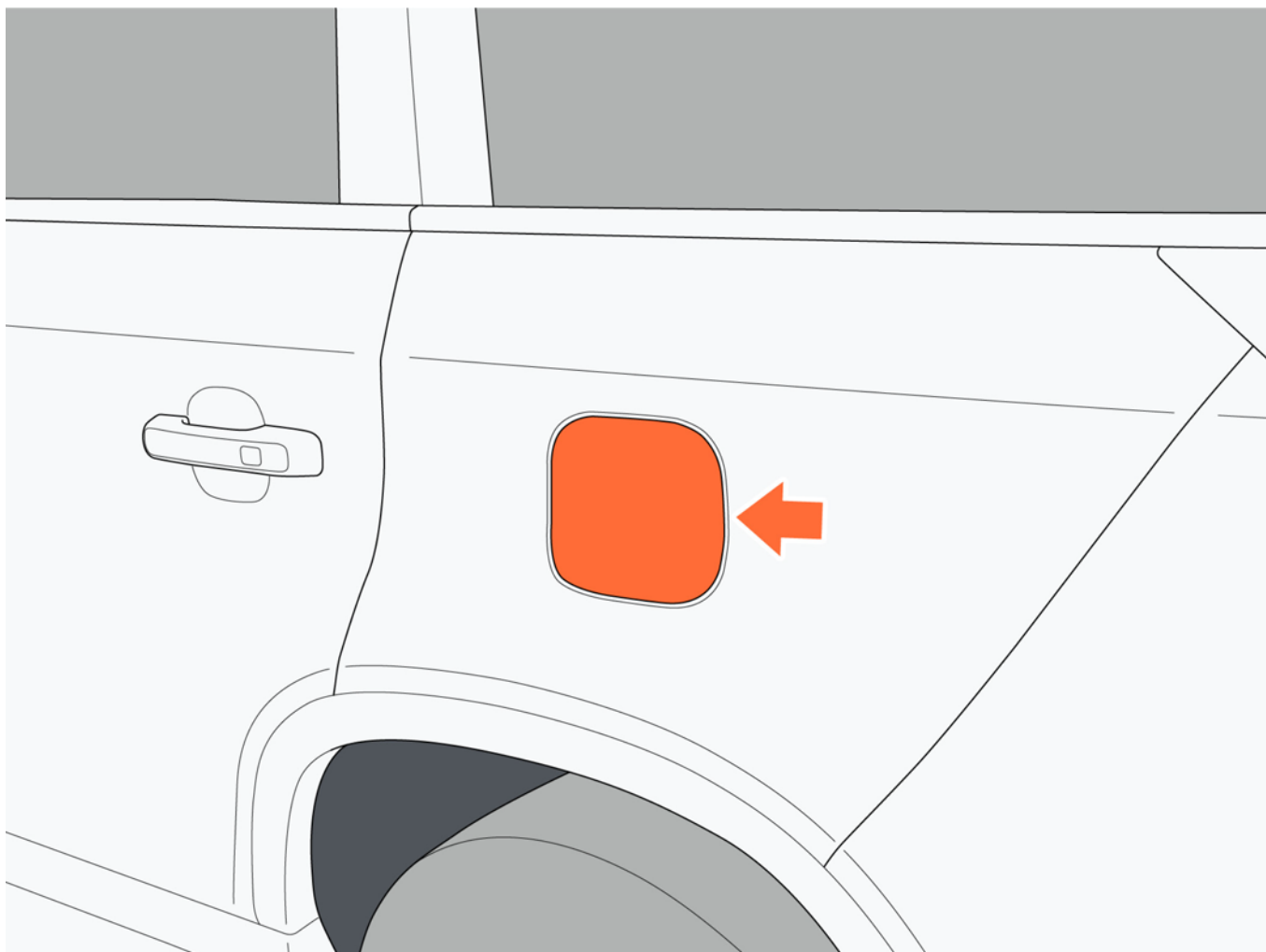

7 Управление

3. Открутите крышку топливного бака против часовой стрелки.

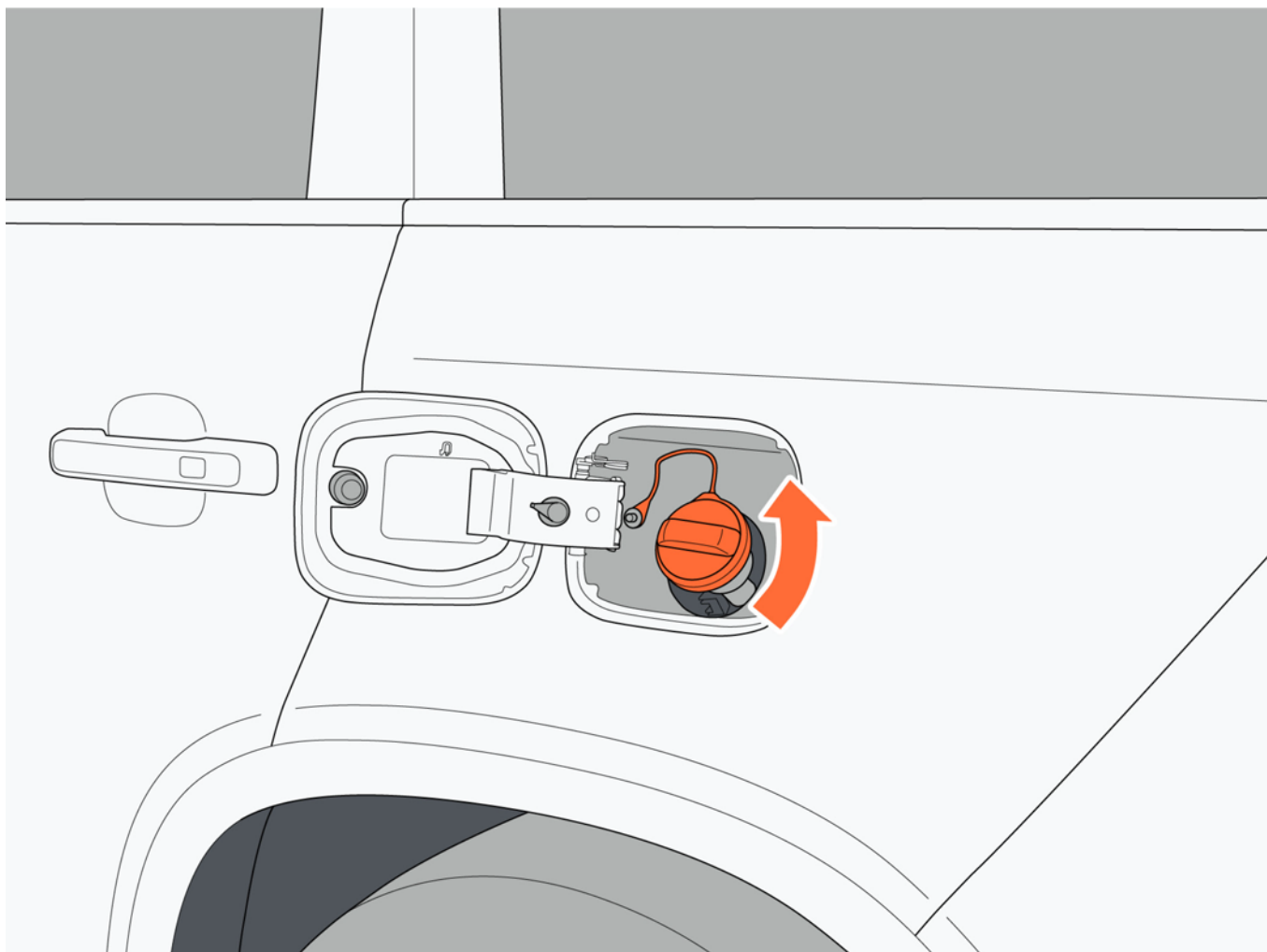

4. Повесьте крышку топливного бака на заднюю сторону крышки топливозаправочного отверстия.

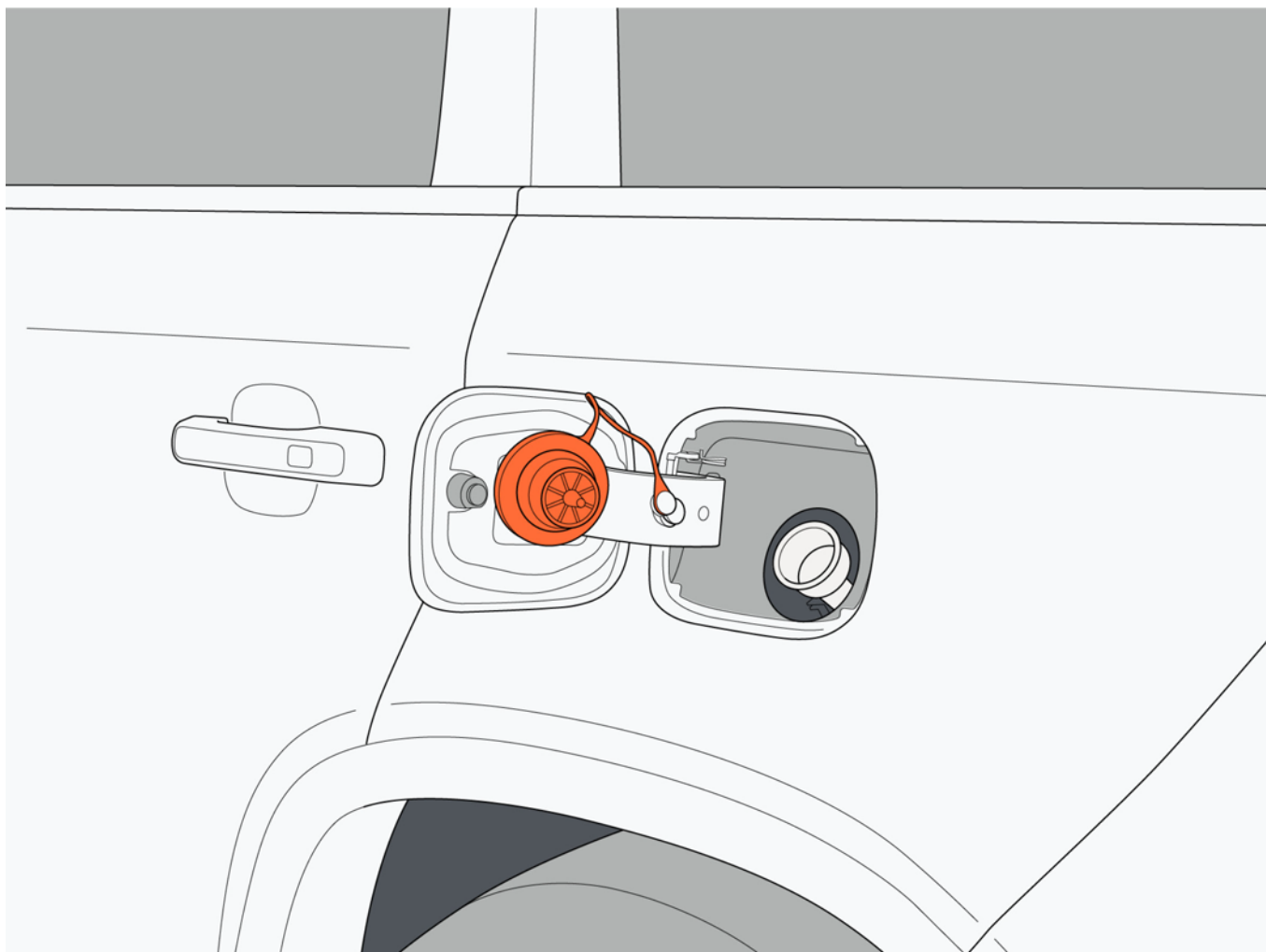

7 Управление

III. Закрытие крышки топливного бака

1. После заправки поверните крышку топливного бака по часовой стрелке до тех пор, пока не услышите щелчок, и прекратите вращение.
2. Закрывайте крышку топливозаправочного отверстия до тех пор, пока не услышите щелчок.

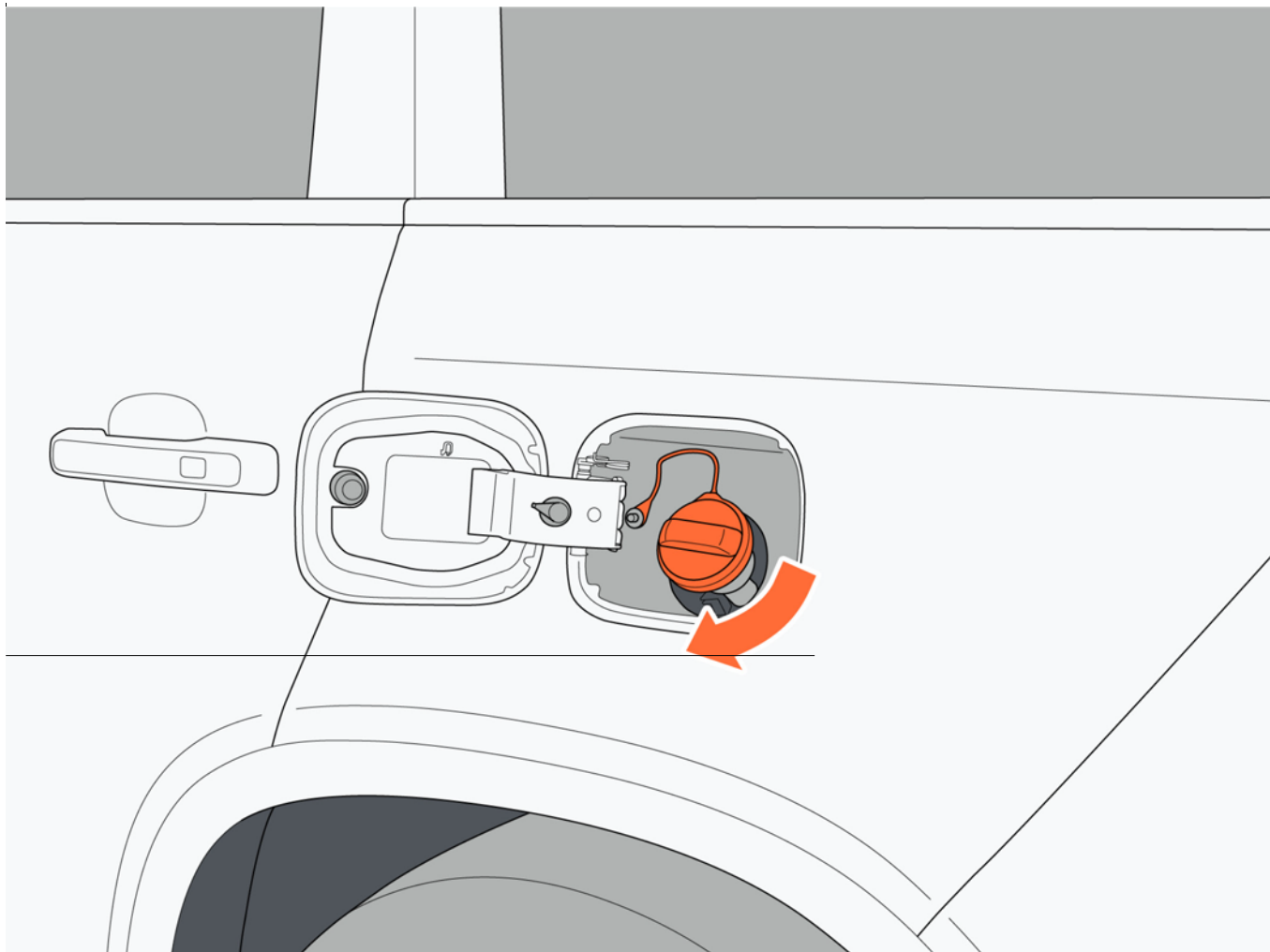

Предупреждение

- Пожалуйста, избавьтесь от статического электричества перед заправкой топливом. Пожалуйста, не позволяйте людям, которые не избавились от статического электричества, приближаться к топливному баку, чтобы избежать накопления статического электричества и воспламенения топлива.
- Пожалуйста, не курите, не отвечайте на телефонные звонки и т.д. во время заправки топливом, чтобы избежать возникновения пожара.
- Не продолжайте заправлять топливный бак после автоматического выключения заправочного пистолета.

7.8.2 Зарядка (конфигурация I)

I. Зарядный порт

Этот автомобиль оснащен зарядным портом переменного тока:

1. Зарядный порт.

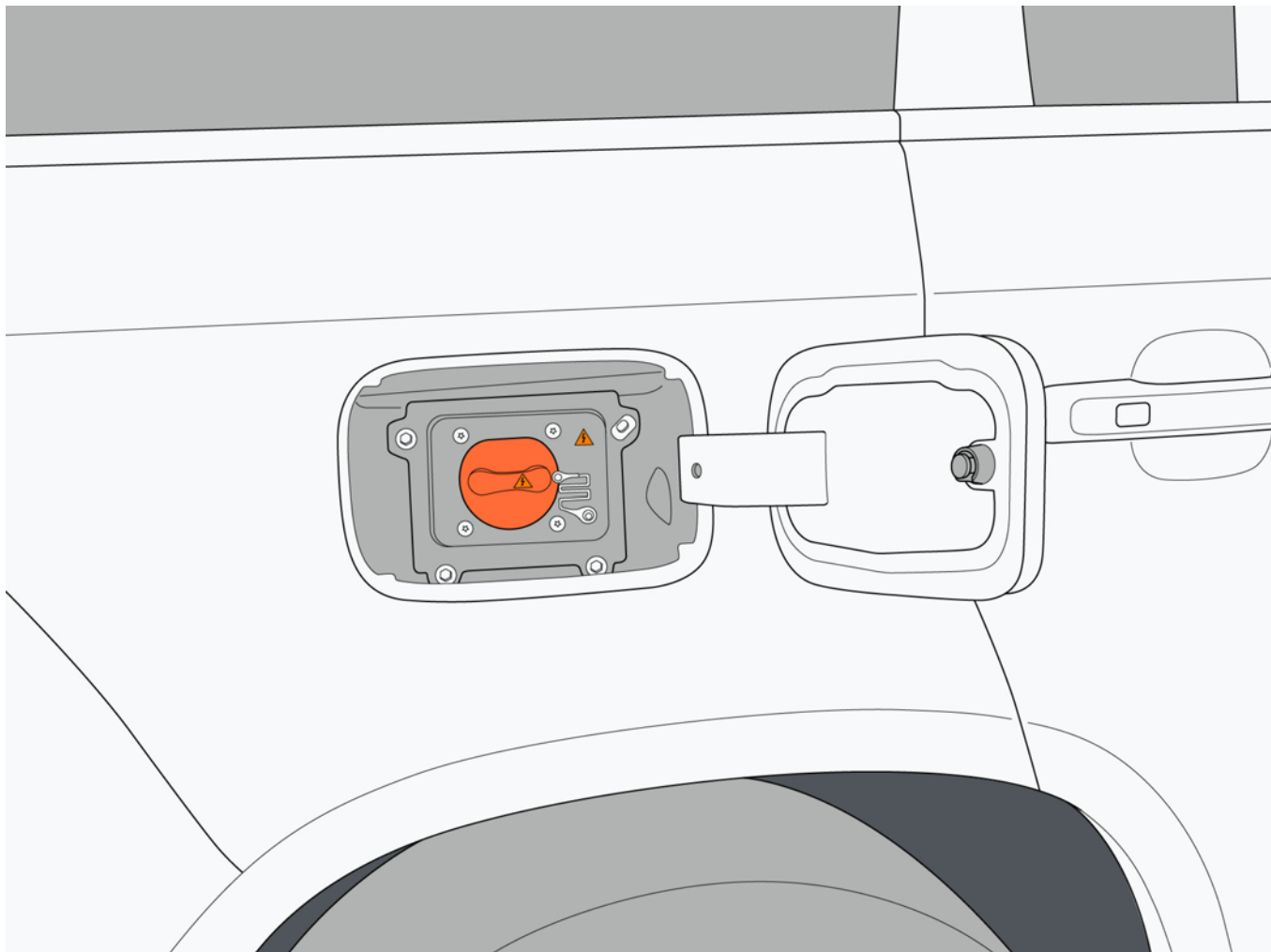

7 Управление

II. Открытие и закрытие крышки зарядного устройства

- Открытие: Когда автомобиль переключится на передачу Р и будет разблокирован, нажмите на заднюю часть крышки зарядного устройства, чтобы открыть крышку зарядного устройства.

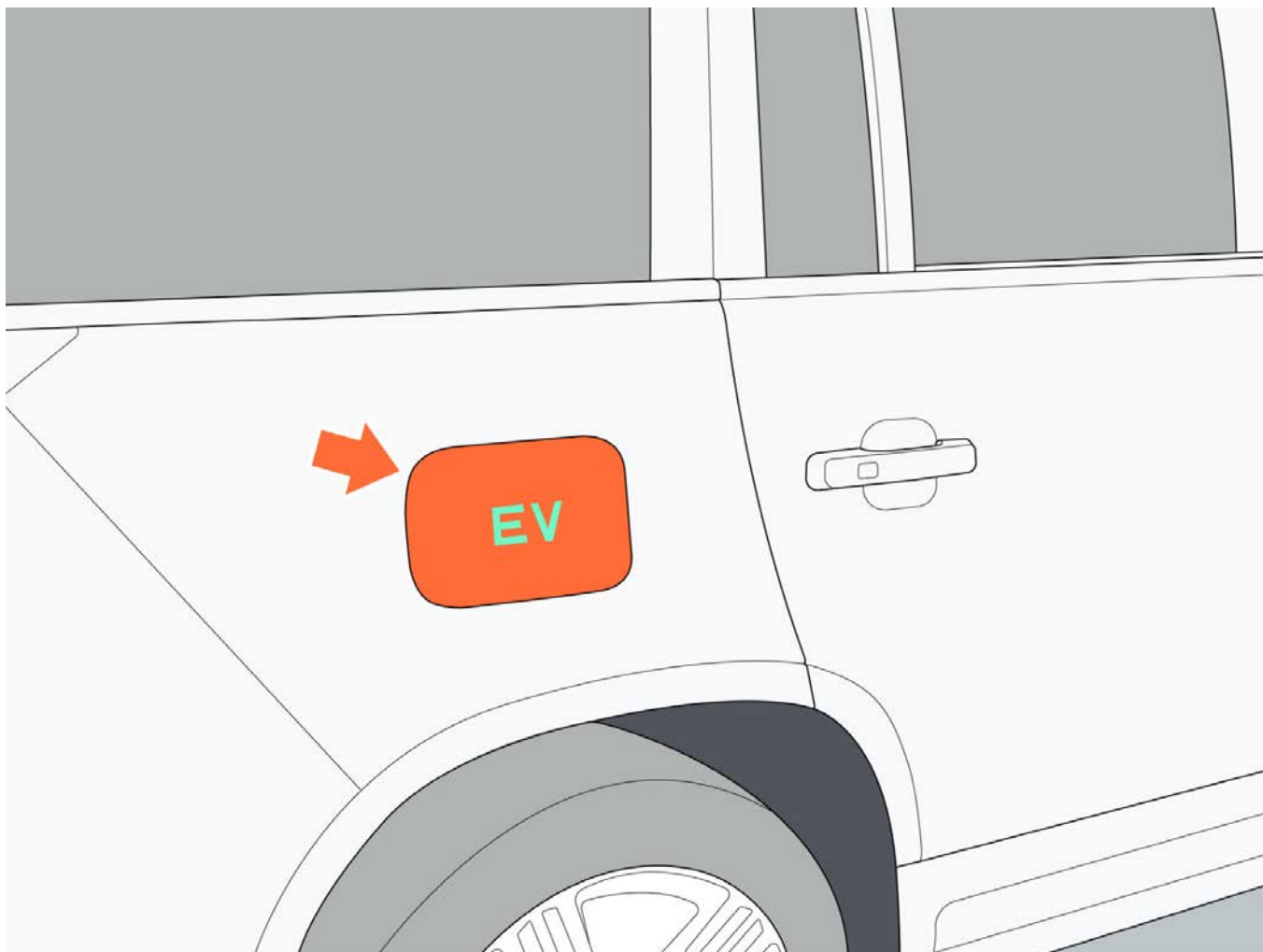

7 Управление

- **Закрытие:** После зарядки автомобиля закройте пылезащитную крышку зарядного устройства и осторожно нажимайте на крышку зарядного устройства до тех пор, пока не раздастся щелчок и крышка зарядного устройства не встанет на место.

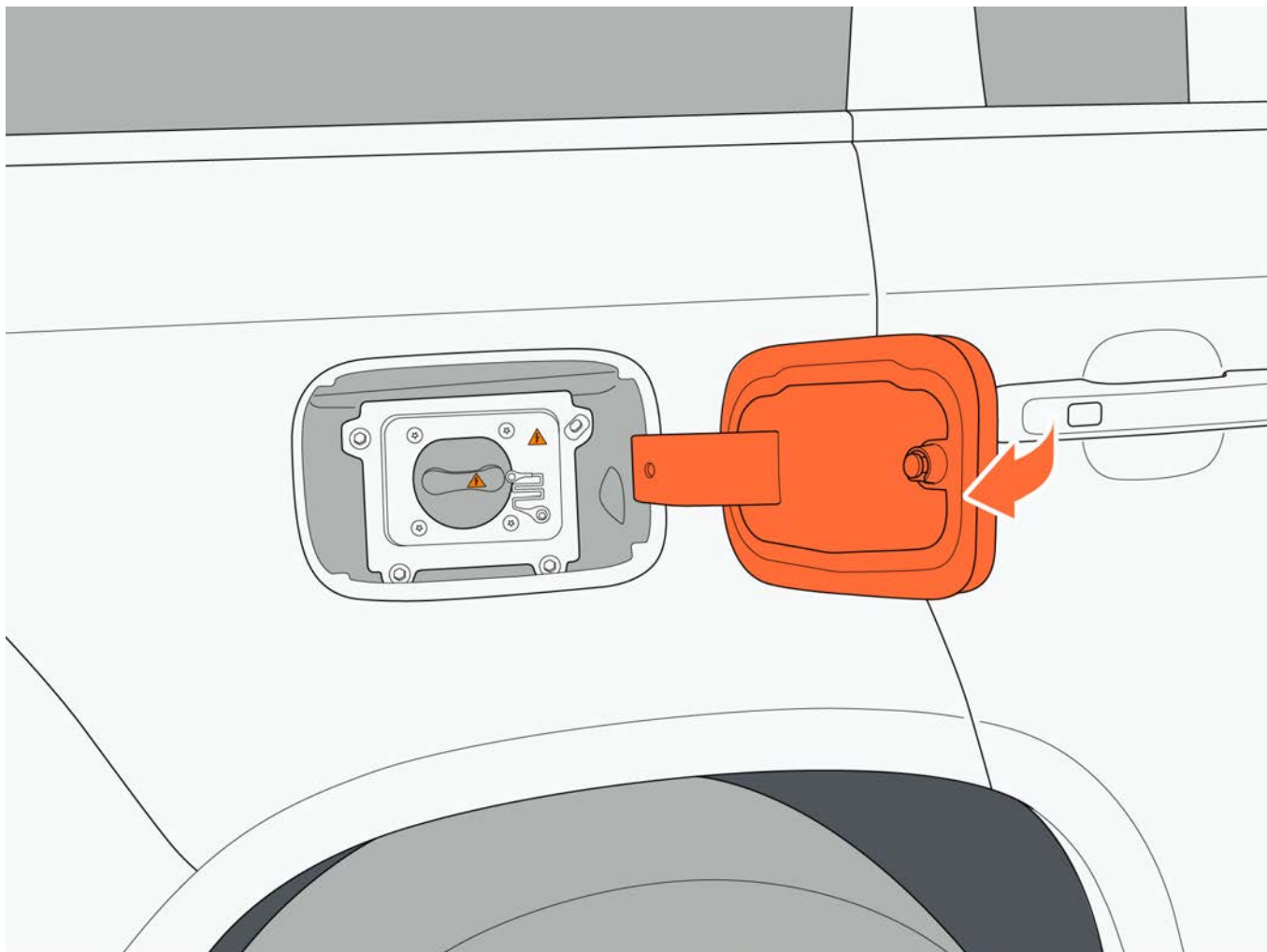

7 Управление

III. Процесс выполнения зарядки

1. Перед зарядкой автомобиль должен быть переключен на передачу Р.
2. Откройте крышку зарядного порта и снимите пылезащитную крышку зарядного порта по требованиям.

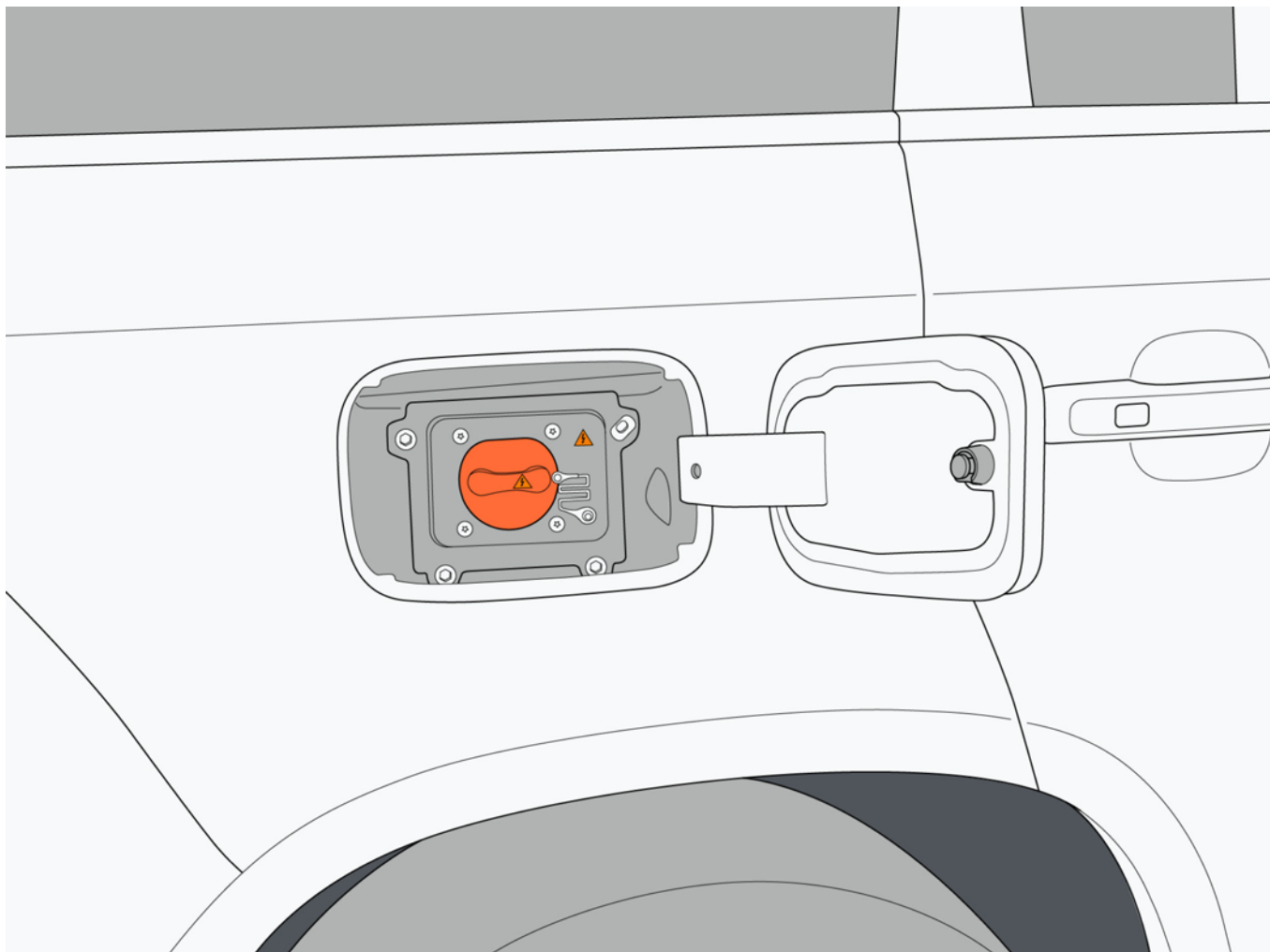

3. Прежде чем устанавливать зарядный пистолет, пожалуйста, ознакомьтесь с руководством по эксплуатации зарядного устройства, проверьте, исправно ли зарядное устройство, а затем подключите зарядный пистолет к зарядному порту автомобиля. После подключения зарядного устройства можно проверить состояние зарядки автомобиля на центральном экране управления.

- Общая информация о запросе зарядки на центральном экране управления:

Зарядный пистолет подключен успешно.

Зарядка идет

Окончание зарядки

IV. Подогрев при зарядке

После включения подогрева аккумулятора, когда автомобиль заряжен, для поддержания аккумулятора в теплом состоянии будет использоваться заряд, обеспечивающий удобство вождения.

Напоминание

- За использование функции подогрев при зарядке взимается небольшая плата.
- При температуре окружающей среды ниже 0°C функция подогрева аккумулятора будет запущена.
- Время подогрева аккумулятора не более 12 ч.

V. Генерация энергии на стоянке

Когда мощность автомобиля низкая, используйте функцию генерации энергии на стоянке, и удлинитель пробега начнет заряжать аккумулятор.

Нажмите «Генерация энергии на стоянке» в интерфейсе управления зарядкой, чтобы включить или выключить функцию генерации энергии на стоянке.

При использовании функции генерации энергии на стоянке должны быть соблюдены следующие условия:

- Автомобиль находится на передаче P.
- Уровень заряда аккумулятора ниже 80 %.
- Зарядный пистолет не вставлен.
- Передний капот закрыт.
- Не режим выставочного зала.
- Удлинитель пробега не отключен (например, при включении режима буксировки).

При использовании функции генерации энергии на стоянке ее можно отключить вручную или автоматически при возникновении любого из следующих условий:

- Подключен зарядный пистолет.
- Передача автомобиля находится в положении, отличном от P.
- Уровень заряда достиг 80 %.
- Автомобиль заблокирован.
- В режим выставочного зала.

Внимание

- Во избежание несчастного случая при генерации энергии на стоянке, пожалуйста, паркуйте автомобиль в безопасном месте.

VI. Снятие зарядного пистолета

Отсоедините зарядный пистолет от розетки:

7 Управление

- После завершения зарядки автомобиль автоматически разблокирует зарядный пистолет, и его можно будет непосредственно отсоединить от сети.
- Если вам необходимо остановить зарядку во время процесса зарядки, вам необходимо нажать «Остановить зарядку» в интерфейсе управления зарядкой или нажать кнопку разблокировки ключа дистанционного управления, чтобы разблокировать зарядный пистолет.

VII. Настройки зарядки

1. Верхний предел зарядки: В интерфейсе управления зарядкой сдвиньте ползунок в разделе «Верхний предел зарядки», чтобы установить верхний предел зарядки аккумулятора (диапазон настройки: 80% ~ 100%).
2. Остановить зарядку: В интерфейсе управления зарядкой нажмите на значок «Остановить зарядку», чтобы остановить зарядку.
3. Начать зарядку: В интерфейсе управления зарядкой нажмите на значок «Начать зарядку», чтобы начать зарядку.

VIII. Информация о зарядке

Зарядка от сети переменного тока мощностью 7 кВт позволяет полностью зарядить батарею примерно за 8 ч 30 мин; зарядка от сети переменного тока мощностью 11 кВт позволяет полностью зарядить батарею примерно за 6 ч.

IX. Блокировка / разблокировка зарядного пистолета

Стратегия блокировки / разблокировки электронного замка должна соответствовать требованиям соответствующих стандартов.. Когда зарядный пистолет вставлен в порт зарядки автомобиля, порт зарядки блокирует зарядный пистолет с помощью электронной блокировки (электронного замка) для обеспечения безопасности зарядки.

1. Автоматическая блокировка/разблокировка

Во время процесса зарядки электронный замок автоматически блокируется.

После завершения зарядки электронный замок автоматически разблокируется.

В процессе зарядки или ожидания по бронированию зарядки, если вам необходимо отсоединить зарядное устройство, пожалуйста, сначала разблокируйте автомобиль и отсоедините зарядный пистолет в течение 30 секунд, в противном случае электронный замок зарядного устройства будет заблокирован повторно.

2. Аварийная разблокировка

7 Управление

Если электронный замок выходит из строя и зарядный порт не может быть разблокирован, его можно разблокировать, потянув за ручку аварийной разблокировки.

1. Откройте дверь багажника и снимите коврик багажника.
2. После снятия коврика багажника достаньте ящик для инструментов из багажника и потяните за ручку аварийной разблокировки, чтобы отпереть электронный замок зарядного порта.

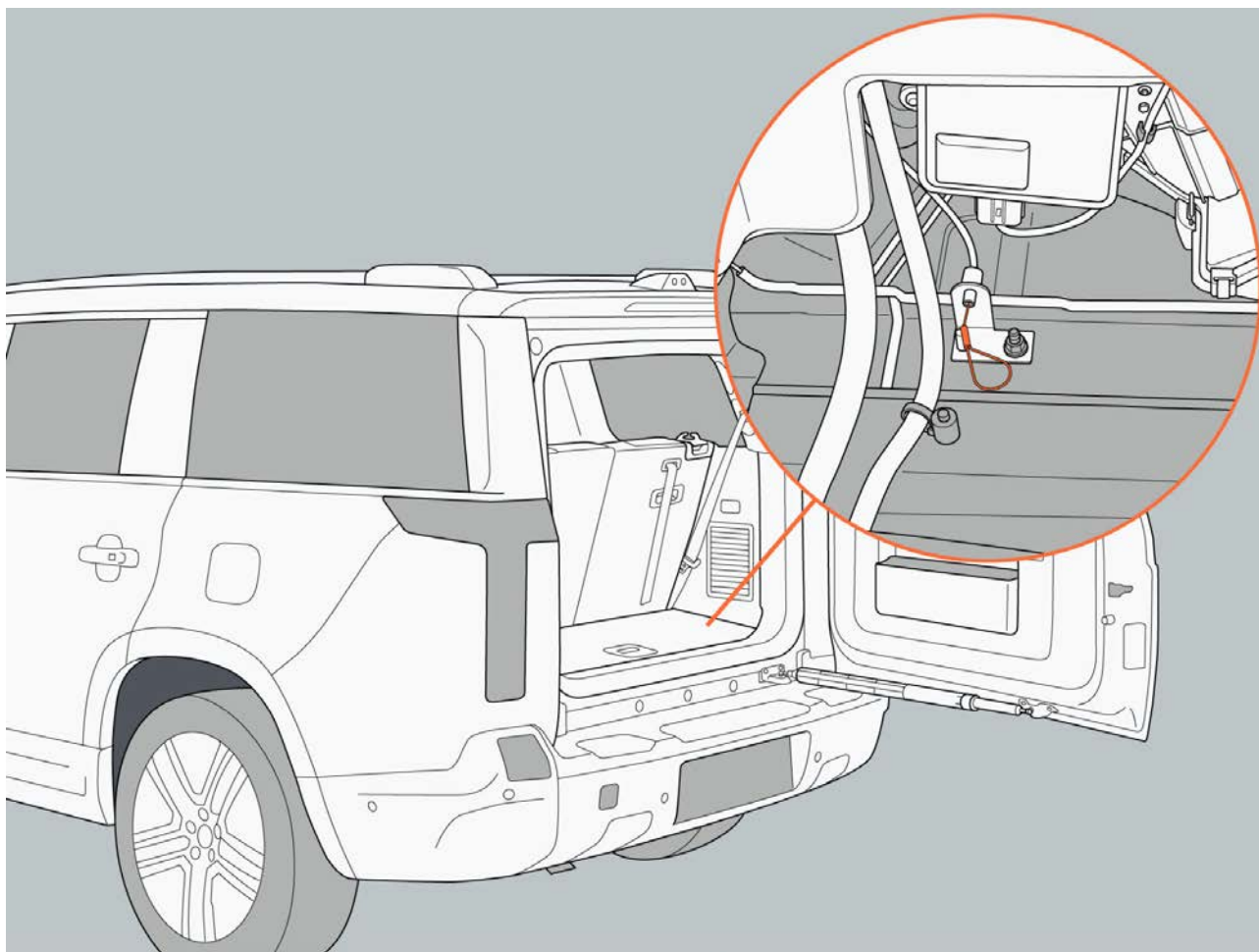

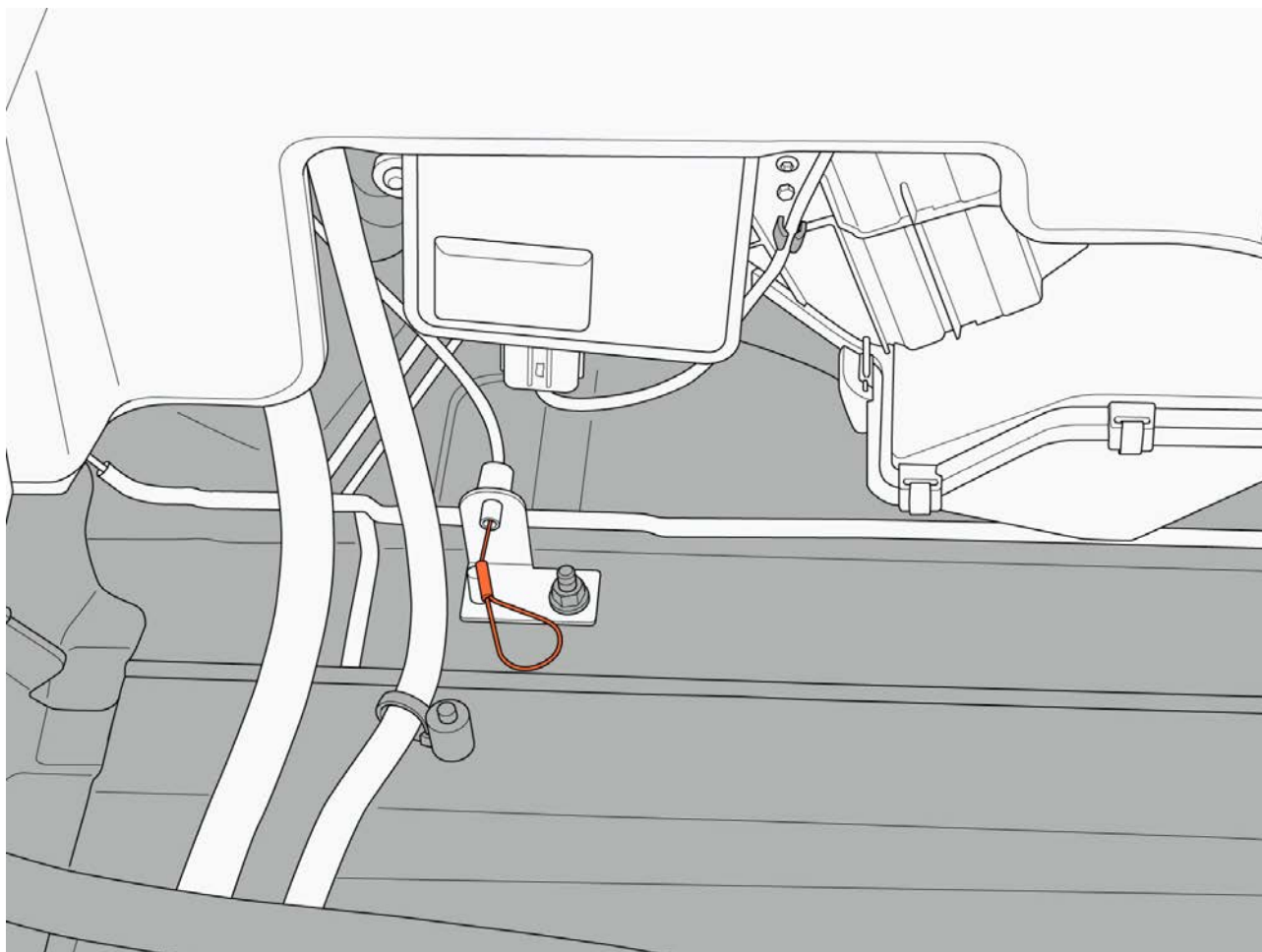

Предупреждение

- Если показатель пробега без подзарядки, отображаемый на экране приборов автомобиля, упадет до 0, аккумулятор необходимо зарядить в течение 24 часов. Если он не будет заряжен в течение 7 дней, это может привести к необратимому повреждению аккумулятора. Если вы не можете зарядить автомобиль, пожалуйста, немедленно обратитесь в автомобильный сервисный центр «ROX».
- Не заряжайте, если зарядное устройство повреждено, заржавело, намокло или содержит посторонние предметы, во избежание поражения электрическим током.
- Не промывайте область зарядного порта во время зарядки, чтобы избежать повреждения автомобиля или зарядного устройства.
- Не отключайте автомобиль от сети во время зарядки, так как это может привести к повреждению автомобиля или зарядного устройства, а также к поражению электрическим током.
- При зарядке это может повлиять на работу медицинских или имплантируемых электронных устройств. Пожалуйста, проконсультируйтесь с производителем электронных устройств перед зарядкой.
- Не прикасайтесь к зарядному устройству и металлическим клеммам в зарядном разъеме во

избежание поражения электрическим током.

- Не прикасайтесь к неисправному зарядному устройству. В случае возникновения нештатных ситуаций, пожалуйста, немедленно нажмите кнопку аварийной остановки и как можно скорее обратитесь к специалисту.
- Перед зарядкой, пожалуйста, убедитесь, что в зарядном устройстве автомобиля и зарядном порте нет воды или посторонних предметов, а металлическая клемма не подвержена ржавчине или коррозии. В этом случае, пожалуйста, не заряжайте автомобиль. Неправильное подключение клемм может привести к короткому замыканию или поражению электрическим током, что угрожает жизни и безопасности.
- После зарядки не отключайте зарядное устройство мокрыми руками или стоя в воде, так как это может привести к поражению электрическим током и травмам персонала.
- Во время зарядки, если вы обнаружите, что автомобиль или зарядное устройство неисправны, пожалуйста, немедленно прекратите зарядку.
- Во время грозы рекомендуется не заряжать автомобиль. Удары молнии могут привести к повреждению автомобиля и зарядного устройства, а также к травмам персонала.
- Перед началом движения автомобиля, пожалуйста, убедитесь, что зарядное устройство отсоединено от зарядного порта.

Внимание

- Зарядное устройство, не соответствующее стандартам, может оказаться неспособным заряжать автомобиль.
- Если автомобиль заблокирован во время зарядки, зарядное устройство невозможно будет отсоединить от сети. Зарядное устройство можно отсоединить только после разблокировки автомобиля или прекращения зарядки.
- Если зарядка идет при включении системы кондиционирования, то время зарядки увеличивается.
- Зимой или в районах с холодной погодой время зарядки будет увеличено.
- Когда автомобиль заряжается, охлаждающий вентилятор автоматически включается и отводит тепло от аккумулятора, что является нормальным явлением.

Напоминание

- При зарядке вы должны использовать стандартное зарядное устройство, и правильно заряжать его в соответствии с инструкциями к зарядному устройству.
- Место зарядки должно быть сухим и проветриваемым, а вокруг него не должно быть легковоспламеняющихся и взрывоопасных предметов.
- Рекомендуется заряжать автомобиль не реже одного раза в две недели до тех пор, пока он

7 Управление

не будет полностью заряжен.

- Уровень заряда автомобильного аккумулятора ниже 20%, и его необходимо заряжать. Если в автомобиле загорается сигнальная лампа о низком заряде аккумулятора, это означает, что заряд аккумулятора вот будет разрядиться. Пожалуйста, заряжайте его вовремя, иначе это повлияет на срок службы аккумулятора.
- При низкой температуре окружающей среды время зарядки автомобиля обычно увеличивается.
- Чтобы обеспечить наилучшую работу аккумулятора, система автоматически регулирует зарядный ток в зависимости от изменения температуры.

7.8.3 Зарядка (конфигурация II)

I. Зарядный порт

Этот автомобиль оснащен двумя зарядными портами: быстрой и медленной зарядки:

1. Порт быстрой зарядки.
2. Порт медленной зарядки.

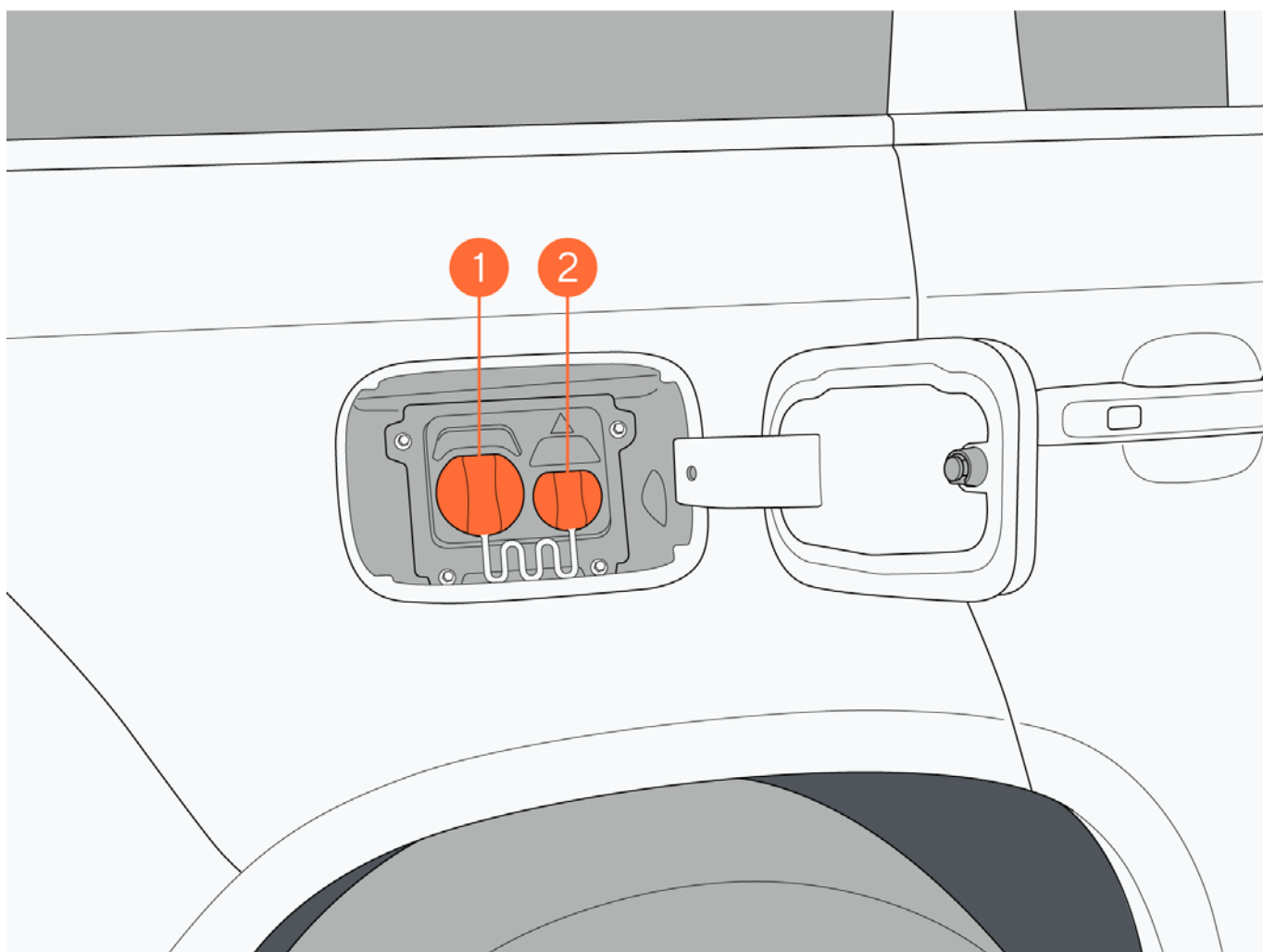

II. Индикатор зарядки

Индикатор зарядки расположен возле зарядного порта.

Цвет индикатора зарядного порта	Состояние	Обозначение цвета
Белый	Всегда горит	Все готово, но не вставлен зарядный/разрядный пистолет
Синий	Мигает	Зарядное/разрядное устройство подключается к связи
	Всегда горит	Зарядный/разрядный пистолет вставлен или ждет бронированной зарядки
Зеленый	Мигает	Заряжется или разряжется
	Всегда горит	Зарядка или разрядка завершена
Оранжевый	Всегда горит	Зарядный/разрядный пистолет не полностью вставлен
Красный	Всегда горит	Неисправность зарядки/разрядки, зарядка прекращается

III. Открытие и закрытие крышки зарядного устройства

- Открытие: Когда автомобиль переключится на передачу Р и будет разблокирован, нажмите на заднюю часть крышки зарядного устройства, чтобы открыть крышку зарядного устройства.

7 Управление

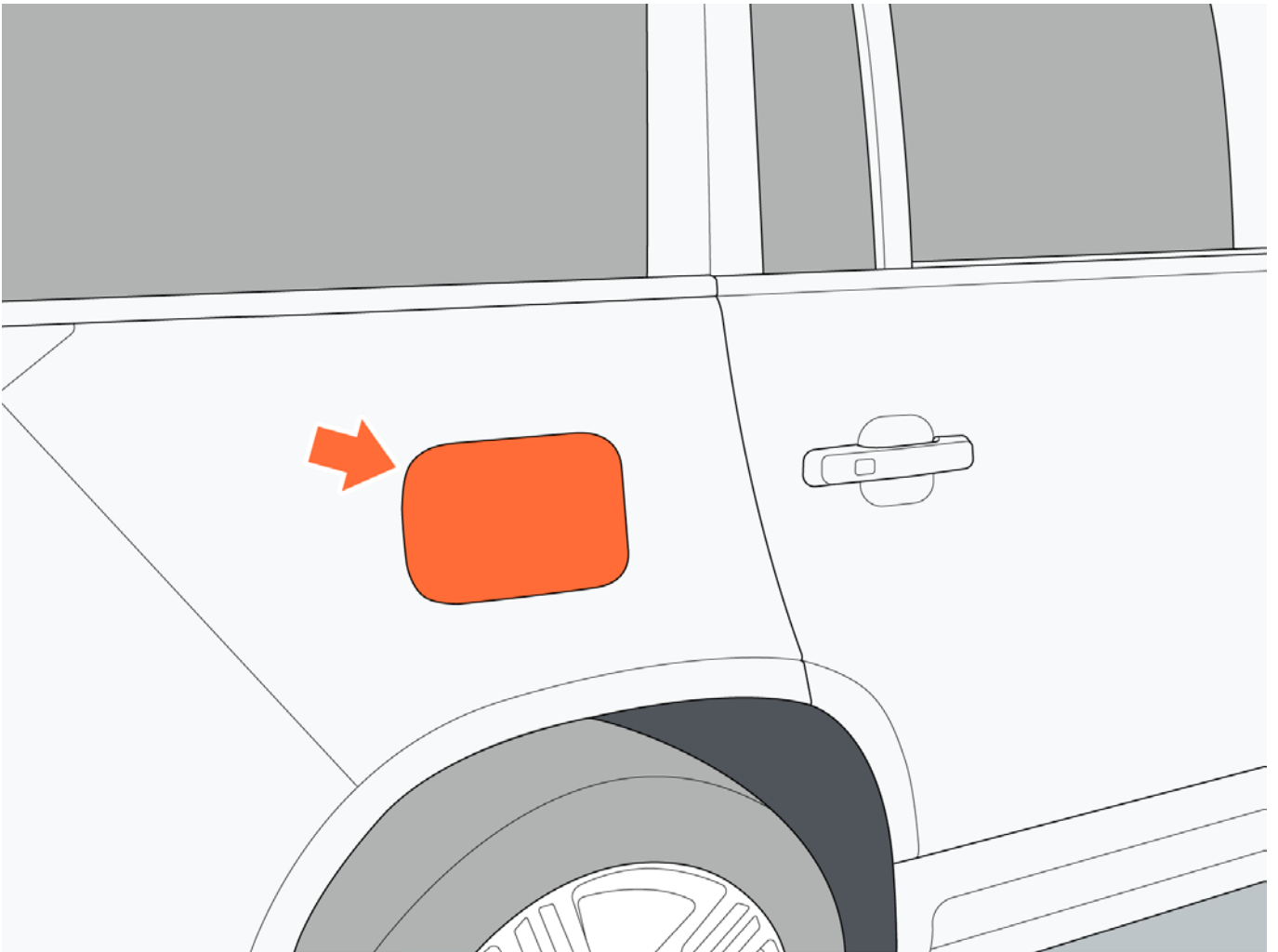

- **Закрытие:** После зарядки автомобиля закройте пылезащитную крышку зарядного устройства и осторожно нажимайте на крышку зарядного устройства до тех пор, пока не раздастся щелчок и крышка зарядного устройства не встанет на место.

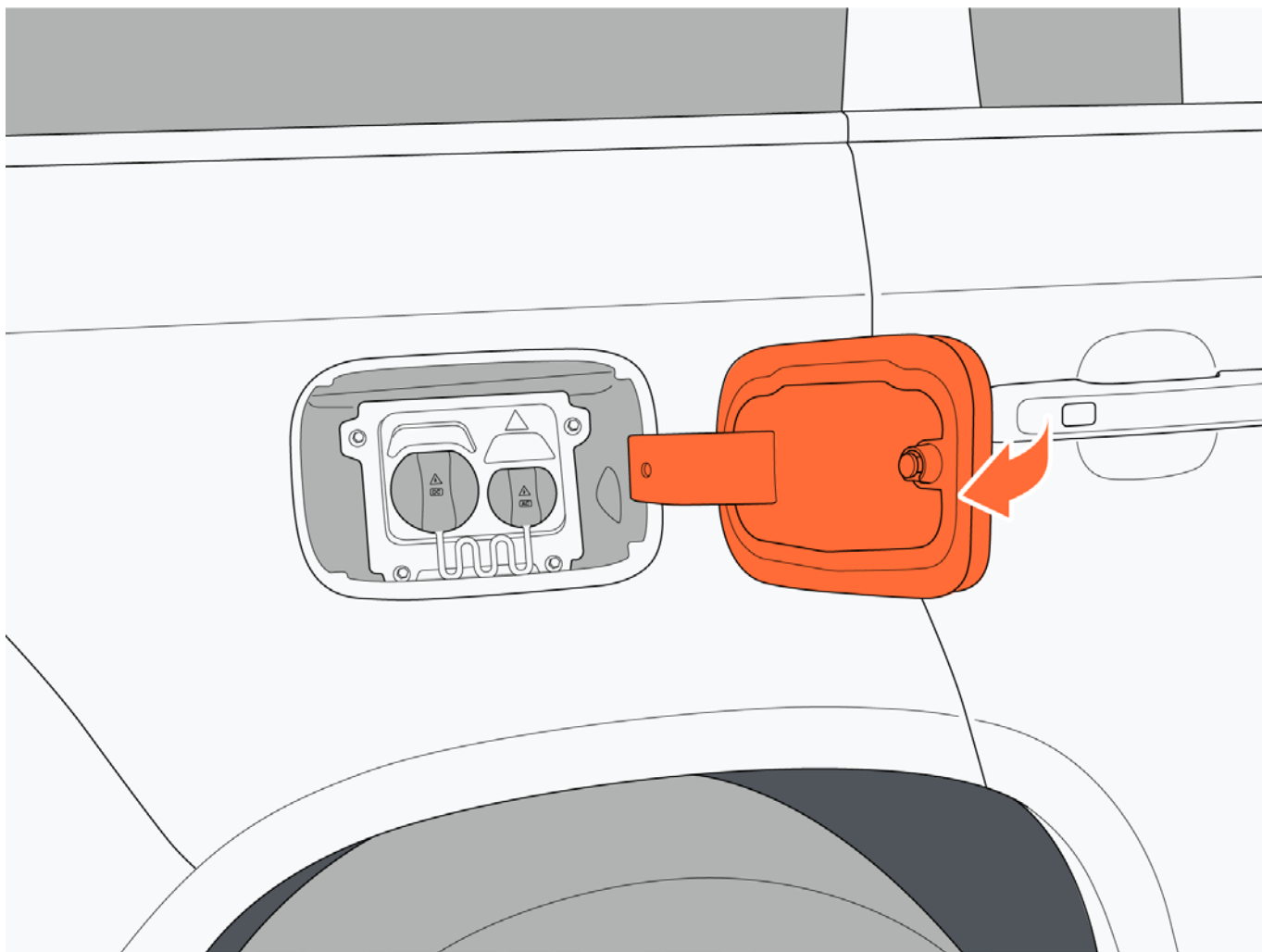

IV. Процесс выполнения зарядки

1. Перед зарядкой автомобиль должен быть переключен на передачу Р.
2. Откройте крышку зарядного порта и снимите пылезащитную крышку зарядного порта по требованиям.
 - Если используете быструю зарядку (зарядку постоянного тока), то снимите пылезащитную крышку быстрой зарядки 1.
 - Если используете медленную зарядку (зарядку переменного тока), то снимите пылезащитную крышку быстрой зарядки 2.

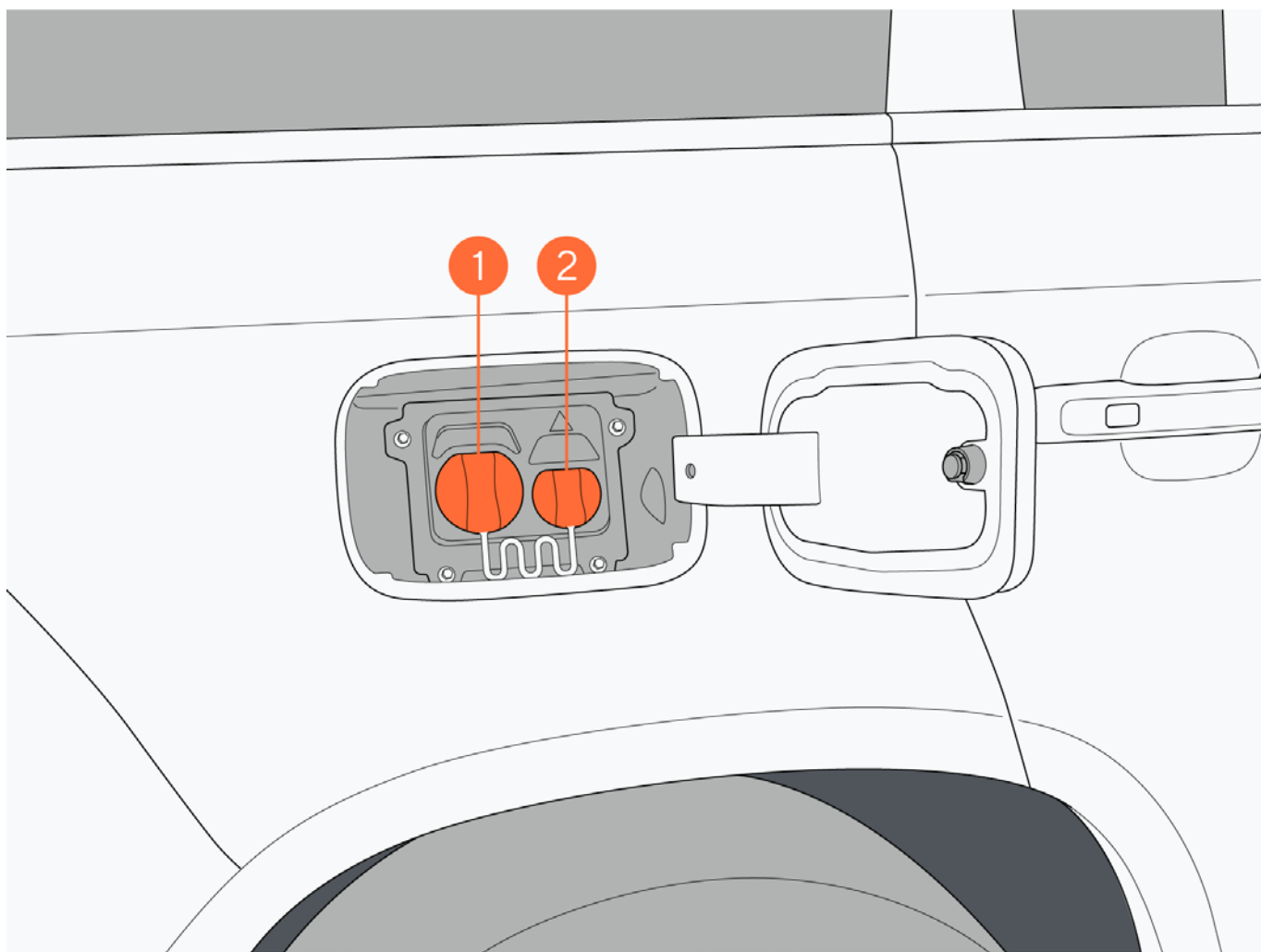

3. Прежде чем устанавливать зарядный пистолет, пожалуйста, ознакомьтесь с руководством по эксплуатации зарядного устройства, проверьте, исправно ли зарядное устройство, а затем подключите зарядный пистолет к зарядному порту автомобиля. После подключения зарядного устройства можно проверить состояние зарядки автомобиля на центральном экране управления.

- Общая информация о запросе зарядки на центральном экране управления:

Зарядный пистолет подключен успешно.

Зарядка идет

Окончание зарядки

V. Подогрев при зарядке

После включения подогрева аккумулятора, когда автомобиль заряжен, для поддержания аккумулятора в теплом состоянии будет использоваться заряд, обеспечивающий удобство вождения.

В интерфейсе управления зарядкой нажмите «Подогрев аккумулятора», чтобы включить или выключить подогрев аккумулятора.

i Напоминание

- За использование функции подогрев при зарядке взимается небольшая плата.
- При температуре окружающей среды ниже 0°C функция подогрева аккумулятора будет запуститься.
- Время подогрева аккумулятора не более 12 ч.

VI. Генерация энергии на стоянке

Когда мощность автомобиля низкая, используйте функцию генерации энергии на стоянке, и удлинитель пробега начнет заряжать аккумулятор.

Нажмите «Генерация энергии на стоянке» в интерфейсе управления зарядкой, чтобы включить или выключить функцию генерации энергии на стоянке.

При использовании функции генерации энергии на стоянке должны быть соблюдены следующие условия:

- Автомобиль находится на передаче P.
- Уровень заряда аккумулятора ниже 80 %.
- Зарядный пистолет не вставлен.
- Передний капот закрыт.
- Не режим выставочного зала.
- Удлинитель пробега не отключен (например, при включении режима буксировки).

При использовании функции генерации энергии на стоянке ее можно отключить вручную или автоматически при возникновении любого из следующих условий:

- Подключен зарядный пистолет.
- Передача автомобиля находится в положении, отличном от P.
- Уровень заряда достиг 80 %.
- Автомобиль заблокирован.
- В режим выставочного зала.



Внимание

- Во избежание несчастного случая при генерации энергии на стоянке, пожалуйста, паркуйте автомобиль в безопасном месте.

VII. Снятие зарядного пистолета

Отсоедините зарядный пистолет от розетки:

- После завершения медленной зарядки автомобиль автоматически разблокирует зарядный пистолет, и его можно будет непосредственно отсоединить от сети.
- Если вам необходимо остановить зарядку во время процесса медленной зарядки, вам необходимо нажать «Остановить зарядку» в интерфейсе управления зарядкой или нажать

7 Управление

кнопку разблокировки ключа дистанционного управления, чтобы разблокировать зарядный пистолет.

- Во время или после процесса быстрой зарядки зарядный пистолет необходимо отключать от сети только после того, как зарядка на колонке быстрой зарядки прекратится.

VIII. Настройки зарядки

1. Верхний предел зарядки: В интерфейсе управления зарядкой сдвиньте ползунок в разделе «Верхний предел зарядки», чтобы установить верхний предел зарядки аккумулятора (диапазон настройки: 80% ~ 100%).
2. Остановить зарядку: В интерфейсе управления зарядкой нажмите на значок «Остановить зарядку», чтобы остановить зарядку.
3. Начать зарядку: В интерфейсе управления зарядкой нажмите на значок «Начать зарядку», чтобы начать зарядку.

IX. Информация о зарядке

Медленная зарядка: Зарядка от сети переменного тока мощностью 7 кВт позволяет полностью зарядить батарею примерно за 8 ч 30 мин; зарядка от сети переменного тока мощностью 11 кВт позволяет полностью зарядить батарею примерно за 6 ч.

Быстрая зарядка: Зарядка с помощью колонки постоянного тока мощностью 100 кВт позволяет зарядить батарею с 30% до 80% примерно за 30 минут.

X. Блокировка / разблокировка зарядного пистолета (медленной зарядки)

Стратегия блокировки / разблокировки электронного замка (медленной зарядки) должна соответствовать требованиям соответствующих стандартов. Когда зарядный пистолет вставлен в порт зарядки автомобиля, порт зарядки блокирует зарядный пистолет с помощью электронной блокировки (электронного замка) для обеспечения безопасности зарядки.

1. Автоматическая блокировка/разблокировка

Во время процесса зарядки электронный замок автоматически блокируется.

После завершения зарядки электронный замок автоматически разблокируется.

В процессе зарядки или ожидания по бронированию зарядки, если вам необходимо отсоединить зарядное устройство, пожалуйста, сначала разблокируйте автомобиль и отсоедините зарядный пистолет в течение 30 секунд, в противном случае электронный замок зарядного устройства будет заблокирован повторно.

2. Аварийная разблокировка

7 Управление

Если электронный замок выходит из строя и зарядный порт медленной зарядки не может быть разблокирован, его можно разблокировать, потянув за ручку аварийной разблокировки.

1. Откройте дверь багажника и снимите коврик багажника.
2. После снятия коврика багажника достаньте ящик для инструментов из багажника и потяните за ручку аварийной разблокировки, чтобы отпереть электронный замок зарядного порта медленной зарядки.

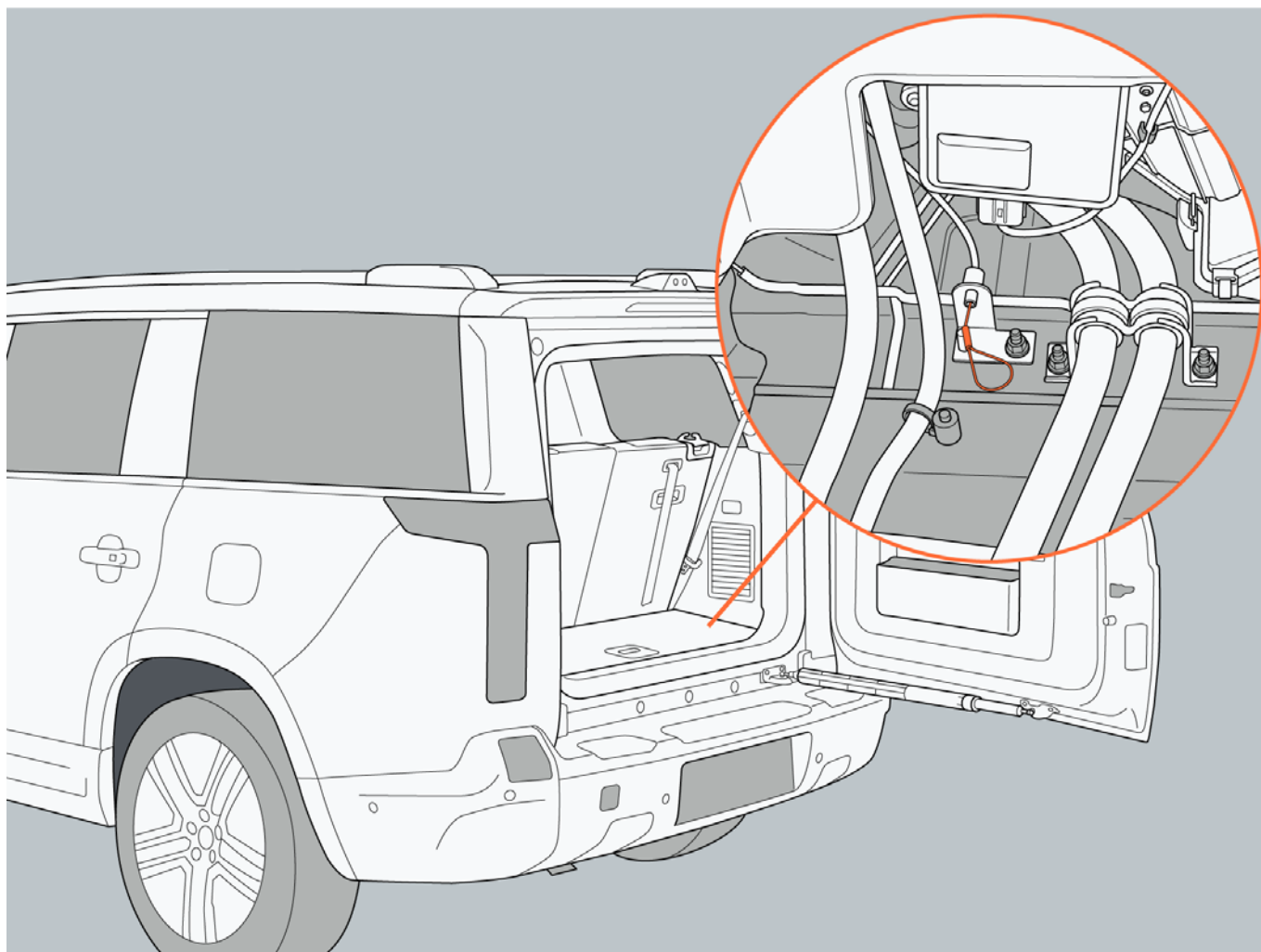

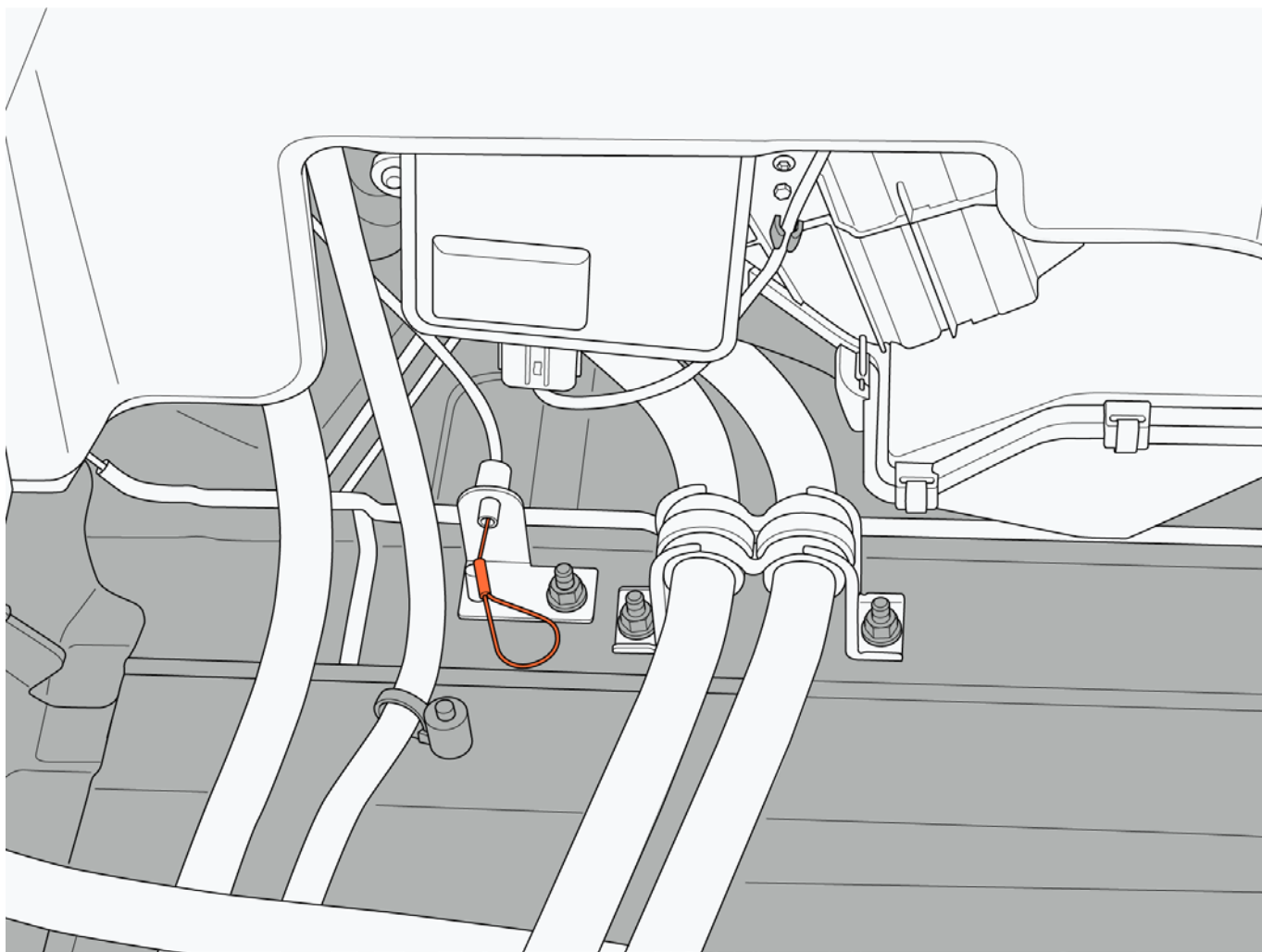

Предупреждение

- Если показатель пробега без подзарядки, отображаемый на экране приборов автомобиля, упадет до 0, аккумулятор необходимо зарядить в течение 24 часов. Если он не будет заряжен в течение 7 дней, это может привести к необратимому повреждению аккумулятора. Если вы не можете зарядить автомобиль, пожалуйста, немедленно обратитесь в автомобильный сервисный центр «ROX».
- Не заряжайте, если зарядное устройство повреждено, заржавело, намочено или содержит посторонние предметы, во избежание поражения электрическим током.
- Не промывайте область зарядного порта во время зарядки, чтобы избежать повреждения автомобиля или зарядного устройства.
- Не отключайте автомобиль от сети во время зарядки, так как это может привести к повреждению автомобиля или зарядного устройства, а также к поражению электрическим током.
- При зарядке это может повлиять на работу медицинских или имплантируемых электронных устройств. Пожалуйста, проконсультируйтесь с производителем электронных устройств перед зарядкой.

- Во время зарядки, убедитесь о том, что другой зарядный порт, не вставленный пистолет, всегда закрыт пылезащитной крышкой, чтобы пыль или песок не попал и не вызвал износ клеммы, также не повлиял на срок службы автомобиля и зарядного устройства.
- Не прикасайтесь к зарядному устройству и металлическим клеммам в зарядном разъеме во избежание поражения электрическим током.
- Не прикасайтесь к неисправному зарядному устройству. В случае возникновения нештатных ситуаций, пожалуйста, немедленно нажмите кнопку аварийной остановки и как можно скорее обратитесь к специалисту.
- Перед зарядкой, пожалуйста, убедитесь, что в зарядном устройстве автомобиля и зарядном порте нет воды или посторонних предметов, а металлическая клемма не подвержена ржавчине или коррозии. В этом случае, пожалуйста, не заряжайте автомобиль. Неправильное подключение клемм может привести к короткому замыканию или поражению электрическим током, что угрожает жизни и безопасности.
- После зарядки не отключайте зарядное устройство мокрыми руками или стоя в воде, так как это может привести к поражению электрическим током и травмам персонала.
- Во время зарядки, если вы обнаружите, что автомобиль или зарядное устройство неисправны, пожалуйста, немедленно прекратите зарядку.
- Во время грозы рекомендуется не заряжать автомобиль. Удары молнии могут привести к повреждению автомобиля и зарядного устройства, а также к травмам персонала.
- Перед началом движения автомобиля, пожалуйста, убедитесь, что зарядное устройство отсоединено от зарядного порта.

Внимание

- Зарядное устройство, не соответствующее стандартам, может оказаться неспособным заряжать автомобиль.
- Если автомобиль заблокирован во время зарядки, зарядное устройство невозможно будет отсоединить от сети. Зарядное устройство можно отсоединить только после разблокировки автомобиля или прекращения зарядки.
- Если зарядка идет при включении системы кондиционирования, то время зарядки увеличивается.
- Зимой или в районах с холодной погодой время зарядки будет увеличено.
- Когда автомобиль заряжается, охлаждающий вентилятор автоматически включается и отводит тепло от аккумулятора, что является нормальным явлением. Во время зарядки, если индикатор зарядного порта всегда горит красным светом, рекомендуется заменить зарядный пост и повторить попытку, если индикатор все еще горит красным светом, немедленно прекратите зарядку и обратитесь в автомобильный сервисный центр «ROX».

Напоминание

- При зарядке вы должны использовать стандартное зарядное устройство, и правильно заряжать его в соответствии с инструкциями к зарядному устройству.
- Место зарядки должно быть сухим и проветриваемым, а вокруг него не должно быть легковоспламеняющихся и взрывоопасных предметов.
- Рекомендуется заряжать автомобиль не реже одного раза в две недели до тех пор, пока он не будет полностью заряжен.
- Уровень заряда автомобильного аккумулятора ниже 20%, и его необходимо заряжать. Если в автомобиле загорается сигнальная лампа о низком заряде аккумулятора, это означает, что заряд аккумулятора вот будет разрядиться. Пожалуйста, заряжайте его вовремя, иначе это повлияет на срок службы аккумулятора.
- При низкой температуре окружающей среды время зарядки автомобиля обычно увеличивается.
- Чтобы обеспечить наилучшую работу аккумулятора, система автоматически регулирует зарядный ток в зависимости от изменения температуры.

7.8.4 Внешний разряд (конфигурация I)

Функция внешнего разряда позволяет выводить энергию, накопленную в аккумуляторе, на напряжение 220 В для использования внешними приборами с максимальной мощностью 2200 Вт.

I. Разрядный порт

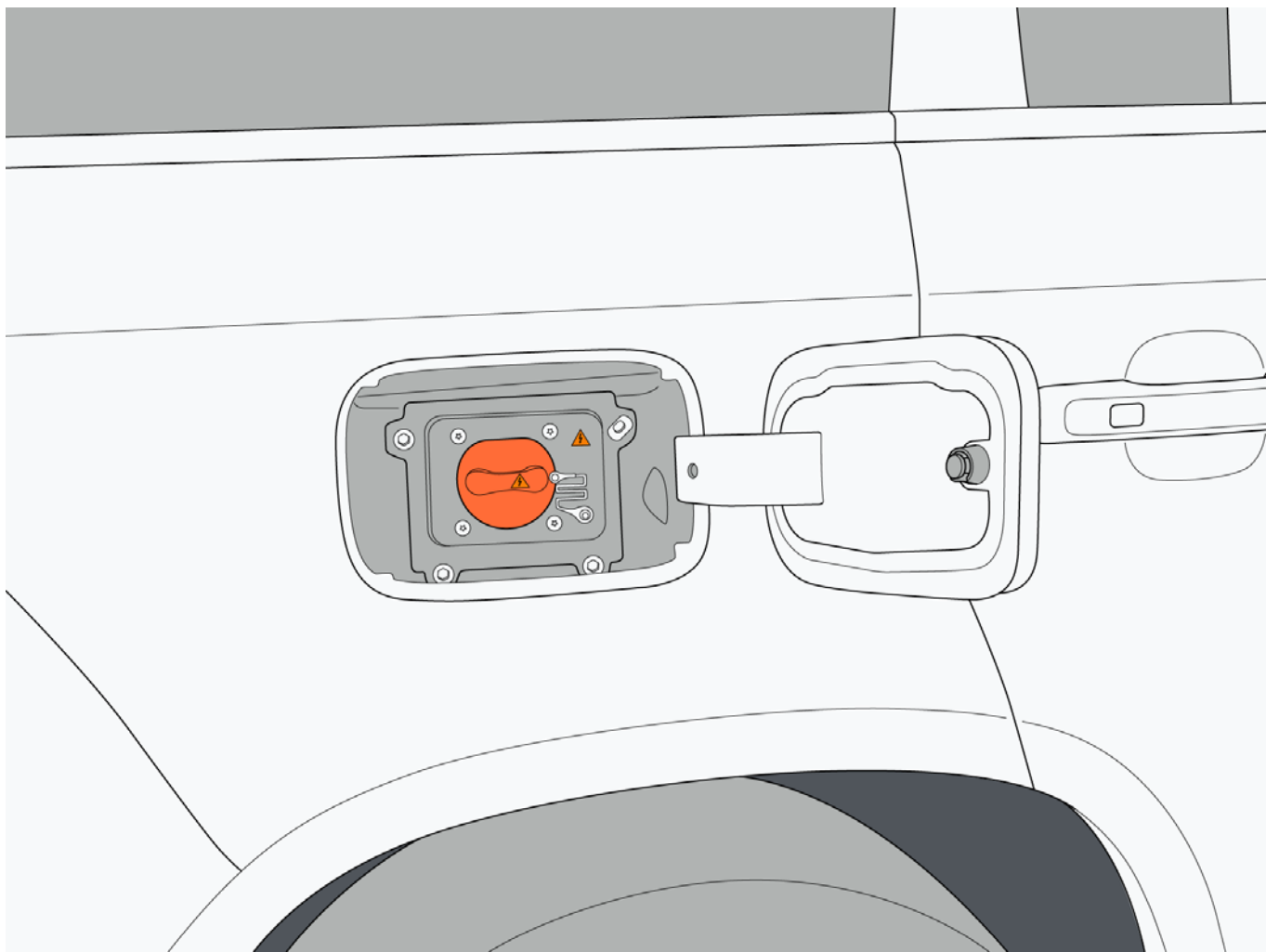

II. Включение или выключение разряда

1. Начало разряда

После установки переходника войдите в интерфейс управления разрядом. В интерфейсе управления разрядом вы можете установить нижний предел разряда, просмотреть состояние подключения переходника, запас хода автомобиля и другую информацию.

Если переходник не вставлен, в интерфейсе управления разрядом выдается запрос «Пожалуйста, вставьте переходник».

После установки переходника значок «Начать разряжать» ярко горит, и нажмите на значок «Начать разряжать», чтобы включить обеспечение внешнего источника питания.

Нижний предел разряда: Аккумулятор будет разряжен до установленного нижнего предела, а затем удлинитель пробега начнет поддерживать заряд аккумулятора до установленного нижнего предела. Когда расход топлива достигнет низкого уровня, автомобиль прекратит разряд.

7 Управление

2. Окончание разряда

При внешнем разряде нажмите на значок «Прекратить разряд», чтобы завершить внешний разряд.

i Напоминание

- Переходник и розетка 220 В могут работать одновременно, но максимальная выходная мощность каждого канала не должна превышать 3500 Вт, в противном случае выходная мощность будет отключена защитой от перегрузки.

III. Установка переходника

1. Откройте крышку зарядного порта.
2. Снимите пылезащитную крышку зарядного порта.

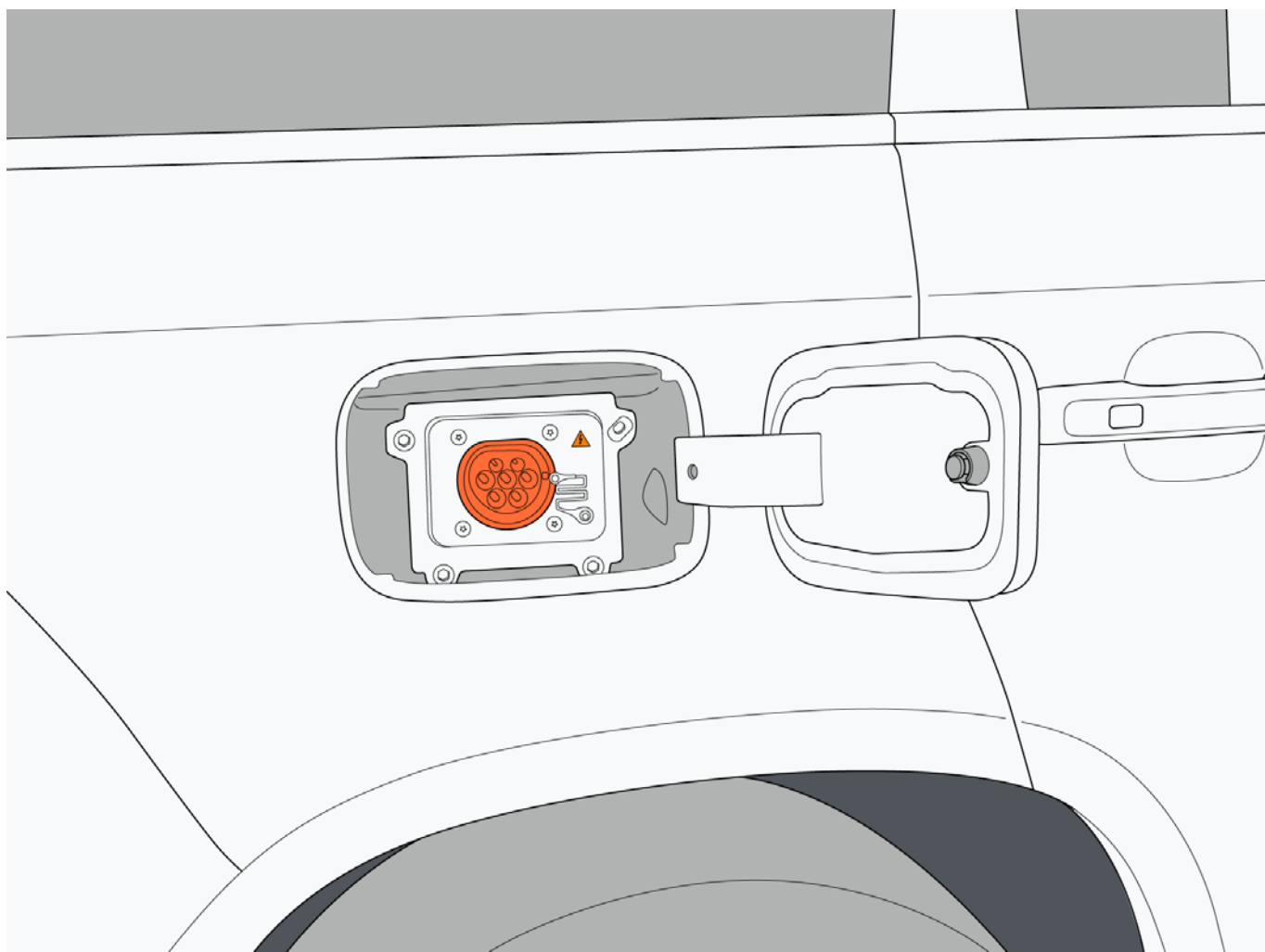

3. Проверьте, не поврежден ли переходник, а затем подключите его к зарядному порту автомобиля. После успешного подключения в интерфейсе управления разрядом выдается запрос «Подключение выполнено успешно».

4. Когда переходник успешно подключен или разряд остановлен, и в системе разряда нет неисправностей, нажмите кнопку «Начать разряд» на центральном экране управления, чтобы начать внешний разряд.

IV. Снятие переходника

1. Нажмите «Прекратить разряд» в интерфейсе управления разрядом, или подача питания прекратится.

2. Отключите переходник от сети, установите пылезащитную крышку зарядного порта и закройте крышку зарядного порта.



Предупреждение

- Не разряжайте, если переходник поврежден, заржавел, намок или содержит посторонние предметы, во избежание поражения электрическим током.
- Не вытаскивайте переходник принудительно во время разряда автомобиля, чтобы избежать повреждения устройства или автомобиля, а также поражения электрическим током.
- При неправильном разряде автомобиля, пожалуйста, отключите функцию разряда.
- Не производите разряд, если головка разрядного пистолета и зарядный порт автомобиля деформированы, почернели или стерлись.
- Не разряжайте, если в зарядном отверстии имеются явные пятна от воды, во избежание повреждения автомобиля или разрядного устройства, а также поражения электрическим током.
- Не прикасайтесь к штекерным контактам зарядного устройства и гнездам адаптеров.

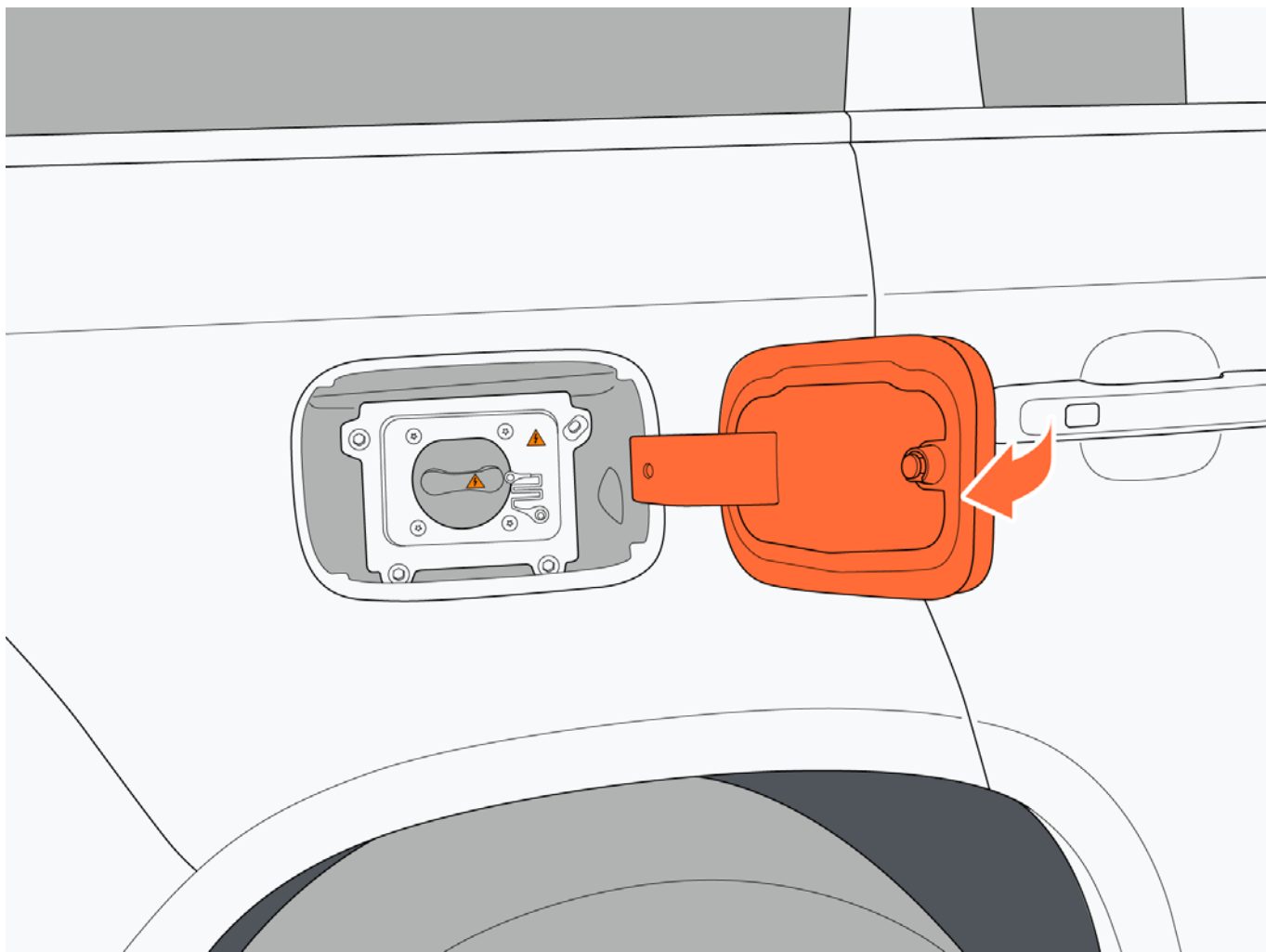

7.8.5 Внешний разряд (конфигурация II)

Функция внешнего разряда позволяет выводить энергию, накопленную в аккумуляторе, на напряжение 220 В для использования внешними приборами с максимальной мощностью 2200 Вт.

I. Разрядный порт

Разрядный порт использует зарядный порт медленной зарядки.

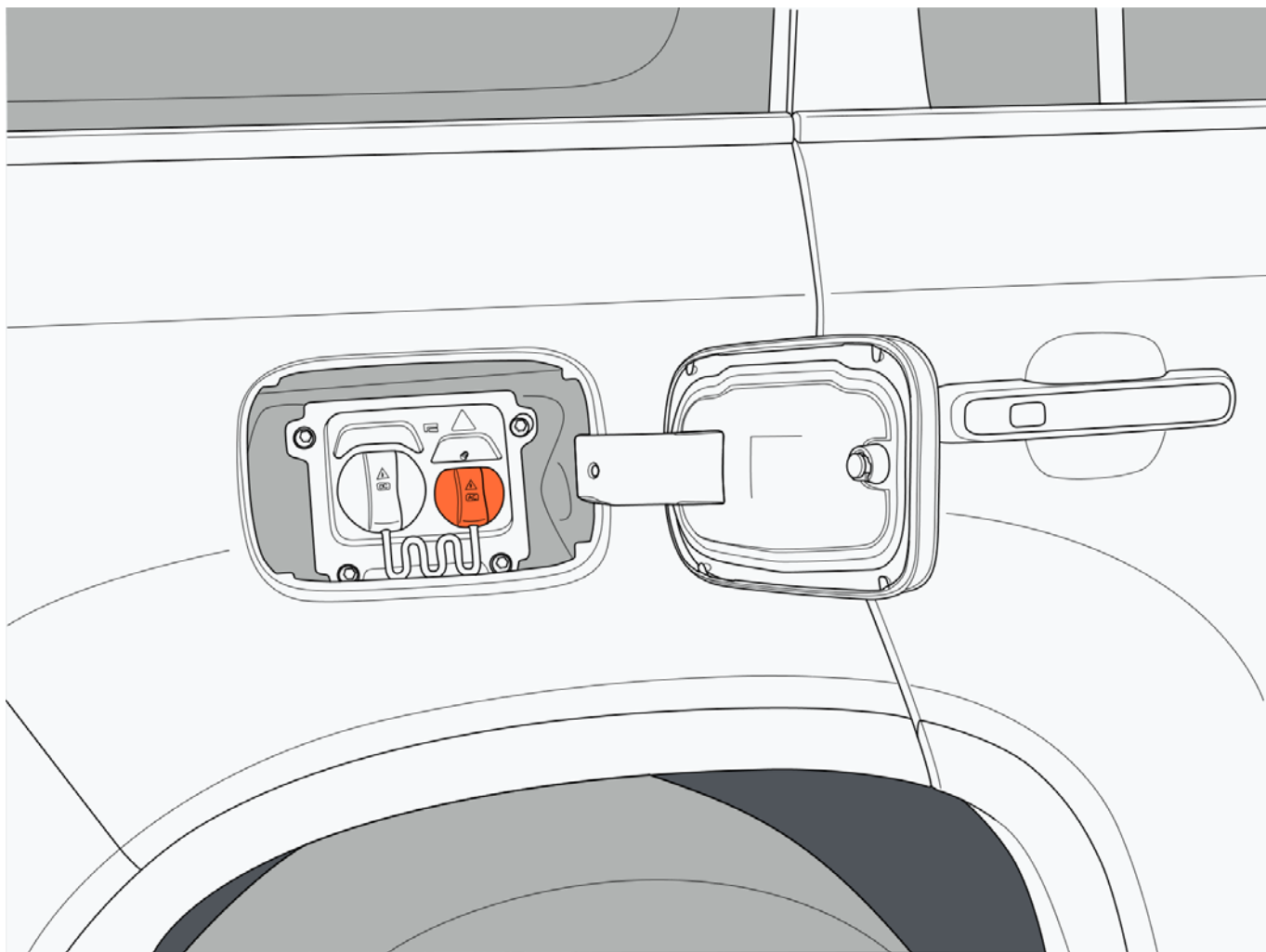

II. Включение или выключение разряда

1. Начало разряда

После установки переходника войдите в интерфейс управления разрядом. В интерфейсе управления разрядом вы можете установить нижний предел разряда, просмотреть состояние подключения переходника, запас хода автомобиля и другую информацию.

Если переходник не вставлен, в интерфейсе управления разрядом выдается запрос «Пожалуйста, вставьте переходник».

После установки переходника значок «Начать разряжать» ярко горит, и нажмите на значок «Начать разряжать», чтобы включить обеспечение внешнего источника питания.

Нижний предел разряда: Аккумулятор будет разряжен до установленного нижнего предела, а затем удлинитель пробега начнет поддерживать заряд аккумулятора до установленного нижнего предела. Когда расход топлива достигнет низкого уровня, автомобиль прекратит разряд.

7 Управление

2. Окончание разряда

При внешнем разряде нажмите на значок «Прекратить разряд», чтобы завершить внешний разряд.

i Напоминание

- Переходник и розетка 220 В могут работать одновременно, но максимальная выходная мощность каждого канала не должна превышать 2200 Вт, в противном случае выходная мощность будет отключена защитой от перегрузки.

III. Установка переходника

1. Откройте крышку зарядного порта.

2. Снимите пылезащитную крышку зарядного порта медленной зарядки.

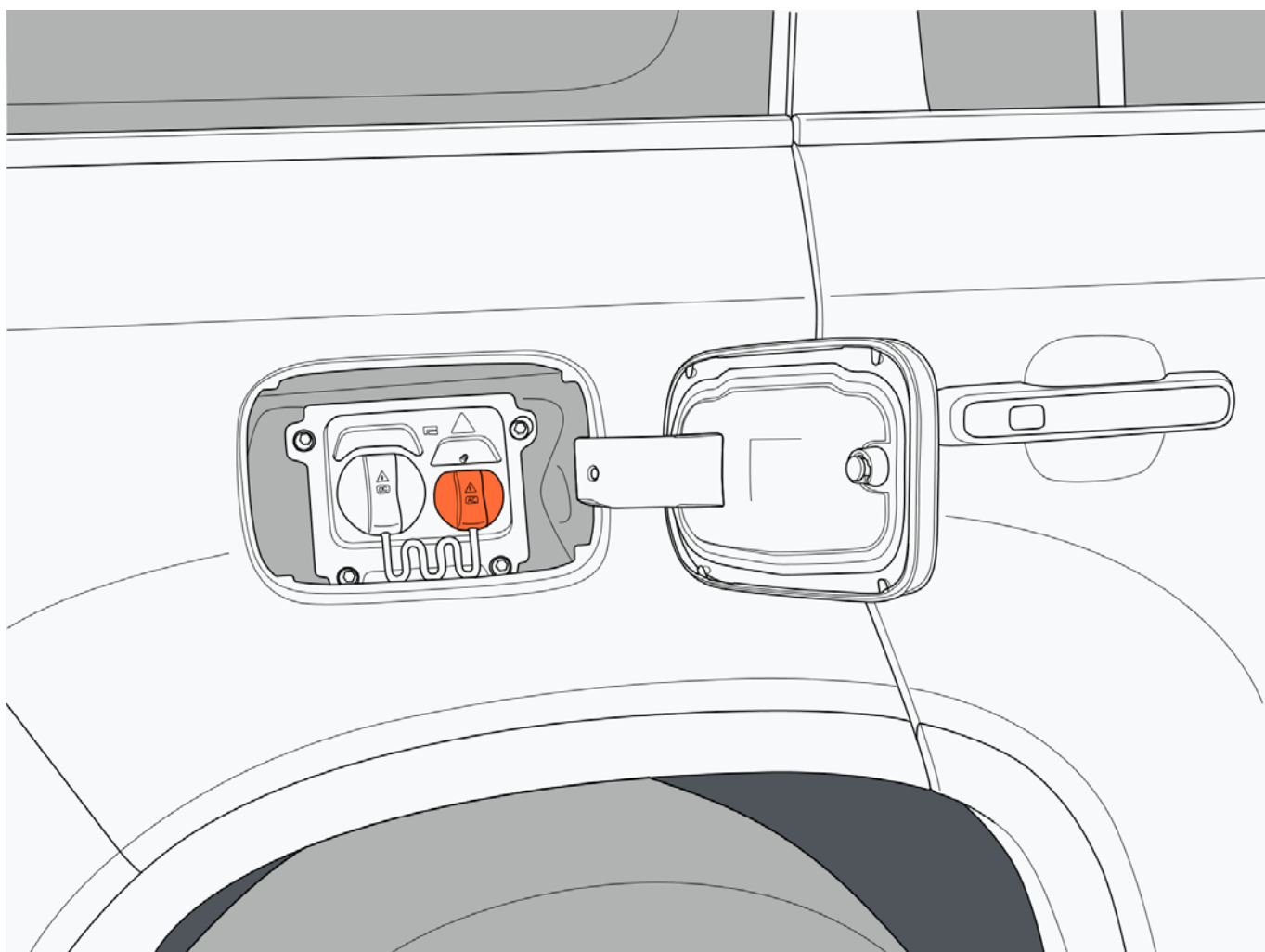

3. Проверьте, не поврежден ли переходник, а затем подключите его к зарядному порту медленной зарядки автомобиля. После успешного подключения в интерфейсе управления разрядом выдается запрос «Подключение выполнено успешно».

4. Когда переходник успешно подключен или разряд остановлен, и в системе разряда нет неисправностей, нажмите кнопку «Начать разряд» на центральном экране управления, чтобы начать внешний разряд.

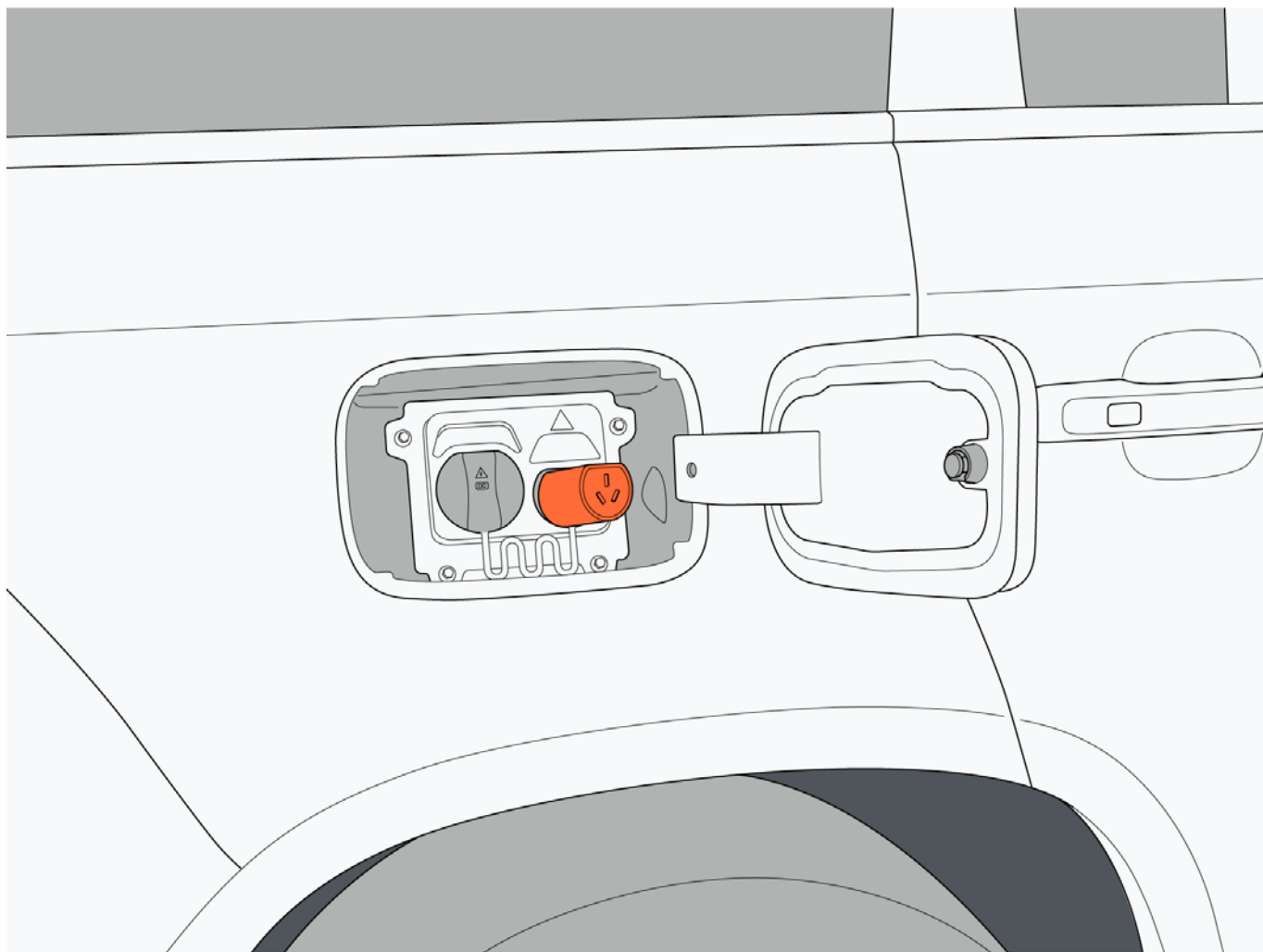

IV. Снятие переходника

1. Нажмите «Прекратить разряд» в интерфейсе управления разрядом, или подача питания прекратится.
2. Отключите переходник от сети, установите пылезащитную крышку зарядного порта и закройте крышку зарядного порта.

Предупреждение

- Не разряжайте, если переходник поврежден, заржавел, намок или содержит посторонние предметы, во избежание поражения электрическим током.
- Не вытаскивайте переходник принудительно во время разряда автомобиля, чтобы избежать повреждения устройства или автомобиля, а также поражения электрическим током.
- При неправильном разряде автомобиля, пожалуйста, отключите функцию разряда.
- Не производите разряд, если головка разрядного пистолета и зарядный порт автомобиля деформированы, почернели или стерлись.
- Не разряжайте, если в зарядном отверстии имеются явные пятна от воды, во избежание повреждения автомобиля или разрядного устройства, а также поражения электрическим током.
- Не прикасайтесь к штекерным контактам зарядного устройства и гнездам адаптеров.

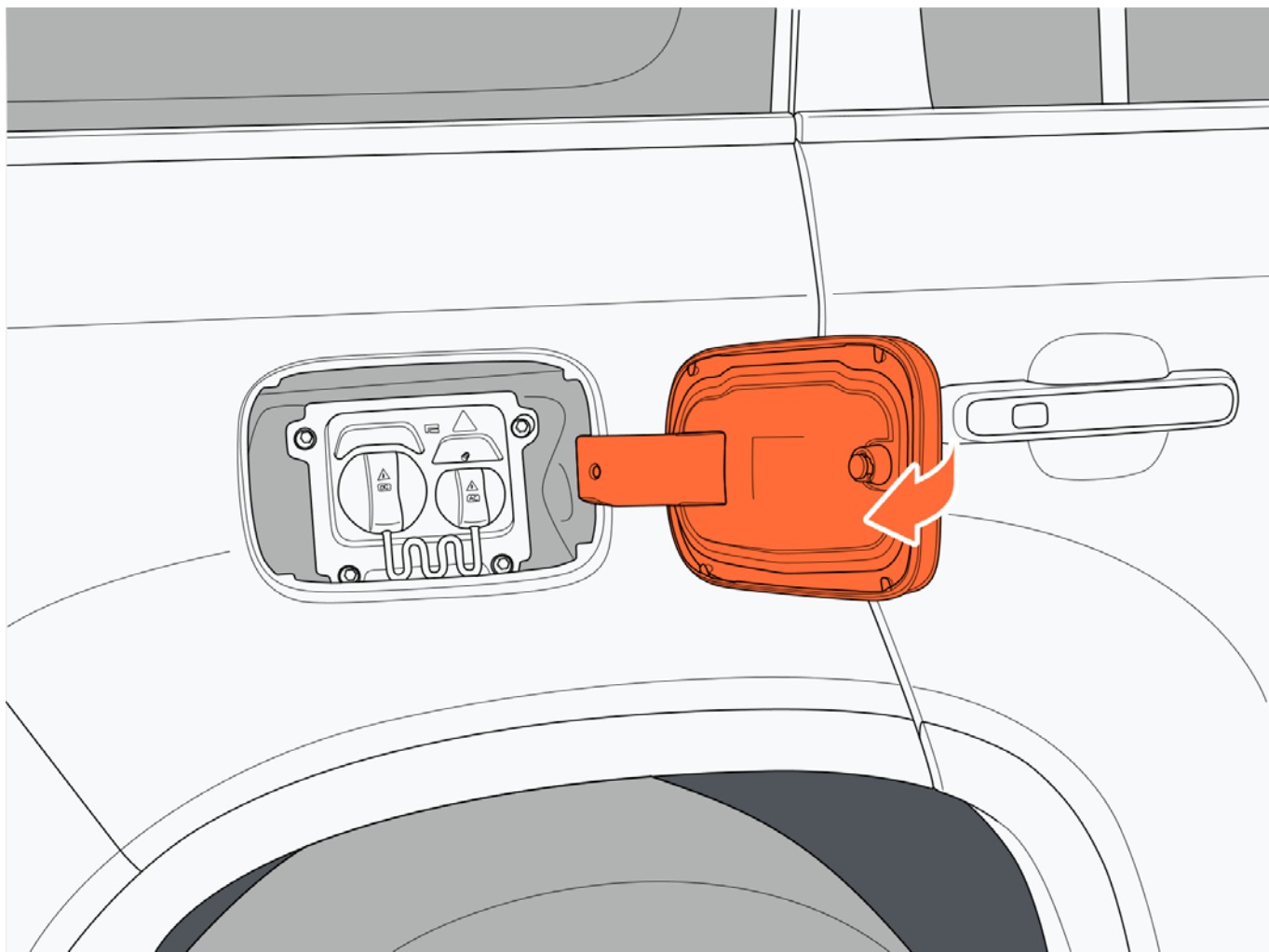

7.8.6 Аккумулятор для генератора

I. Аккумулятор для генератора

Аккумулятор для генератора является источником питания автомобиля и может многократно заряжаться и разряжаться. Аккумулятор заряжается от внешнего источника питания, и он также может заряжаться от двигателя при торможении автомобиля, накате или включении удлинителя пробега.

Аккумулятор расположен на днище кузова. Когда автомобиль проезжает по ухабистым дорогам или движется по неровным дорогам, будьте внимательны, чтобы избежать ударов. Аккумулятор предназначен только для данного автомобиля, и запрещается использовать его на других транспортных средствах или каким-либо образом модифицировать во избежание несчастных случаев, таких как поражение электрическим током, перегрев, задымление, взрыв или утечка электролита.

II. Запас хода

Запас хода зависит от доступной мощности автомобиля, возраста (текущего срока службы аккумулятора), погоды, температуры, дорожных условий, привычек вождения и т.д.

- Запас хода зависит от степени разряда. Во избежание чрезмерного разряда и ухудшения работы аккумулятора для генератора рекомендуется своевременно заряжать его после того, как на центральном контрольном экране автомобиля загорится сигнальная лампа о низком заряде аккумулятора.
- Использование кондиционера приведет к сокращению запаса хода.
- В условиях низких температур, во время использования автомобиля, из-за температурных характеристик аккумулятора запас хода будет сокращаться, а время зарядки увеличиваться, и оставшийся запас хода при использовании автомобиля составит не менее 80 км.
- При разных скоростях будут различные запасы хода.

Запас хода автомобиля можно увеличить следующими способами:

- Регулярно проводите техническое обслуживание автомобиля.
- Поддерживайте соответствующее давление в шинах.
- Сведите к минимуму использование автомобиля в экстремальных погодных условиях.
- Уберите из автомобиля ненужные предметы, чтобы уменьшить нагрузку на автомобиль.
- На высоких скоростях закрывайте окна автомобиля, чтобы уменьшить сопротивление воздуха и снизить энергопотребление.
- Поддерживайте постоянную скорость и сведите к минимуму интенсивность движения.

III. Утилизация аккумулятора для генератора

Соответствующая информация о аккумуляторе будет записана при регистрации автомобиля. Если аккумулятор необходимо заменить или утилизировать, пожалуйста, обязательно обратитесь в автомобильный сервисный центр «ROX» для утилизации. Утилизация аккумулятора по собственному желанию может привести к загрязнению окружающей среды или к несчастным случаям, связанным с безопасностью, и владелец автомобиля несет соответствующую ответственность.

Предупреждение

- Неправильная разборка и хранение аккумулятора может привести к травмам персонала и загрязнению окружающей среды.
- Не прикасайтесь к частям высоковольтной системы во избежание поражения электрическим током.
- Все высоковольтные жгуты проводов во всем автомобиле окрашены оранжевым цветом. Пожалуйста, не повреждайте и не выдергивайте высоковольтные жгуты проводов и

7 Управление

вилки во избежание поражения электрическим током.

- Не разбирайте и не заменяйте аккумулятор самостоятельно.
- Пожалуйста, не передавайте замененный отработанный аккумулятор неквалифицированным специалистам по утилизации или частным лицам, в противном случае вы будете нести соответствующую ответственность.



Охрана окружающей среды

- Аккумулятор содержит токсичные и коррозионные вещества. Если аккумулятор будет утилизирован по собственному желанию, это приведет к загрязнению окружающей среды.

8.1 Технический уход и техническое обслуживание

8.1.1 Обкатка нового автомобиля

I. Тормозное устройство

После того, как автомобиль проедет около 500 км, тормозной диск и тормозная колодка могут достигать идеальной эффективности торможения. Поэтому во время этого периода обкатки, пожалуйста, ведите автомобиль осторожно.

II. Шины

Сцепные свойства новой шины еще не в лучшем состоянии. Первые 300 км - это период обкатки. Обкатку следует проводить на соответствующей скорости и с осторожностью, чтобы продлить срок службы шины и повысить безопасность.

III. После замены деталей

Во время движения автомобиля после окончания периода обкатки, если шины, тормозные устройства и т.д. будут заменены на новые детали, обкатку необходимо провести повторно в соответствии с действующими правилами.

8.1.2 Очистка автомобиля

1. Очистка автомобиля

Очистите автомобиль вручную и выполните следующие действия, чтобы защитить его и поддерживать в оптимальном состоянии:

1. Используйте большое количество воды и промойте автомобиль сверху донизу, чтобы удалить пыль.
2. Используйте губку или мягкую ткань, чтобы вытереть кузов.
3. Для удаления трудноудаляемых веществ сначала используйте моющее средство для размягчения, а затем промойте водой.
4. После завершения очистки тщательно вытрите лакокрасочное покрытие автомобиля мягким полотенцем.
5. Не используйте водяной пистолет для непосредственной промывки сетки переднего бампера. Рекомендуется о том, что расстояние держится более 300 мм и промойте в векторной форме, чтобы не повредить конденсатор.

II. Автоматическая мойка автомобиля

1. Перед мойкой автомобиля сложите наружные зеркала заднего вида и полностью закройте окно автомобиля.

8 Технический уход и техническое обслуживание

2. Перед мойкой автомобиля персонал должен быть проинформирован о том, что на крыше автомобиля установлен лидар, чтобы оценить, нужно ли уклоняться от лидара во время мойки.
3. При очистке автомобиля лучше всего использовать тканевое оборудование для мойки автомобиля, чтобы избежать повреждения лакокрасочного покрытия.
4. Очистите с передней части автомобиля сверху донизу.
5. После завершения очистки тщательно вытрите лакокрасочное покрытие автомобиля мягким полотенцем.
6. Перед началом движения убедитесь, что наружные зеркала заднего вида развернуты.
7. После очистки автомобиля постоянно осторожно нажимайте на педаль тормоза, чтобы удалить остатки влаги с тормозного диска, не повлиять на эффективность торможения и не допустить появления ржавчины на тормозном диске.

III. Очистка диска колеса

1. При удалении стойких пятен не используйте жесткие щетки или абразивные чистящие средства.
2. Когда диски нагрелись, не наносите на них моющее средство.
3. После того как диск колеса остынет, вы можете использовать специальное средство для очистки диска колеса, но его необходимо немедленно промыть.

IV. Автомобильные фары

1. При очистке фар не протирайте их насухо и не используйте абразивные или агрессивные чистящие средства.
2. Если загрязнения трудно удалить, сначала размягчите их с помощью моющего средства, а затем смойте водой.
3. Для удаления наледи используйте противогололедный спрей, а лопатку для удаления наледи пользоваться нельзя.



Предупреждение

- Крышка зарядного порта и крышка топливного бака должны быть закрыты во время мойки автомобиля, чтобы избежать повреждений.
- Не наносите воск на поверхность фар. Избегайте повреждения фар.
- При мойке автомобиля если давление воды будет слишком высоким, и краска может быть повреждена.
- Не используйте водяной пистолет высокого давления для промывки пылезащитного чехла автомобиля в течение длительного времени.
- Не промывайте высоковольтные компоненты в нижней части автомобиля во избежание поражения электрическим током или повреждения автомобиля.

8 Технический уход и техническое обслуживание

8.1.3 Техническое обслуживание автомобиля

I. Краска автомобиля

Регулярное ежедневное техническое обслуживание способствует повышению безопасности вождения и сохранению стоимости автомобиля. Факторы окружающей среды в районах с сильным загрязнением воздуха или природными примесями (смолы, пыльца и т.д.) могут повлиять на лакокрасочное покрытие автомобиля. Частота и диапазон технического обслуживания автомобиля должны быть соответствующим образом скорректированы.

Немедленно удалите агрессивные вещества, такие как пролитое топливо, моторное масло, жир или птичий помет, чтобы предотвратить изменение цвета краски.

II. Уход за кожей

Регулярно используйте полотенце или пылесос для удаления пыли и загрязнений с поверхности кожи.

Если кожа загрязнена, пожалуйста, своевременно протирайте ее. Сначала протрите грязь бумажным полотенцем, а затем смочите полотенце небольшим количеством воды для очистки. Если вы обнаружили стойкие пятна, используйте средство для чистки кожи и, наконец, высушите поверхностные пятна воды.

Раз в месяц используйте нейтральные средства для профессионального ухода за кожей, чтобы сохранить ее качество.

Внимание

- Пожалуйста, не кладите на сиденье острые предметы, такие как ключи, ножницы и т.д., чтобы не поцарапать кожу.
- Пожалуйста, не используйте спиртосодержащие, агрессивные, кислотные или щелочные средства по уходу, иначе это может повредить защитный слой поверхности кожи.
- Пожалуйста, не включайте обогрев сиденья, чтобы высушить его, и не используйте электрический утюг для обработки сиденья.
- Избегайте попадания жидкости на сиденье.

III. Ремень безопасности сиденья

Грязные ремни безопасности могут затруднить наматывание и повлиять на показатели безопасности. Ремни безопасности можно чистить только мягким мыльным раствором. Его можно раскатывать только в сухом виде.

Внимание

8 Технический уход и техническое обслуживание

- Не используйте отбеливающие порошки, красители или чистящие средства, так как они снижают долговечность ремней безопасности.
- Прежде чем втягивать ремень безопасности, обязательно дождитесь его полного высыхания. Избегайте повреждения устройства для втягивания ремня безопасности.

IV. Колеса

Чтобы диск колеса сохранял красивый внешний вид в течение длительного времени, колесо нуждается в регулярном техническом обслуживании. Рекомендуется проводить тщательную очистку каждые две недели, чтобы предотвратить оседание на нем мелких абразивных частиц, грязи или соли, которые попадают после торможения, в противном случае это приведет к коррозии колес.

V. Защита шасси

Шасси автомобиля обработано для защиты от химических и механических повреждений. Однако во время движения автомобиля повреждение защитного слоя неизбежно. Рекомендуется регулярно проверять защитный слой днища и шасси автомобиля до зимы и весны, и при необходимости производить ремонт.

VI. Очистка и обслуживание после особых условий эксплуатации

Напоминание

- Если часто передвигаетесь по бездорожью в сложных дорожных условиях, таких как ухабистые, грязные или песчаные участки, настоятельно рекомендуется установить металлическую защиту картера.

После внедорожного движения тщательно очистите воздухозаборник кондиционера и переднюю решетку, проверьте эффективность охлаждения кондиционера и состояние конденсатора, тщательно проверьте, нет ли утечки охлаждающей жидкости в капоте и шасси, очистите дренажные отверстия кондиционера (включая передние и задние дренажные отверстия кондиционера, причем категорически запрещается тянуть дренажный трубопровод в процессе очистки), сократите цикл замены фильтра кондиционера до полугода/10 000 км пробега, и убедитесь, что детали изоляции капота и шасси хорошо закреплены и не ослаблены.

8 Технический уход и техническое обслуживание

Очистка шасси

После езды по пыльным, песчаным, труднопроходимым или грязным дорогам своевременно мойте автомобиль и уделяйте особое внимание промывке шасси чистой водой (обратите особое внимание на детали, подверженные загрязнению, как показано в таблице ниже). При обнаружении повреждений или коррозии немедленно обратитесь в автомобильный сервисный центр «ROX» для проведения капитального ремонта.

Область, где скапливается грязь на шасси
Тормозные суппорты, фрикционные накладки, тормозные диски, брызговики
Шаровой палец подвески, втулка
Защитный кожух рычага рулевого управления, шаровой палец
Защитный кожух промежуточного вала рулевого управления, поперечный вал
Защитный кожух приводного вала

Техническое обслуживание в особых условиях эксплуатации

После вождения в особых условиях эксплуатации увеличьте частоту технического обслуживания автомобиля. Если вы часто ездите в перечисленных ниже условиях, рекомендуется не реже одного раза в 3 месяца обращаться в автомобильный сервисный центр «ROX» для проведения профессионального осмотра и консультации по техническому обслуживанию.

К особым условиям эксплуатации относятся (но не ограничиваются) следующие:

Езда по пустыне/гравию/льду и снегу/грязи/выбоинам;

Езда по горной местности;

Езда по воде вброд;

Езда при буксировке прицепа;

Ниже перечислены пункты технического обслуживания в особых условиях эксплуатации.

Пункты технического обслуживания
Проверьте шины
Проверьте шаровые опоры подвески, втулки
Проверьте двигатель рулевого управления, защитный кожух рычага, шаровой палец

8 Технический уход и техническое обслуживание

Проверьте защитный кожух промежуточного вала рулевого управления, поперечный вал
Проверьте защитный кожух и контргайки приводного вала
Проверьте тормозные суппорты, фрикционные диски, тормозные диски, брызговики
Проверьте подшипники колес
Проверьте тормозные шланги, жесткие трубки
Проверьте передние и задние амортизаторы
Проверьте буксировочный брус, тягово-сцепное устройство
Проверьте систему трех в один переднего электропривода
Проверьте систему трех в один заднего электропривода
Проверьте вентиляционную трубу передней коробки передач
Проверьте вентиляционную трубу задней коробки передач
Проверьте масляный радиатор задней коробки передач

Примечание: Фактические пункты технического обслуживания могут быть изменены в зависимости от условий эксплуатации, пожалуйста, обратитесь за окончательным подтверждением в автомобильный сервисный центр «ROX».

Внедорожные условия

Внедорожные условия более требовательны к характеристикам автомобиля, и следует избегать экстремальных операций, таких как длительные высокоскоростные езды и блокировки, чтобы избежать повреждения системы электропривода. Если вам предстоит внедорожная поездка, рекомендуем обратиться в автомобильный сервисный центр «ROX» до или после поездки, мы проведем комплексную проверку вашего автомобиля, чтобы гарантировать, что он всегда находится в наилучшем состоянии, и своевременно устраним потенциальные опасности.

8.1.4 Антикоррозийная защита

I. Общие факторы, влияющие на коррозию автомобиля

- Скопление грязи, песка, пыли, льда и снега в нижней части кузова ускоряет коррозию.
- Промышленное загрязнение, повышенное содержание соли в воздухе приморских районов и дорожной соли ускоряют процесс коррозии лакокрасочного покрытия.

8 Технический уход и техническое обслуживание

- Повышение температуры ускоряет коррозию деталей из-за плохой вентиляции.
- Движение в условиях высокой относительной влажности или влажной и высокотемпературной среды ускоряет коррозию.
- Повреждение покрытия или другого защитного слоя, вызванное ударами песка и гравия или незначительными авариями, ускорит коррозию.

II. Антикоррозийные меры

- Часто мойте автомобиль, чтобы поддерживать его в чистоте.
- Регулярно проверяйте лакокрасочную поверхность на наличие повреждений и ремонтируйте ее как можно скорее.
- Если вы часто ездите по дорогам, посыпанным талой солью, солончаково-щелочным грунтам, морским дорогам и другим дорогам, содержащим соль, вам следует промывать насадки на шасси автомобиля не реже одного раза в месяц.
- Если на автомобиле скапливаются насекомые, асфальт, цемент или другие подобные предметы, своевременно чистите его.

8.2 Регулярное техническое обслуживание

8.2.1 Регулярное техническое обслуживание

Элементы технического обслуживания	Интервал технического обслуживания (время и пробег в зависимости от того, что наступит раньше)	
	время	пробег
Незначительное техническое обслуживание системы удлинителя пробега (моторное масло, масляный фильтр)	1 год	Действие удлинителя пробега составляет 10 000 км
Капитальный ремонт системы удлинителя пробега (моторное масло, масляный фильтр, воздушный фильтр)	2 год	Действие удлинителя пробега составляет 20 000 км
Фильтрующий элемент кондиционера	1 год	20000 км
Свеча зажигания	--	Действие удлинителя пробега составляет 40 000 км
Тормозная жидкость	4 год	80000 км
Охлаждающая жидкость	6 год	120000 км

8.3 Самообслуживание

8.3.1 Капот

I. Открытие капота

1. Дважды подряд потяните ручку для отпирания капота, чтобы открыть его.

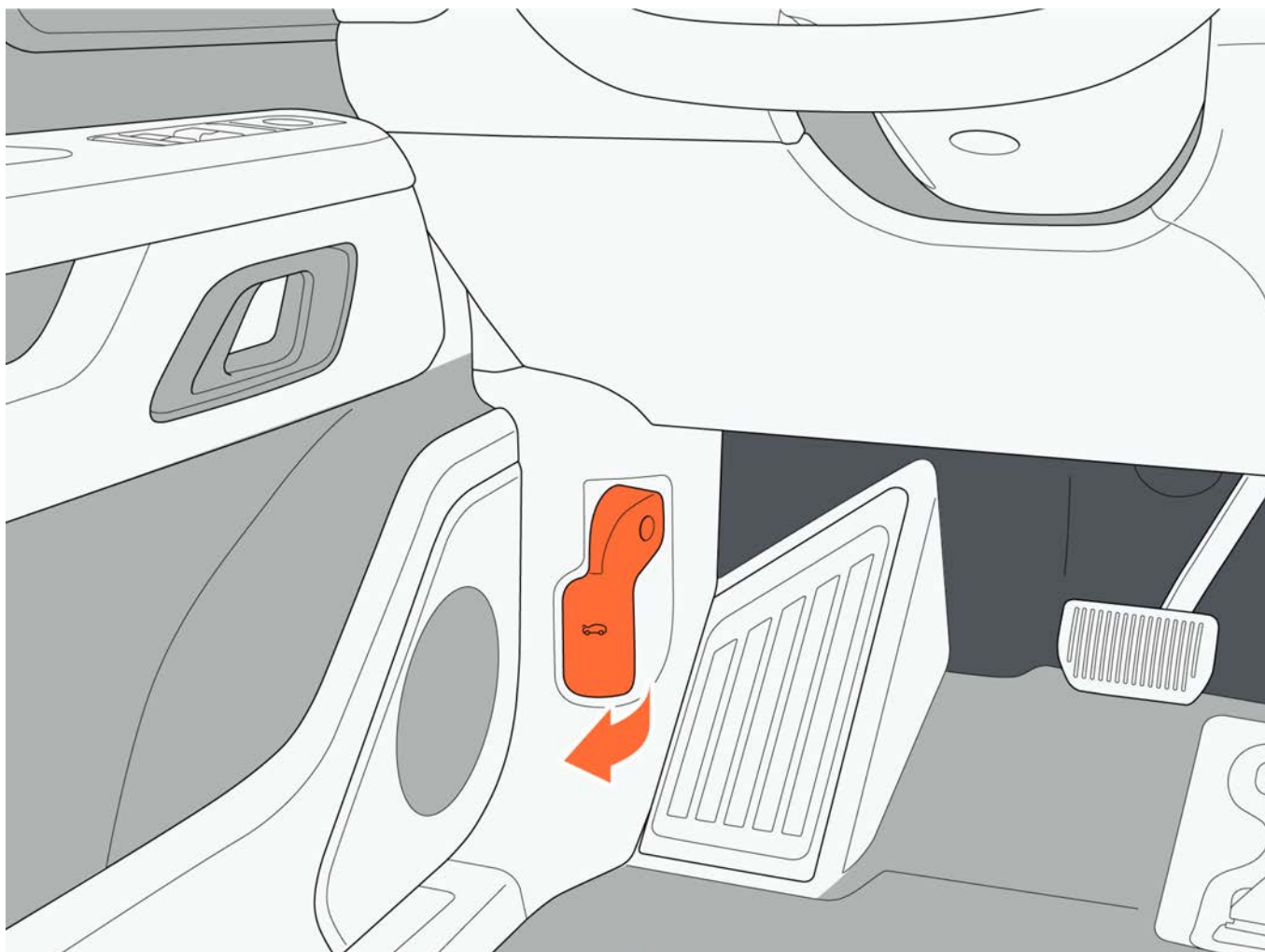

8 Технический уход и техническое обслуживание

2. После отпирания капота поднимите его вверх.

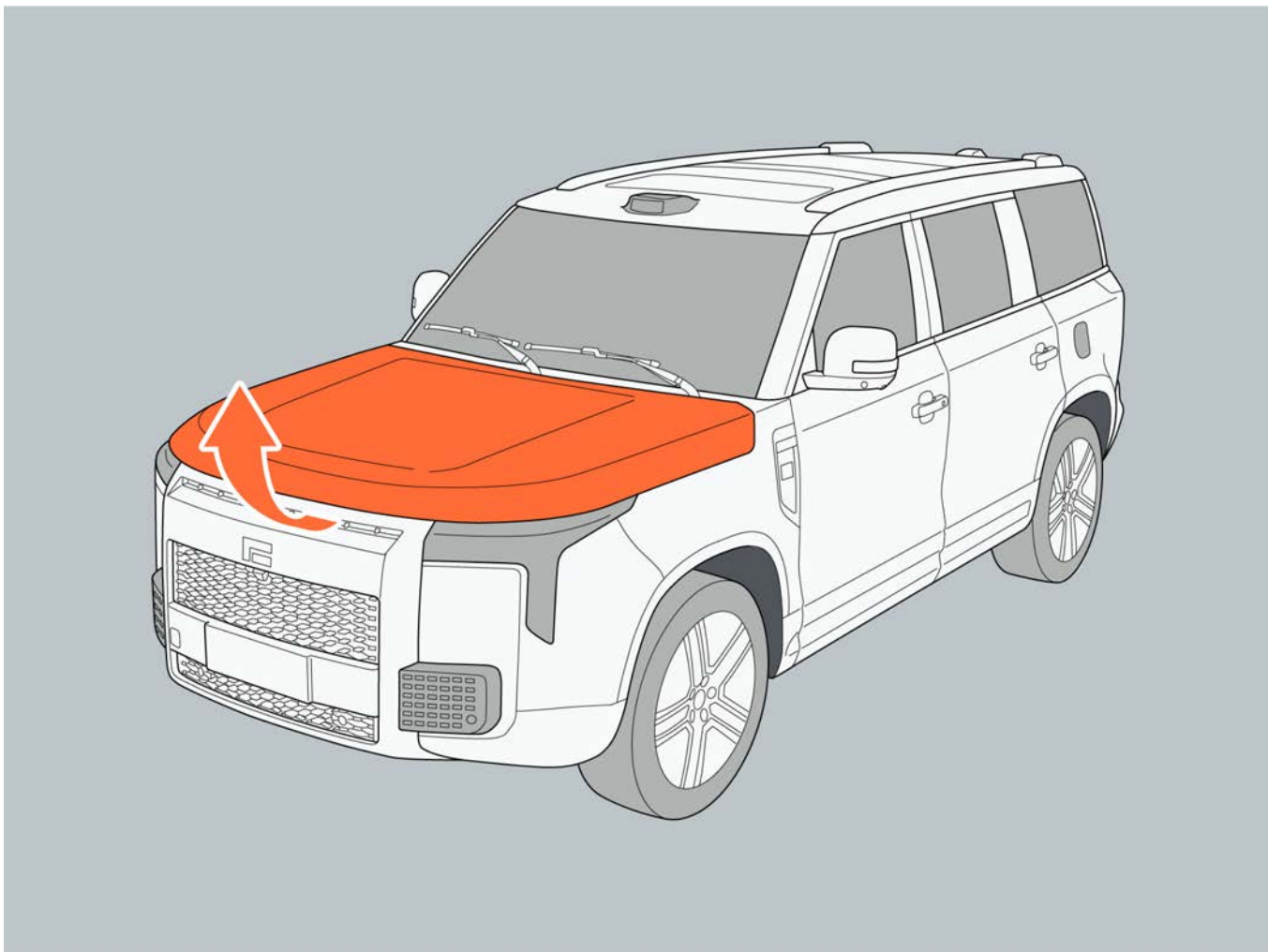

8 Технический уход и техническое обслуживание

II. Закрытие капота

Опустите капот под действием собственного веса; если капот запирается не полностью, сильно надавите на его переднюю часть. После закрытия капота попробуйте с небольшим усилием поднять его вверх, чтобы убедиться, что он полностью закрыт.

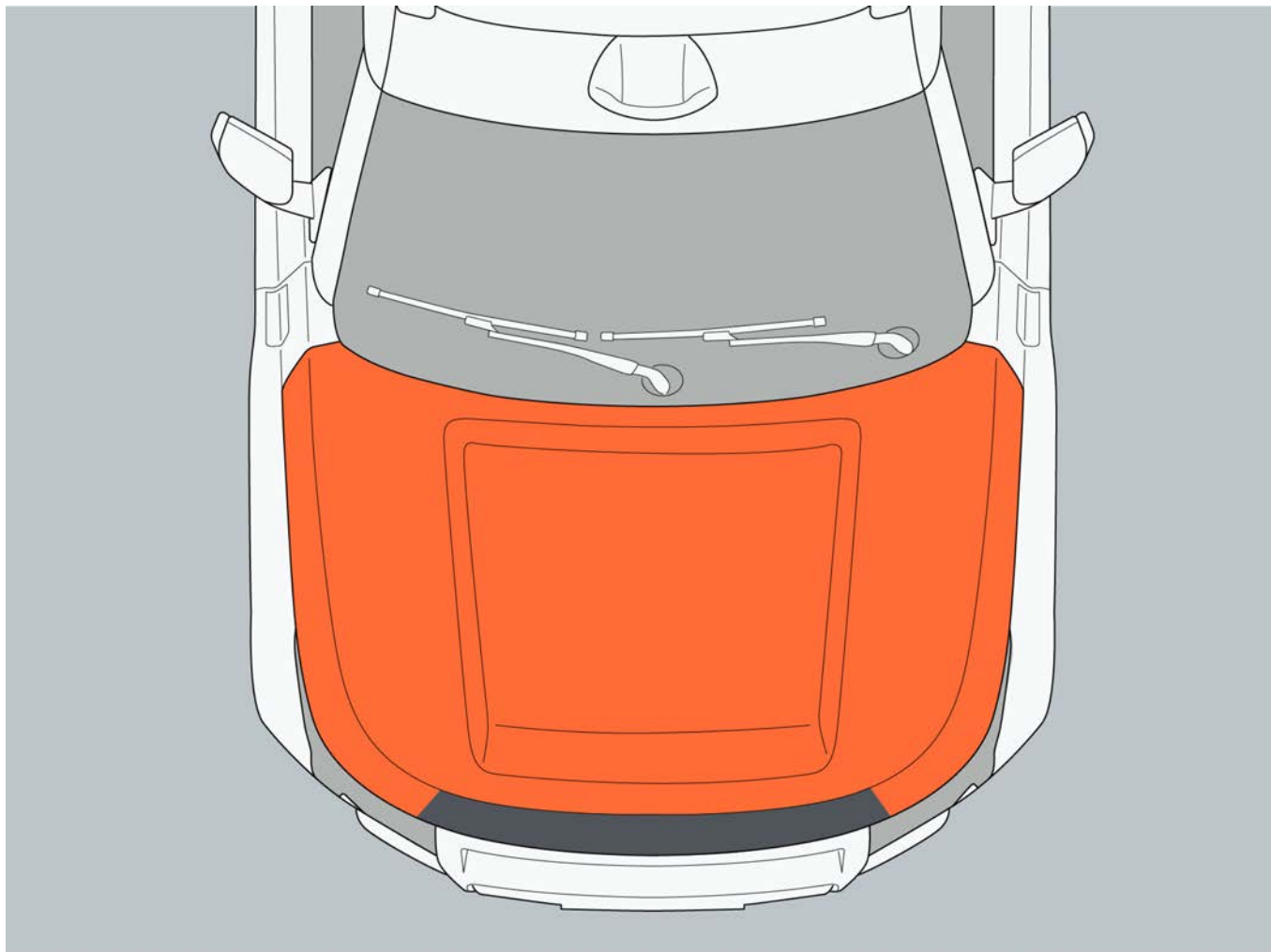

8.3.2 Моторный отсек

I. Расположение отверстия для заливки масла

№	Название
1	Отверстие для заливки моющей жидкости
2	Отверстие для заливки охлаждающей жидкости аккумулятора для генератора
3	Отверстие для заливки масла
4	Отверстие для заливки тормозной жидкости
5	Отверстие для заливки охлаждающей жидкости удлинителя пробега

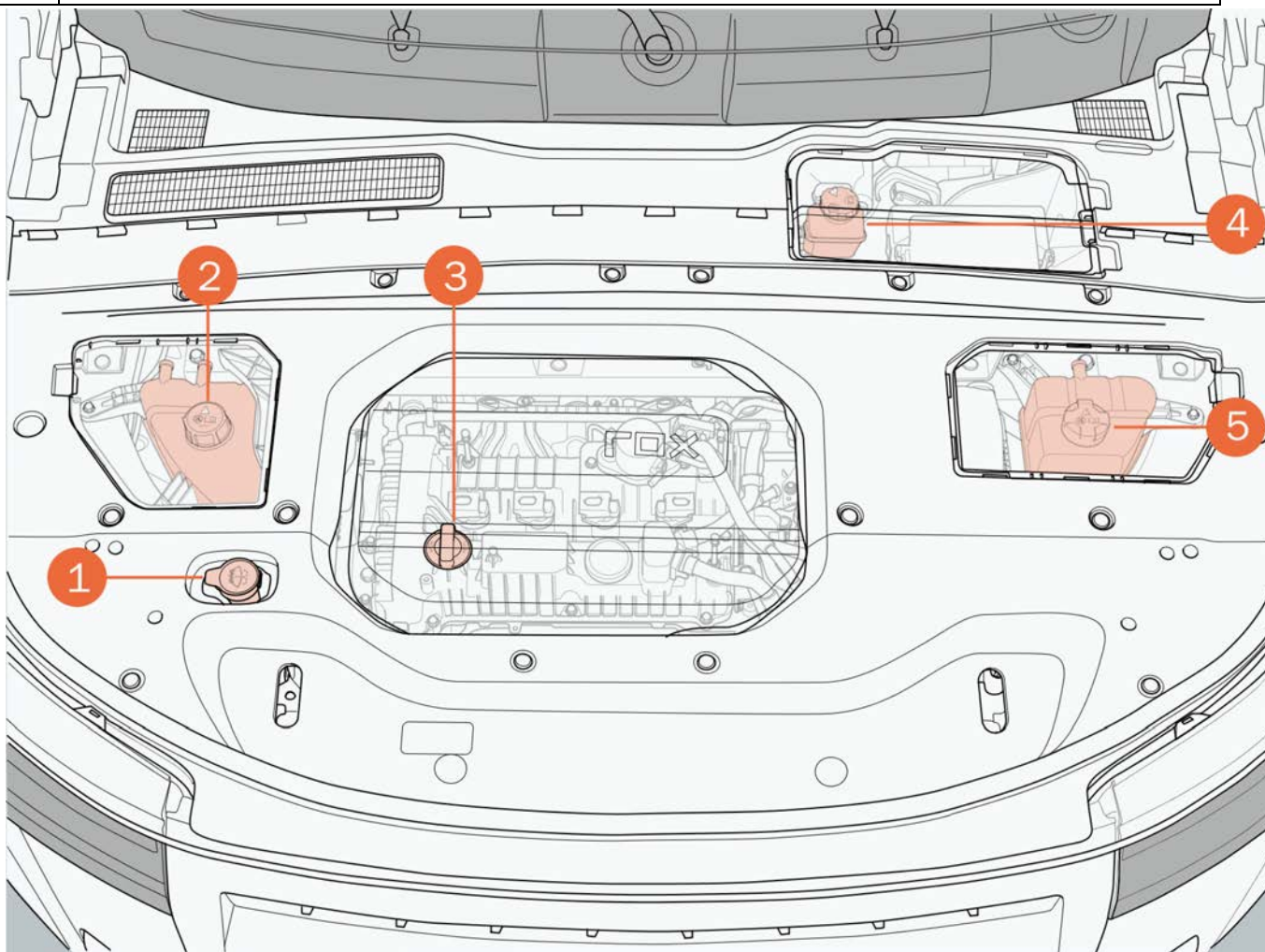

Предупреждение

- Во избежание ожогов не открывайте крышку удлинителя пробега, приводного двигателя и встроенного расширительного бачка аккумулятора для генератора сразу после движения автомобиля.
- Не размещайте в моторном отсеке легковоспламеняющиеся материалы, такие как бумага или тряпки.
- Не приближайтесь к деталям, которые могут двигаться, таким как вентиляторы и ремни,

8 Технический уход и техническое обслуживание

чтобы избежать травм или повреждения автомобиля, вызванных внезапным прикосновением рук, одежды и инструментов.

- Не допускайте, чтобы уровень масла выходил за пределы нормального диапазона заправки.
- Не прикасайтесь к деталям в капоте сразу после движения автомобиля, чтобы избежать ожогов.

8.3.3 Аккумулятор

I. Информация о предупреждающем знаке

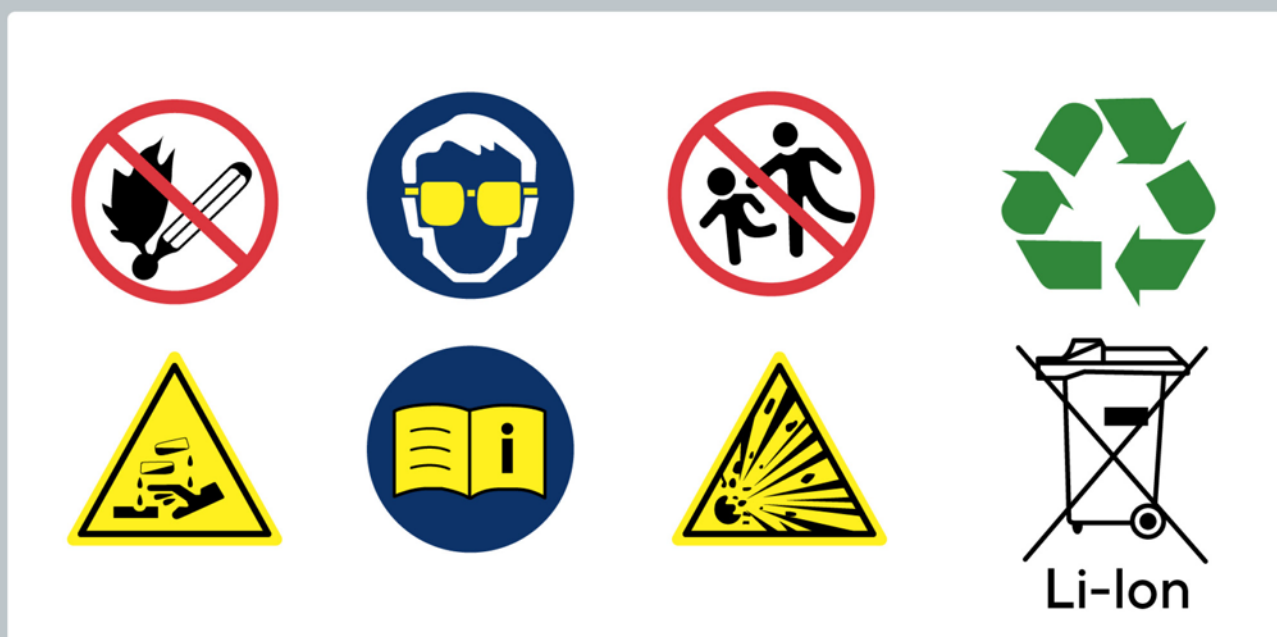

II. Расположение аккумулятора

Расположение аккумулятора находится слева багажника. После снятия коврика багажника достаньте ящик для инструментов, и вы сможете его увидеть.

III. При выходе из строя аккумулятора

Если на экране приборов появляется индикатор неисправности аккумулятора, указывающий на то, что аккумулятор разряжен или неисправна аккумуляторная система, пожалуйста, своевременно обратитесь в автомобильный сервисный центр «ROX».

8 Технический уход и техническое обслуживание

Внимание

- Если аккумулятор выходит из строя, разряжается и автомобиль не может нормально запуститься, пожалуйста, обратитесь в автомобильный сервисный центр «ROX».
- В данном автомобиле используется литий-ионный аккумулятор. Пожалуйста, не заряжайте аккумулятор от внешнего источника питания во избежание его повреждения.
- Во избежание повреждения аккумулятора запрещается производить перекрестный запуск других транспортных средств или других транспортных средств с данным автомобилем.
- Если вам необходимо заменить аккумулятор, пожалуйста, обратитесь в автомобильный сервисный центр «ROX». Пожалуйста, не заменяйте аккумулятор 12 В самостоятельно.

8.3.4 Лидар

Для обеспечения нормальной работы лидара, пожалуйста, регулярно чистите окно приемопередатчика лидара.

Регулярная очистка - лучший способ защиты окна приемопередатчика лидара от вредного воздействия окружающей среды. Интервал времени очистки зависит от многих факторов (например, частота использования, хранение автомобиля на стоянке, под деревом, сезон, климатические условия, воздействие на окружающую среду и т.д.). Остатки насекомых, птичий помет, смола, дорожная и промышленная пыль, асфальт, частицы сажи, снежная соль или другие агрессивные отложения оседают на окне приемопередатчика тем дольше, чем повреждение будет сильнее. Чрезмерная температура (например, сильный солнечный свет и т.д.) также может усугубить эрозию. После обнаружения на окне приемопередатчика лидара вышеупомянутых агрессивных веществ его следует немедленно удалить. Поэтому его можно очистить раз в неделю, но в некоторых случаях его можно очистить раз в месяц.

Предупреждение

- При очистке лидара, пожалуйста, убедитесь, что источник питания автомобиля находится в режиме «OFF», чтобы лидар не повредил глаза.

Внимание

- Не используйте для очистки спиртосодержащие или содержащие растворители чистящие средства (такие как нитрорастворители, средства охлаждающей жидкости, мазут и т.д.), в противном случае окно приемопередатчика может растрескаться.
- Не протирайте окно приемопередатчика лидара в сухом состоянии и никогда не используйте для его очистки чистящие средства с полирующим эффектом, в противном

8 Технический уход и техническое обслуживание

случае существует риск появления царапин или трещин.

8.3.5 Шины

I. Использование шин

В целях обеспечения безопасности и комфорта вождения, мы напоминаем вам, что в целях вашей безопасности и безопасности вашей семьи, пожалуйста, внимательно прочитайте и управляйте автомобилем в строгом соответствии со следующими мерами предосторожности:

- Выбирайте дорогу с хорошими дорожными условиями для езды.
- Пожалуйста, сосредоточьтесь во время движения и вовремя объезжайте возвышающиеся или углубленные препятствия перед вами. Если вы не можете этого избежать, пожалуйста, обязательно снизьте скорость и проезжайте медленно.
- Пожалуйста, регулярно проверяйте шины на наличие повреждений (порезов, трещин и т.д.) и не проводите регулярных проверок на предмет чрезмерного износа.
- Поддерживайте правильное давление воздуха.

II. Глубина протектора

Обозначения износа расположены по окружности шины, а допустимая минимальная глубина составляет 1.6 мм.

Напоминание

Когда шина изнашивается до уровня, соответствующего отметке износа, пожалуйста, своевременно замените шину, чтобы избежать недостаточного сцепления с дорогой.

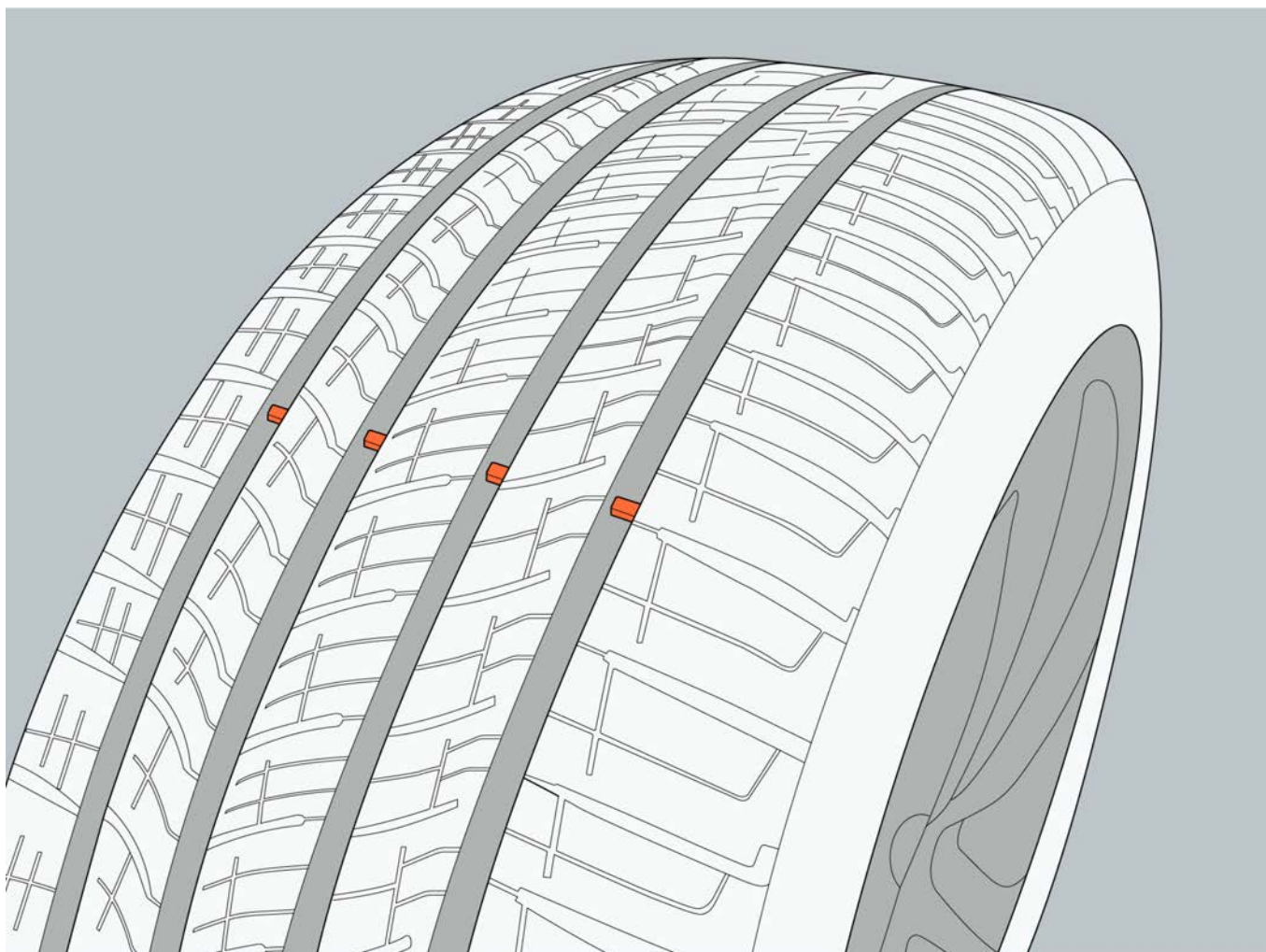

8 Технический уход и техническое обслуживание

III. Проверка шин

В целях обеспечения безопасности вашего вождения, пожалуйста, регулярно проводите следующие проверки шин. Если вы обнаружите или заподозрите, что шины повреждены или имеют отклонения от нормы, пожалуйста, обратитесь в автомобильный сервисный центр «ROX» для повторного осмотра шин, и при необходимости их замените.

- Проверьте, не изношен ли протектор, и одновременно удалите с него посторонние предметы (например, камни, стекло и т.д.).
- Проверьте, не изношен ли протектор до уровня метки.
- Не допускайте контакта шин с моторным маслом, консистентной смазкой или топливом.
- Если пылезащитная крышка клапана шины потеряна, пожалуйста, наденьте ее как можно скорее.



Предупреждение

- Не используйте восстановленные шины или шины с неизвестным сроком службы.
- Все четыре шины должны быть одной модели, рисунка и производителя.
- После замены шины необходимо проверить ее динамический баланс.
- При замене шин их необходимо заменять парами(на одной приводной оси). Замена только одной шины серьезно повлияет на маневренность автомобиля.
- Из-за быстрой езды по препятствиям, таким как вылет на обочину, повреждение дороги и т.д., это может привести к повреждению шин. У колес большего размера поперечное сечение шин меньше, и при меньшем поперечном сечении увеличивается риск повреждения шин, существует риск дорожно-транспортных происшествий и повреждения предметов. Старайтесь объезжать препятствия или ехать медленно и осторожно.

IV. Хранение шин

После замены шин, пожалуйста, храните неиспользованные шины надлежащим образом:

1. Храните шины в сухом прохладном месте.
2. Шины без колес следует хранить в вертикальном положении.
3. Предохраняйте шины от загрязнения маслом, смазкой, топливом и растворителями.

V. Переостановка четырех колес

Чтобы обеспечить равномерный износ шин и продлить срок их службы, рекомендуется производить перестановку колес каждые 10 000 пройденных километров.

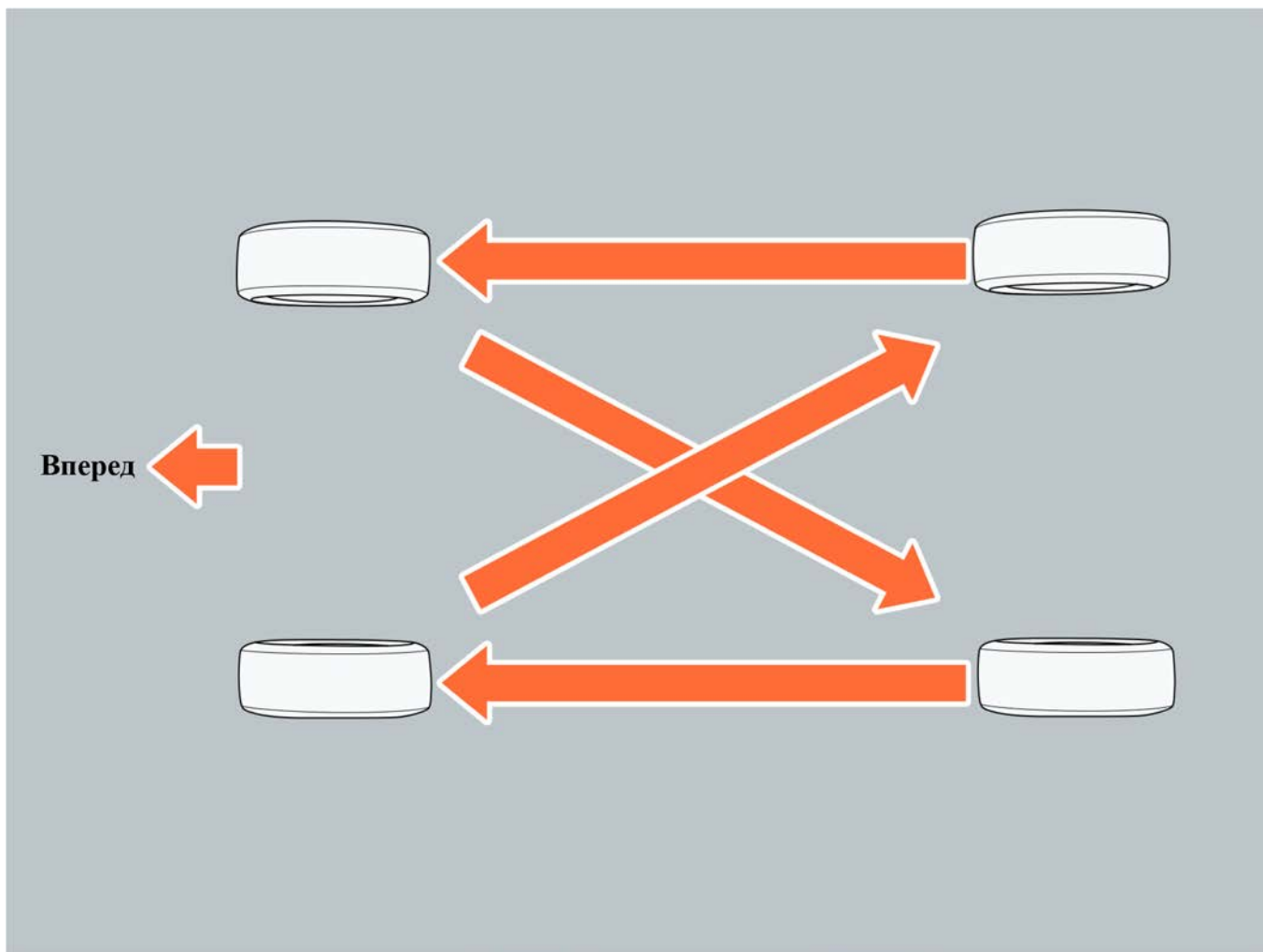

8 Технический уход и техническое обслуживание

8.3.6 Давление в шинах

I. Метка давления воздуха

Табличка давления в шинах расположена на рамке двери со стороны водителя, и давление в шинах, указанное на табличке, соответствует значению давления в холодных шинах.

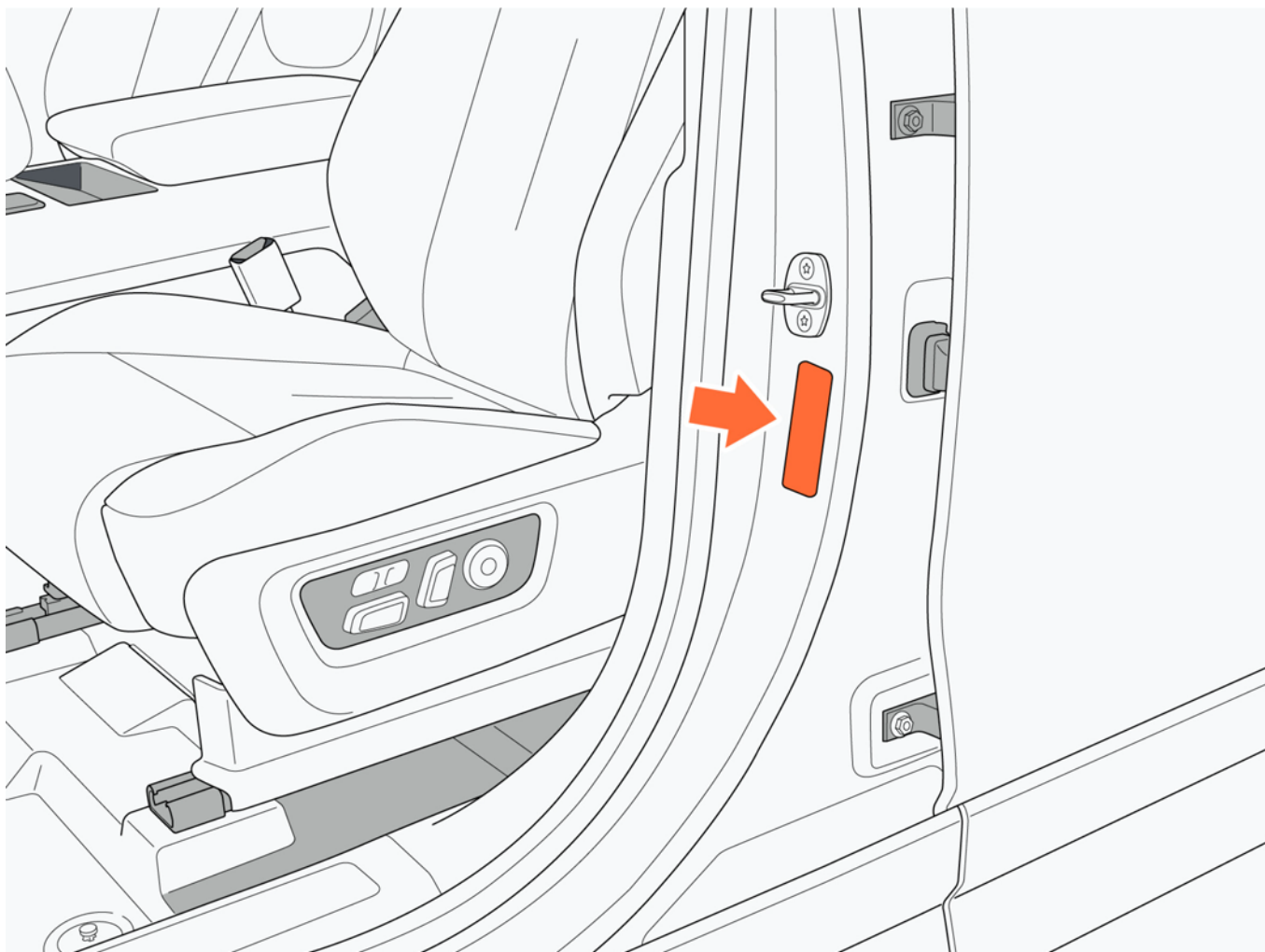

II. Проверка давления в шинах

Пожалуйста, соблюдайте следующее при проверке давления в шинах:

- Рекомендуется проверять давление в шинах не реже одного раза в месяц.
- При проверке давления в шинах автомобиль должен находиться на стоянке не менее 3 часов или пробег не должен превышать 2 км. В это время проверка может более точно определить значение давления в шинах в холодном состоянии.
- Во время движения давление в шинах автомобиля будет выше, чем в холодных шинах, это нормальное явление. Пожалуйста, не проверяйте давление в шинах после длительного вождения.

III. Ненормальные явления

При превышении давления в шинах могут возникать следующие ситуации:

8 Технический уход и техническое обслуживание

- Снижается комфорт вождения и ухудшается маневренность.
- Ненормальный износ шин.
- Снижение уровня безопасности.

Внимание

- Когда шина будет спущена, пожалуйста, припаркуйте автомобиль в безопасном месте и своевременно обратитесь в автомобильный сервисный центр «ROX».

8.3.7 Колеса

Шины следует своевременно заменять, если они деформированы, треснуты или сильно корродированы, так как это может привести к потере комфорта в автомобиле или потере управления автомобилем из-за отказа колеса.

I. Выбор шин

При замене шин необходимо следить за тем, чтобы замененные шины имели ту же грузоподъемность, технические характеристики и размеры, что и у оригинальных шин. Автомобильный сервисный центр «ROX» не рекомендует использовать:

- Различные технические характеристики или типы шин.
- Шины с неясным возрастом и временем изготовления.
- Исправленные шины.
- Восстановленные шины.

II. Замена шин

1. Обязательно используйте колесные болты, обозначенные компанией «ROX», или аналогичные изделия, предназначенные для алюминиевых дисков.
2. При выполнении динамического баланса, пожалуйста, используйте балансировочный блок или аналогичное изделие, обозначенное компанией «ROX».

Внимание

- Ремонт или замена шин могут повлиять на нормальную работу системы контроля давления в шинах. Поэтому, если вам необходимо отремонтировать или заменить шины, пожалуйста, обратитесь в автомобильный сервисный центр «ROX».
- Обязательно используйте детали, обозначенные компанией «ROX», или имеющие те же технические характеристики.

8 Технический уход и техническое обслуживание

8.3.8 Воздушный фильтр

В соответствии с планом технического обслуживания регулярно проверяйте и заменяйте воздушный фильтр. Если автомобиль находится в запыленном месте или в зоне интенсивного движения, рекомендуется сократить цикл замены воздушного фильтра.

Если поток воздуха из воздуховыпускного отверстия автомобиля ослабевает или при включении кондиционера появляется неприятный запах, возможно, воздушный фильтр засорен или в воздушном фильтре находится инородное вещество. Пожалуйста, проверьте воздушный фильтр и при необходимости замените его.

8.3.9 Стеклоочиститель лобового стекла

Проверка стеклоочистителя

1. Загрязнения на лобовом стекле или стеклоочистителе могут снизить эффективность работы щетки стеклоочистителя. К загрязняющим веществам относятся лед, воск для мойки автомобилей, чистящие жидкости, содержащие бактерии и/или гидроизоляционные вещества, птичий помет, древесный сок и другие органические вещества.
2. Проверьте, не изношена ли щетка стеклоочистителя.
3. Проверьте, нет ли каких-либо посторонних звуков при работе щетки стеклоочистителя.

Техническое обслуживание стеклоочистителя

1. Если стеклоочиститель неисправен или изношен, пожалуйста, очистите лобовое стекло и стеклоочиститель мягким моющим средством, затем промойте чистой водой и своевременно замените его.
2. Можно использовать только чистящие средства, сертифицированные для автомобильных стекол и резины. При неправильном использовании они могут привести к повреждению или загрязнению лобового стекла и появлению бликов на нем.



Внимание

- Не включайте стеклоочиститель, когда лобовое стекло сухое или в омывателе нет жидкости для мытья стекол.
- Перед включением стеклоочистителя тщательно разморозьте и удалите снег с лобового стекла.
- Перед мойкой автомобиля убедитесь, что стеклоочиститель находится в положении выключения.
- Если щетка стеклоочистителя не установлена, рычаг стеклоочистителя касается с лобовым стеклом и это может привести к его повреждению. Гарантия на автомобиль не

8 Технический уход и техническое обслуживание

распространяется на любые повреждения, возникшие в этом результате. Не допускайте, чтобы рычаг стеклоочистителя касался лобового стекла.

Замена стеклоочистителя

1. Поднимите рычаг стеклоочистителя и положите более толстое полотенце на нижнюю часть лобового стекла под рычаг стеклоочистителя, чтобы предотвратить случайное отклонение рычага стеклоочистителя назад и повреждение лобового стекла.
2. Подняв рычаг стеклоочистителя, сначала нажмите на фиксатор стеклоочистителя с левой и правой сторон, а затем вытяните стеклоочиститель впереди.
3. После замены стеклоочистителя аккуратно установите рычаг стеклоочистителя обратно на лобовое стекло.

Напоминание

Способ замены щеток левого и правого стеклоочистителей такие же, как и на заднем лобовом стекле.

8.3.10 Батарейка ключа дистанционного управления

Если батарейка слишком разряжена, пожалуйста, замените ее на новую, в противном случае некоторые функции ключа дистанционного управления будут ограничены (например, запуск системы, функция дистанционного управления не может работать в обычном режиме и т.д.).

1. Замена батарейки

1. Держите оба конца декоративной наклейки, вставьте декоративную наклейку наружу на направлении стрелки.

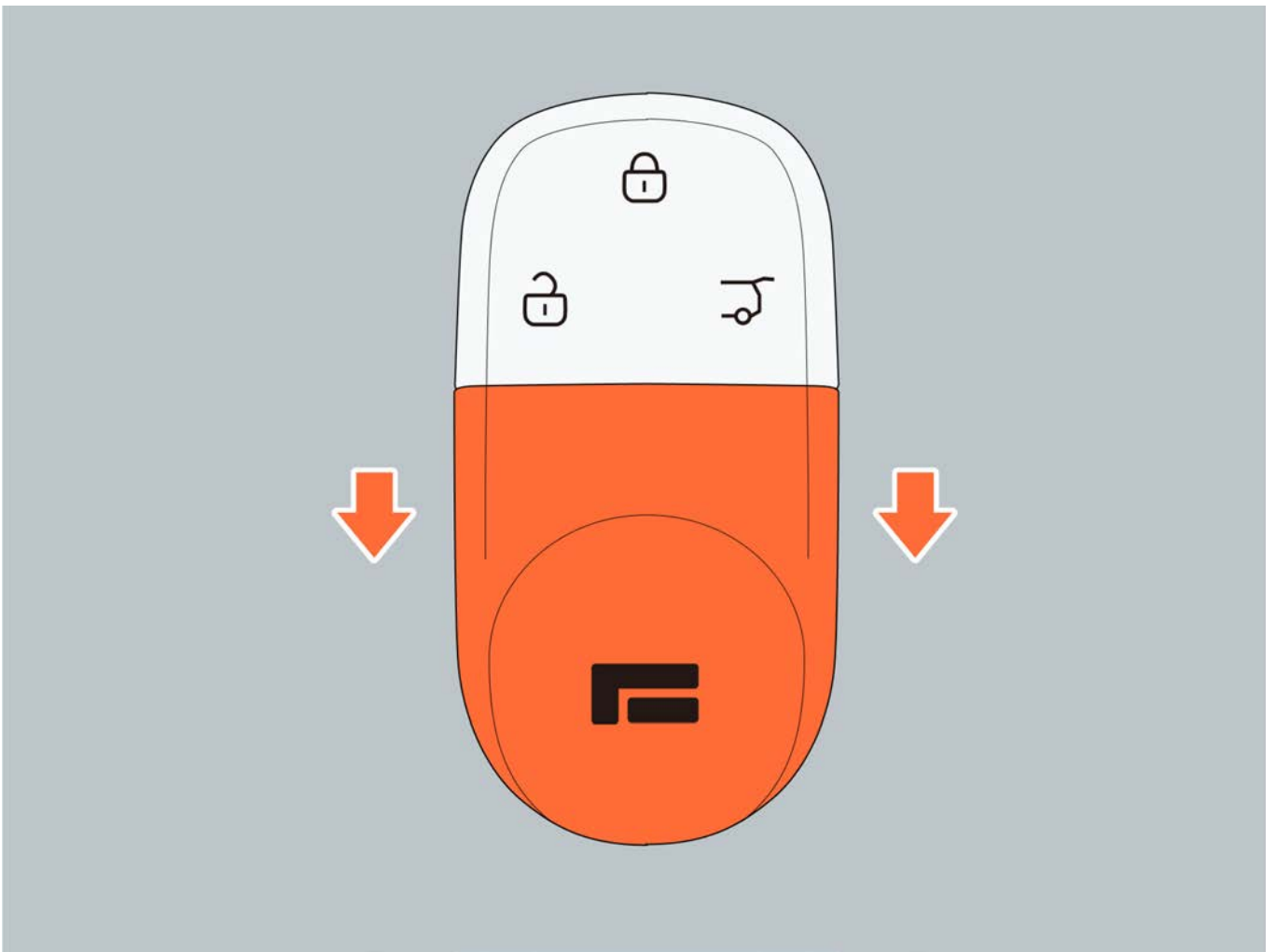

8 Технический уход и техническое обслуживание

2. После снятия декоративной накладки, с помощью небольшой плоской отвёртки или аналогичного инструмента слегка выталкивайте кронштейн с двух сторон сквозь щель, чтобы отделить элемент панели.



8 Технический уход и техническое обслуживание

3. После этого, следует извлечь элемент, и элемент установлен так, что его положительный электрод был лицом вниз.

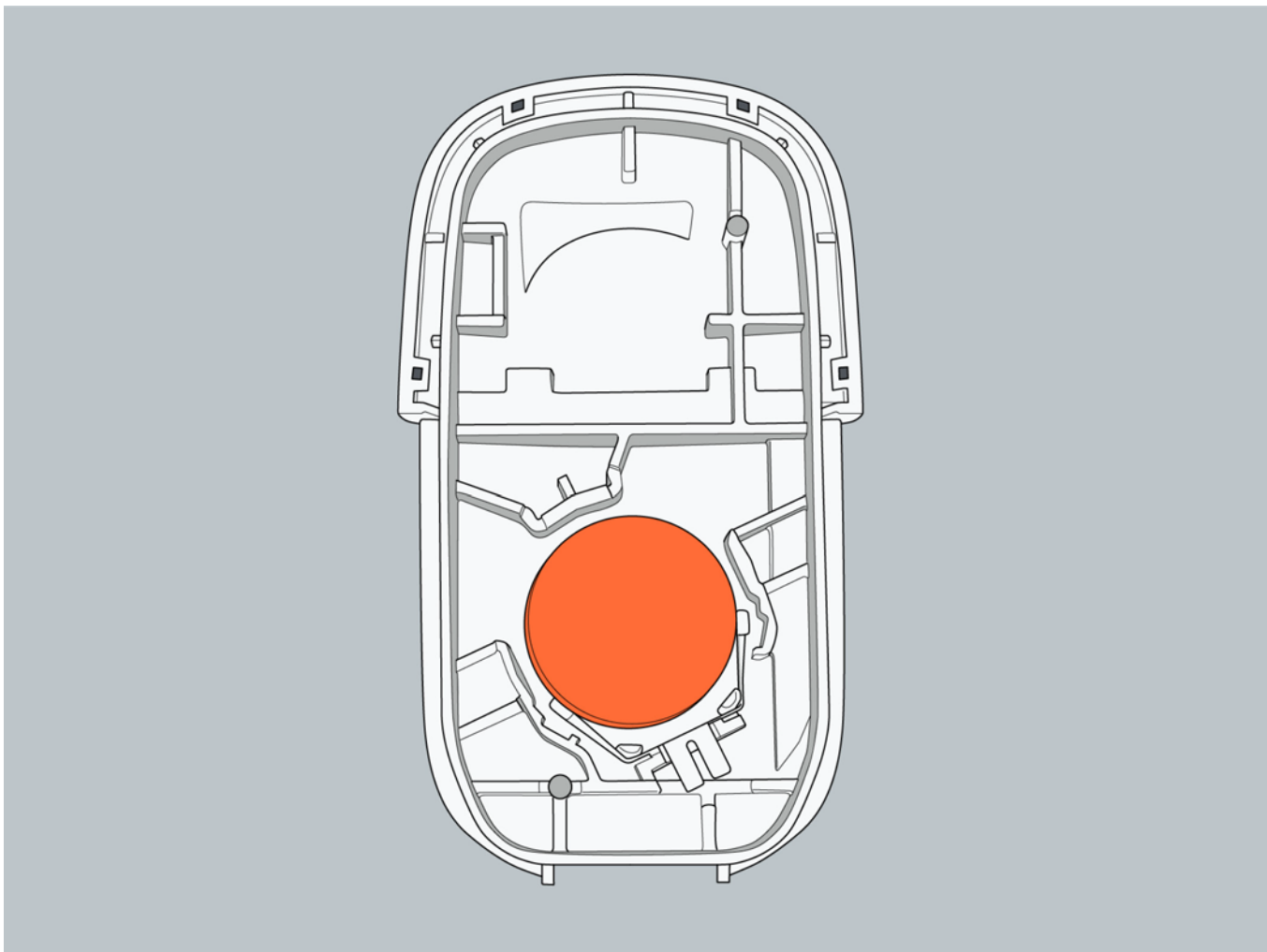

4. После установки батарейки следует собрать его по обратным шагам разборки.

Предупреждение

- Пожалуйста, положите батарейку в недоступном месте для детей, чтобы избежать проглатывания детей.
- При установке батарейки, избегайте пот или пятна воды на руках, избегайте ржавчины батарейки и повреждения ключа дистанционного управления.

Напоминание

- При необходимости замены батарейки, мы рекомендуем, что специалисты автомобильного сервисного центра «ROX» ее заменять.
- Кнопочный батарейка (модель: CR2032).

Охрана окружающей среды

- Батарейка содержат токсичные и коррозионные вещества. Пожалуйста, отправьте

исчерпанные батарейки в квалифицированный профессиональный сервисный центр или перевалочный пункт использованных батареек.

8.3.11 Проверка и замена предохранителя

Предохранитель защищает электрооборудование автомобиля, предотвращая перегрузку электроприборов в цепи. Перегоревший предохранитель указывает на то, что цепь, которую он защищает, вышла из строя и перестала работать.

Если предохранитель поврежден, пожалуйста, своевременно обратитесь в автомобильный сервисный центр «ROX» для замены поврежденного предохранителя.



Предупреждение

- Не используйте провода или другие токопроводящие предметы вместо предохранителей во избежание повреждения цепи или даже возгорания из-за своевременной плавки токопроводящих предметов.
- Не модифицируйте предохранитель или блок предохранителя.

8.4 Длительная парковка автомобиля

8.4.1 Длительная парковка автомобиля

I. Парковочное место

Если автомобиль необходимо припарковать на длительное время, старайтесь парковаться на ровном участке дороги. Рекомендуется парковаться в сухом, проветриваемом помещении вдали от источников тепла и агрессивных веществ, а также прикрывать автомобиль спецодеждой, которая поможет замедлить старение резиновых деталей и краски.

II. Температура окружающей среды

Для поддержания работоспособности автомобиля, пожалуйста, не подвергайте его воздействию окружающей среды с температурой выше 55°C или ниже -30°C в течение более 24 часов.

III. Аккумулятор

При обнаружении низкого уровня заряда аккумуляторной батареи автомобиля активируется функция интеллектуальной зарядки, и тяговая батарея будет осуществлять зарядку аккумулятора. Таким образом, при длительной остановке автомобиля и повторном

8 Технический уход и техническое обслуживание

запуске запас хода, отображаемый на центральном экране управления, уменьшается, что является нормальным явлением.

IV. Аккумулятор для генератора

- Перед длительной парковкой автомобиля убедитесь, что заряд аккумулятора находится в достаточном диапазоне (от 50% до 70%).
- Техническое обслуживание необходимо проводить не реже одного раза в три месяца парковки, и рекомендуется заряжать аккумулятор на 50-70%; в течение более чем трех месяцев перед парковкой автомобиля аккумулятор необходимо заряжать на 70%.
- Автомобиль был припаркован более трех месяцев. Пожалуйста, проверьте, есть ли на экране приборов сигнальная лампа заряда аккумулятора, прежде чем использовать его снова. Если это так, пожалуйста, обратитесь в автомобильный сервисный центр «ROX».



Напоминание

- При длительной парковке неиспользуемого автомобиля необходимо регулярно проводить техническое обслуживание, чтобы предотвратить необратимое повреждение аккумулятора.
- Рекомендуется проверять уровень заряда аккумулятора каждую неделю и использовать автомобиль один раз в месяц. Если аккумулятор разряжен, пожалуйста, припаркуйте его после зарядки.
- Автомобиль находился на стоянке в течение длительного времени, более 3 месяцев, а аккумулятор регулярно проводится с техническим обслуживанием в соответствии с требованиями руководства, и гарантия не предоставляется.
- Если вы часто используете мобильное приложение для дистанционного управления автомобилем во время длительной стоянки, это приведет к увеличению энергопотребления автомобиля и ускорению его потери. Пользователям следует сократить цикл технического обслуживания автомобиля, чтобы избежать длительной стоянки с разряженным аккумулятором.
- Когда заряд аккумулятора будет слишком низким, система напомнит пользователю о необходимости зарядить его через приложение.
- Из-за погодных условий или по особым причинам, когда автомобиль погружен в стоячую воду, запрещается включать питание автомобиля, в противном случае это может создать угрозу безопасности или привести к вторичному повреждению автомобиля.
- Избегайте передвижения автомобиля вброд на большие расстояния или в течение длительного времени.

9.1 Меры устранения при чрезвычайной ситуации

9.1.1 Бортовые инструменты

 Внимание

- Сам водитель должен быть знаком с размещением и использованием бортовых инструментов, чтобы иметь возможность действовать в случае возникновения чрезвычайной ситуации.
- После использования бортового инструмента обязательно установите его на место и надежно зафиксируйте. Размещенный по своему усмотрению, он легко может стать причиной несчастных случаев.
- Бортовой домкрат (если таковой имеется) является специальным инструментом для данного автомобиля. Запрещается использовать домкрат данного автомобиля для других транспортных средств и не используйте домкраты других транспортных средств для управления данным автомобилем.

Бортовой инструмент находится в ящике для инструментов в багажнике:

№	Название	№	Название
1	Биксирный крюк	2	Колесный ключ
3	Предупреждающий знак	4	Переходник для противоугонного болта
5	Ручка домкрата	6	Домкрат
7	Воздушный насос		

9 Меры устранения неисправностей

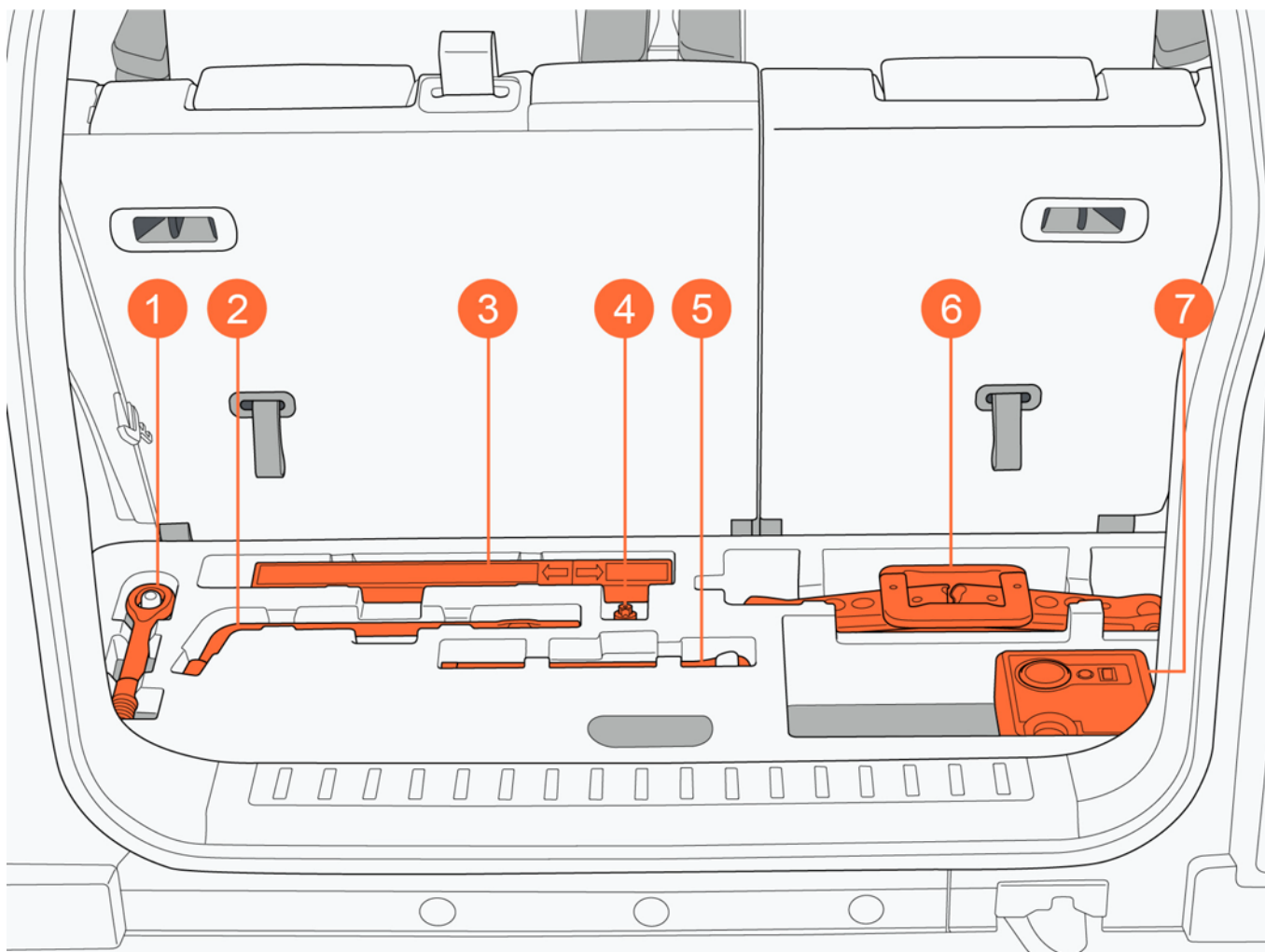

9.1.2 Сигнальная лампа предупреждения об опасности

I. Переключатель сигнальной лампы предупреждения об опасности

Нажмите на переключатель сигнальной лампы предупреждения об опасности, одновременно замигают все указатели поворота и индикаторы указателей поворота на экране приборов, нажмите еще раз, чтобы выключить сигнальную лампу предупреждения об опасности.

i Напоминание

- Если источник питания автомобиля включен в любой режим, будут срабатывать все сигнальные лампы предупреждения об опасности. Если источник питания автомобиля находится в режиме «OFF», пожалуйста, выключите сигнальную лампу предупреждения об опасности, чтобы избежать перерасхода заряда аккумулятора.

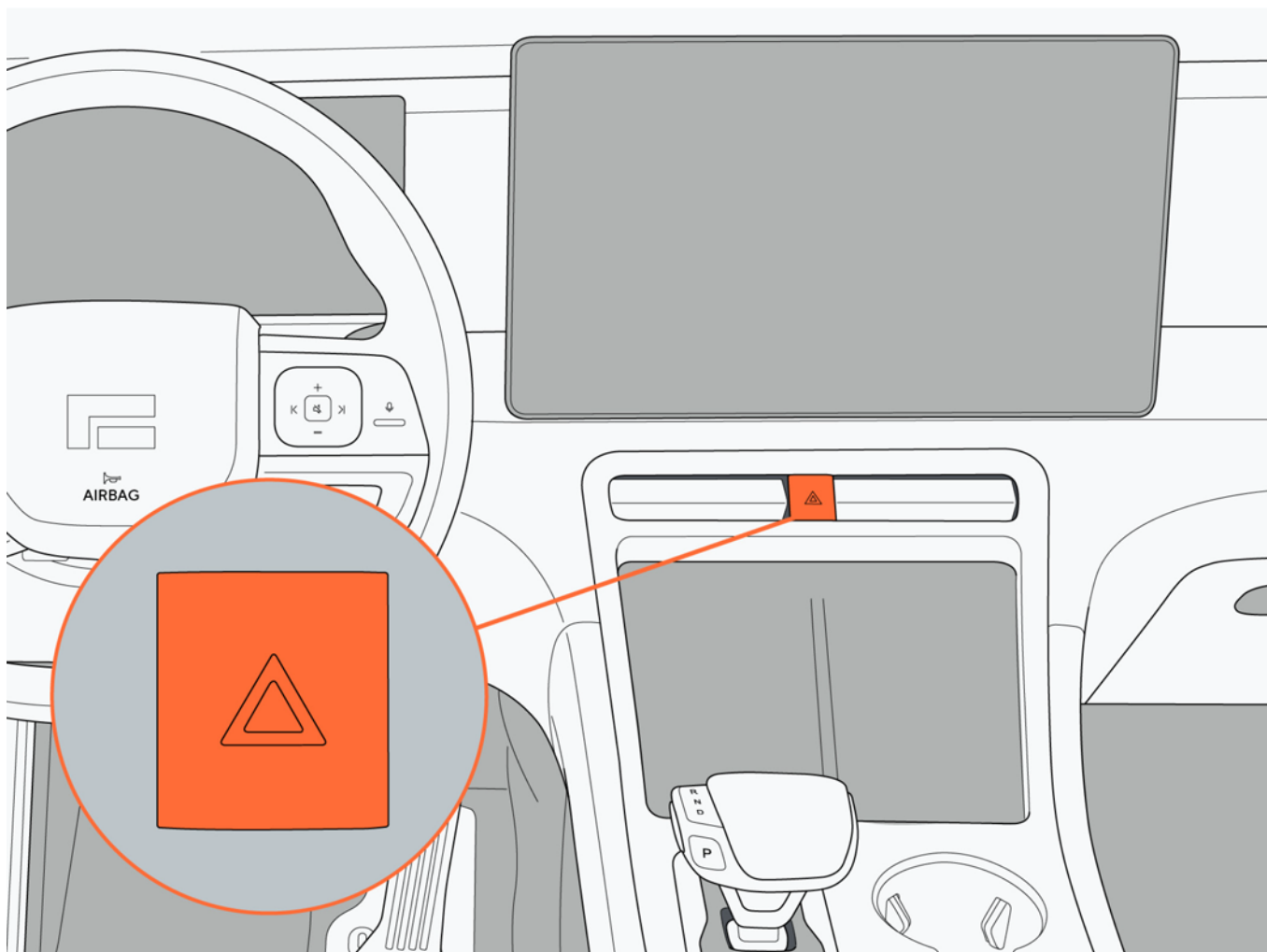

II. Срабатывание сигнальной лампы предупреждения об опасности при экстренном торможении

Во время движения автомобиля при экстренном торможении включается сигнальная лампа предупреждения об опасности.

i Напоминание

- После того, как сработает сигнальная лампа предупреждения об опасности аварийного торможения и автомобиль остановится, ее можно выключить вручную, а при движении автомобиля со скоростью более 20 км/ч сигнальная лампа предупреждения об опасности автоматически погаснет.

III. Срабатывание сигнальной лампы предупреждения об опасности при столкновении

После столкновения автомобиля срабатывает сигнальная лампа предупреждения об опасности. Чтобы выключить ее, нажмите на переключатель сигнальной лампы предупреждения об опасности.

9 Меры устранения неисправностей

9.1.3 Светоотражающая одежда

При устранении неисправностей автомобиля в ночное время или в условиях плохой видимости следует достать из перчаточного бокса светоотражающую одежду, а перед началом работы с автомобилем следует тщательно одеться, чтобы привлечь внимание других водителей транспортных средств и повысить безопасность.



Предупреждение

- При ликвидации дорожно-транспортных происшествий обязательно надевайте светоотражающую одежду, чтобы привлечь внимание других водителей.
- Если автомобиль после аварии припарковано на обочине шоссе, находящийся в нем персонал должен держаться подальше от припаркованного автомобиля в ожидании спасателей, чтобы избежать повторной аварии сзади.



Внимание

- Если светоотражающая одежда повреждена или сильно загрязнена, рекомендуется заменить ее на новую светоотражающую одежду.

9 Меры устранения неисправностей

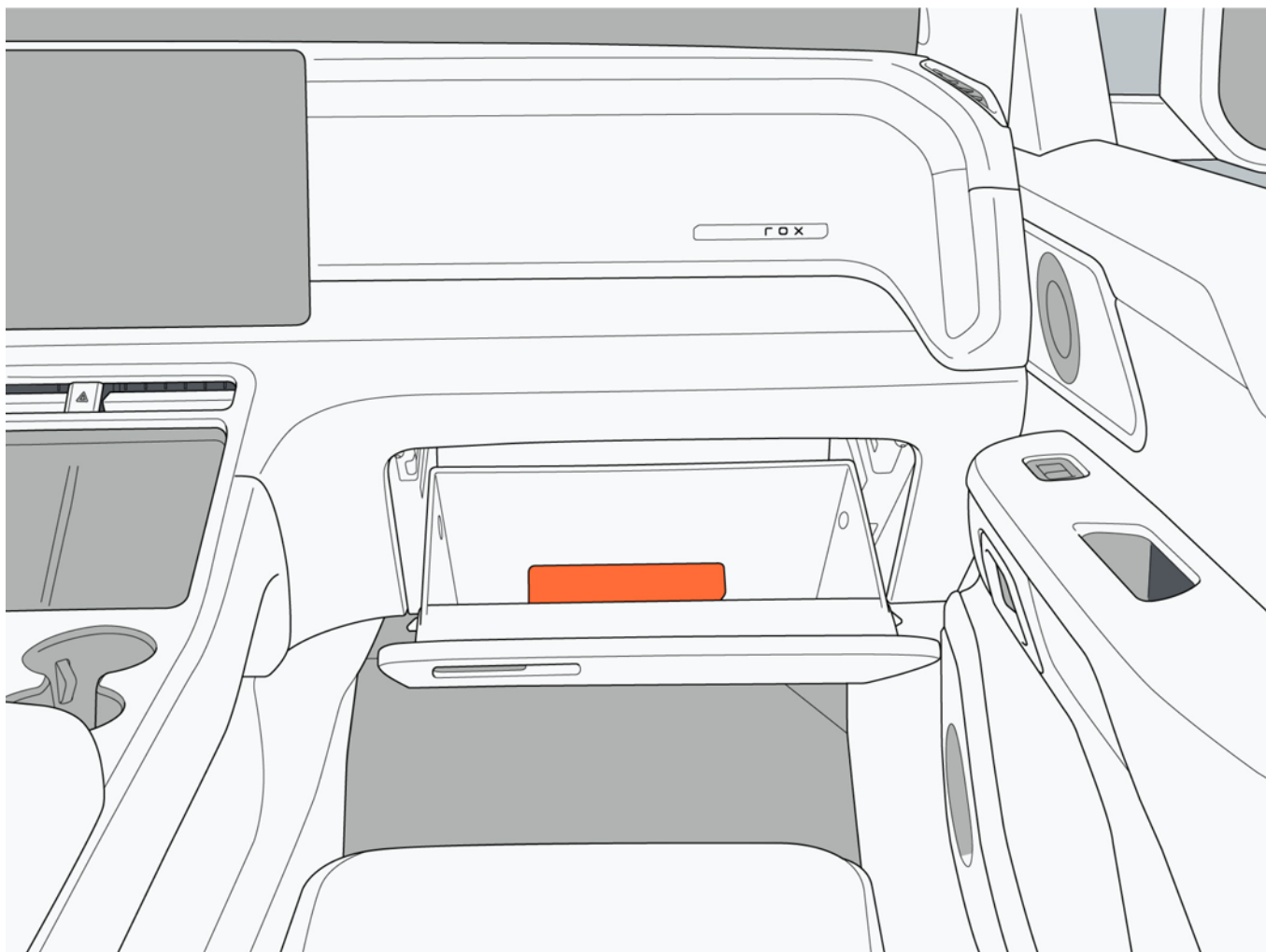

9.1.4 Предупреждающий знак

Предупреждающий треугольник находится в ящике для инструментов багажника.

В случае поломки автомобиля достаньте из перчаточного боска светоотражающую одежду и аккуратно наденьте ее, снимите предупреждающий знак и разместите его на расстоянии 50-150 м позади автомобиля в соответствии с участком дороги, а также включите сигнальные лампы предупреждения об опасности, чтобы предупредить задний автомобиль.

9.1.5 Буксировка автомобиля

Данный автомобиль не подходит для буксировки, когда колеса касались земли во время буксировки. Пожалуйста, не используйте тяговую цепь для его буксировки.

I. Запрещенные методы буксировки:

9 Меры устранения неисправностей

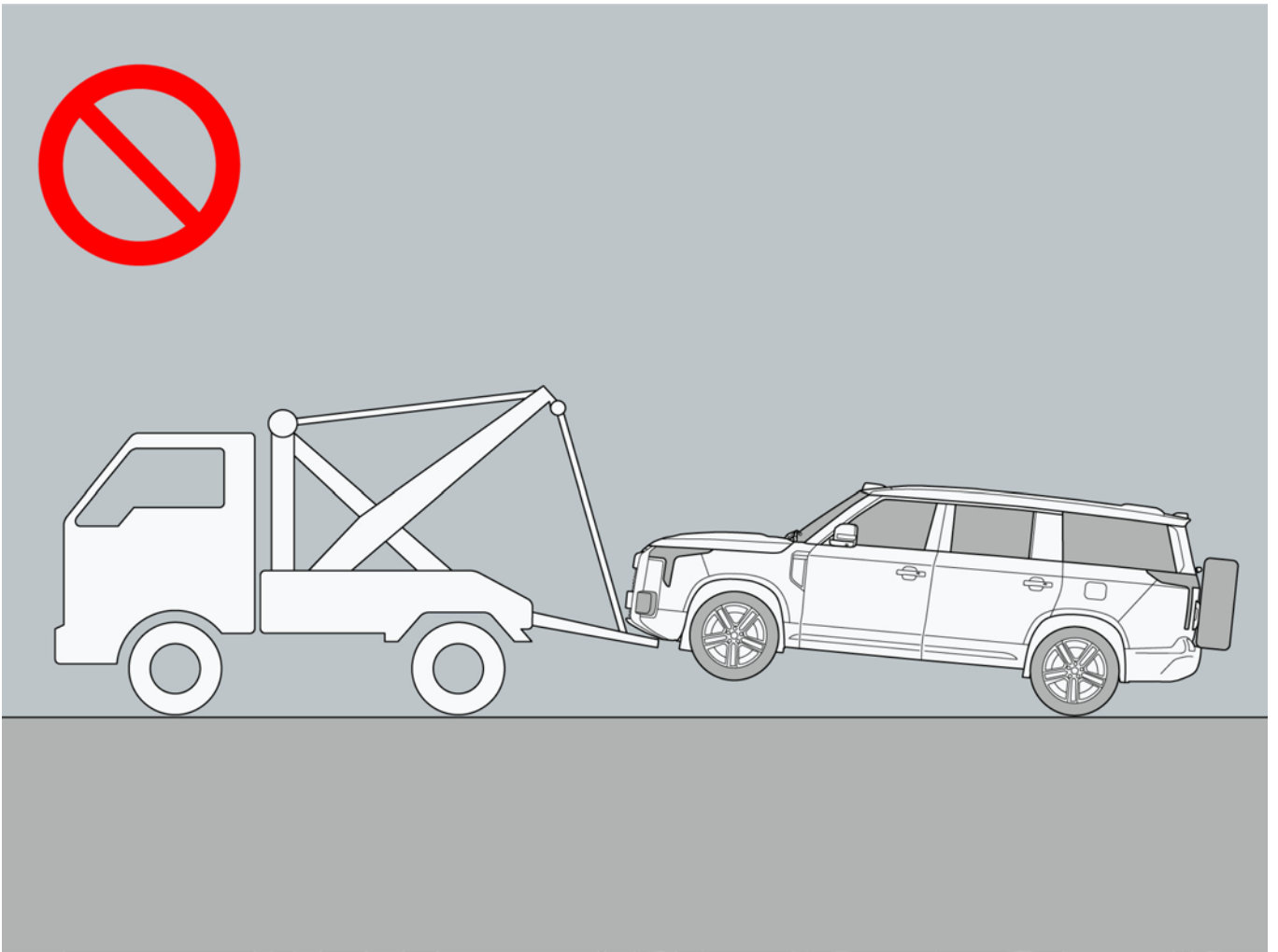

9 Меры устранения неисправностей

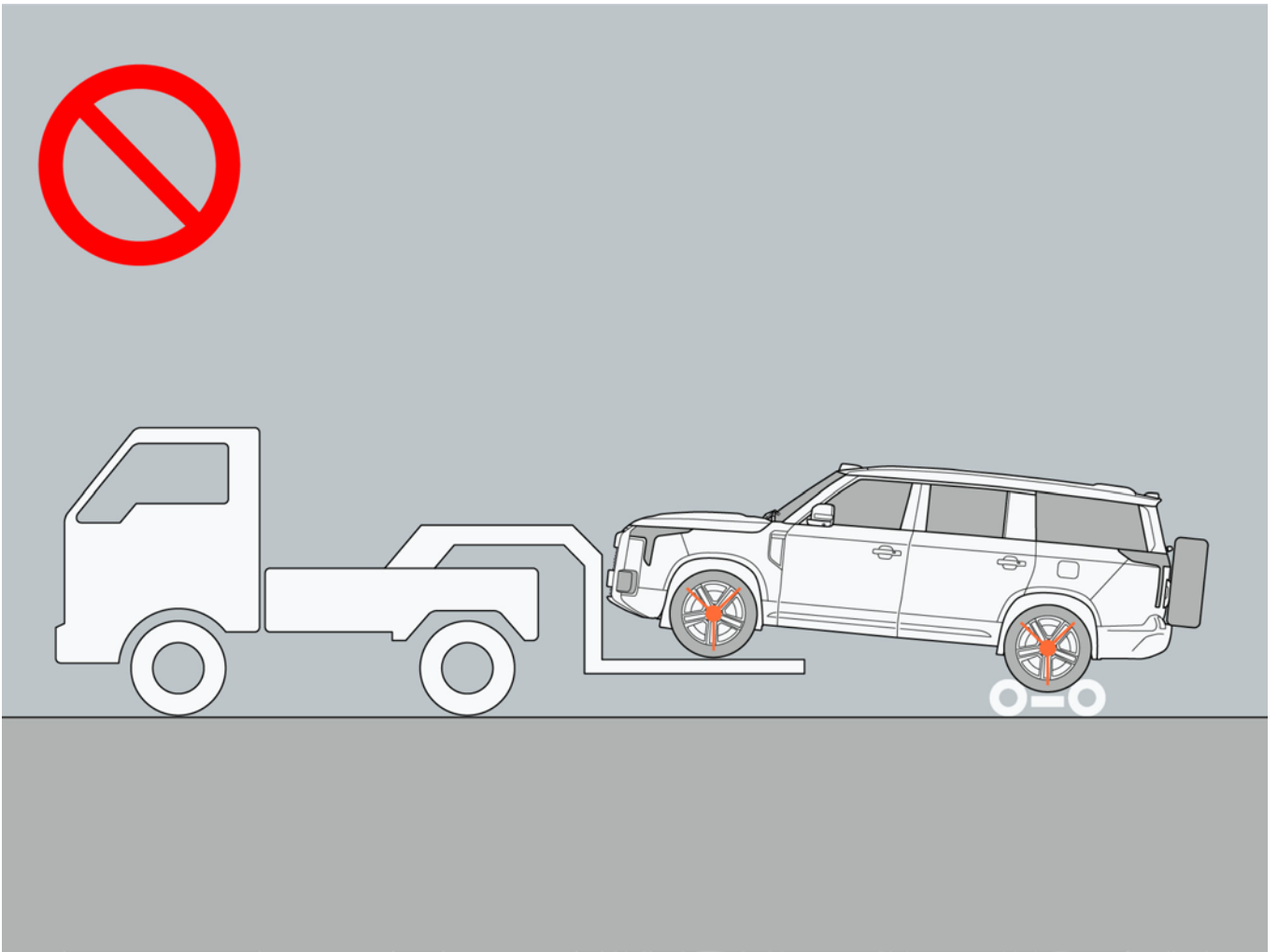

9 Меры устранения неисправностей

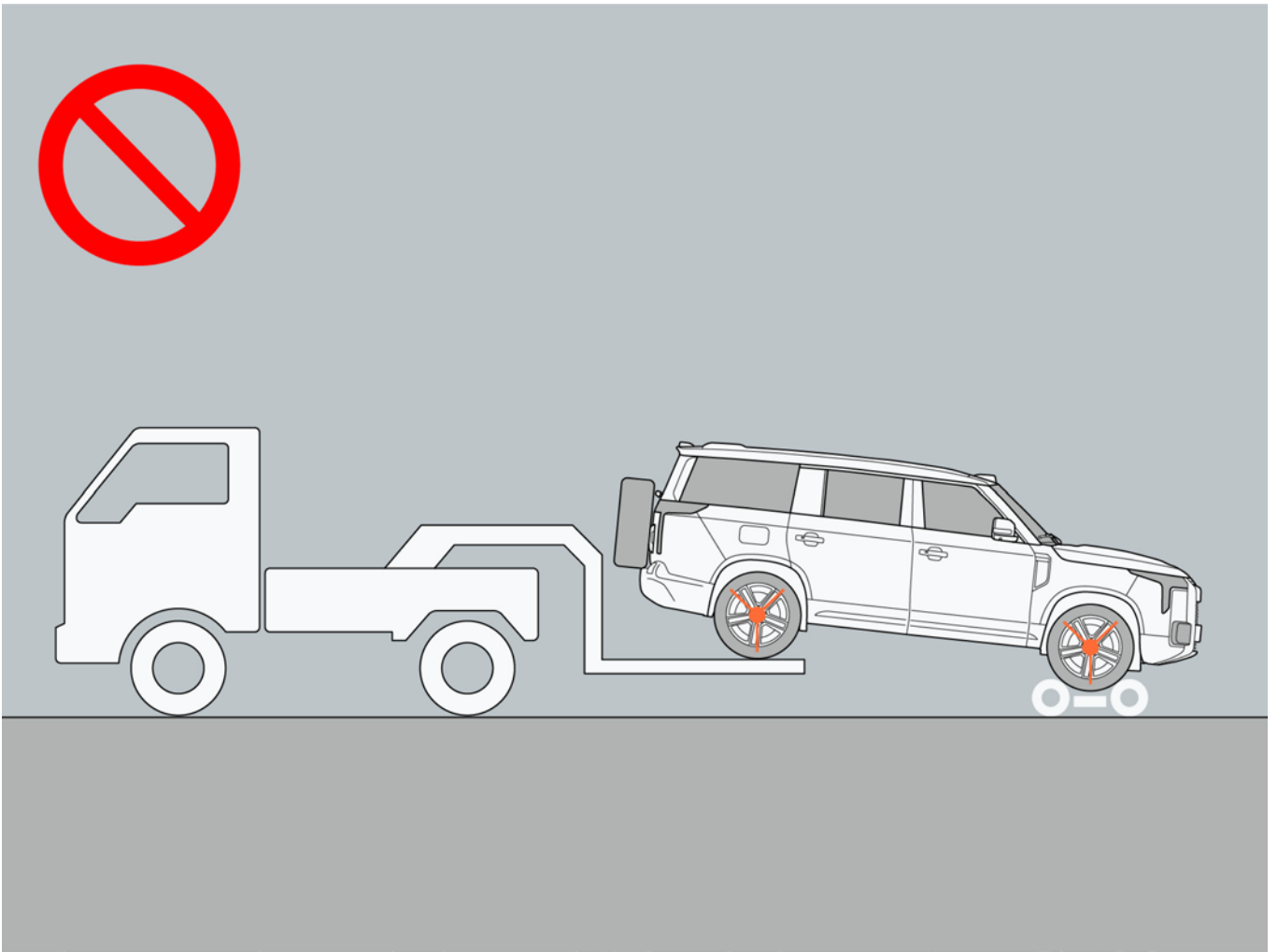

9 Меры устранения неисправностей

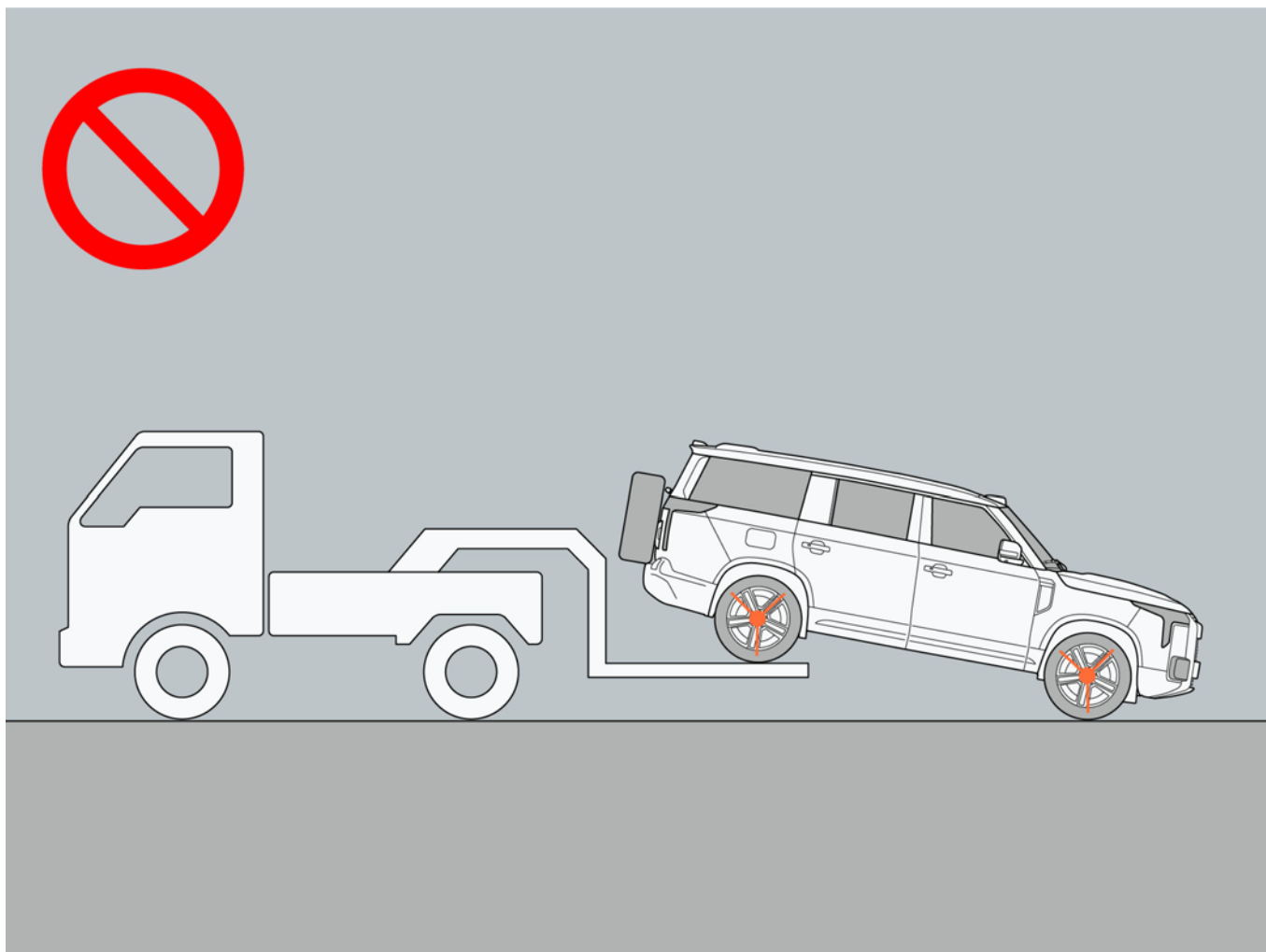

9 Меры устранения неисправностей

II. Автомобиль может перевозиться только на бортовых грузовиках.

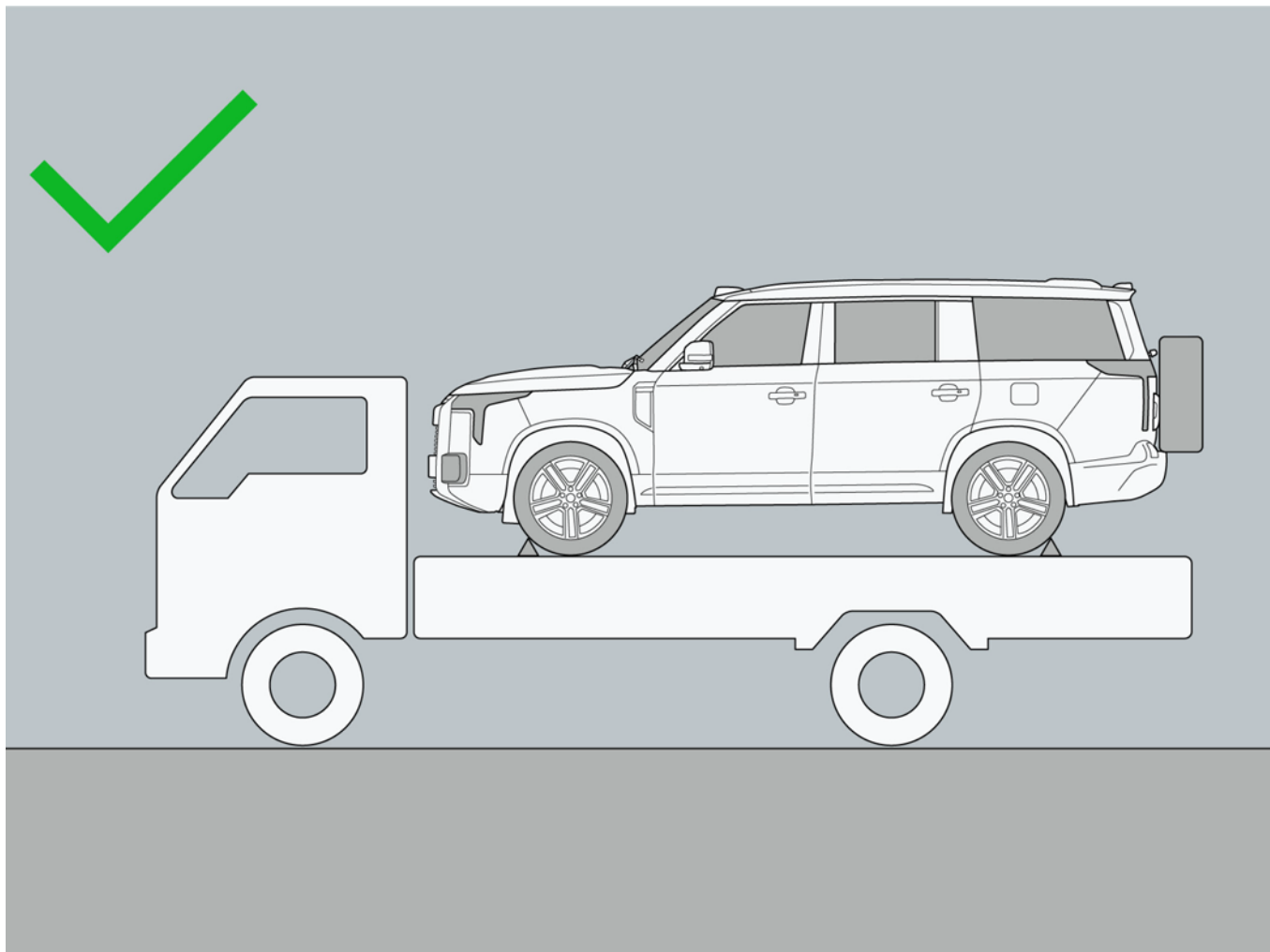

III Режим буксировки

Нажмите на педаль тормоза и одновременно нажмите «Настройки автомобиля→ Автомобиль→ Вождение → Режим буксировки» на центральном экране управления, чтобы настроить включение и выключение режима буксировки. Пожалуйста, включите режим буксировки, если автомобилю нужна буксировка. Во время включения режима буксировки будет слышен шум при работе системы, что является нормальным явлением.

При включении режима буксировки должны быть соблюдены следующие условия, в противном случае режим буксировки не может быть включен:

- Блок питания автомобиля находится в режиме «OFF».
- Зарядный пистолет или внешний разрядный адаптер не подключены.
- Текущая передача автомобиля находится на передаче P или N.
- Режим буксировки выключен.

 Внимание

9 Меры устранения неисправностей

- Перед включением режима буксировки, пожалуйста, убедитесь, что автомобиль находится в неподвижном состоянии.
- После включения режима буксировки автомобиль не будет иметь способности для парковки. Пожалуйста, убедитесь, что автомобиль не будет с проскользыванием, чтобы не привести к аварии.
- После включения режима буксировки автомобиль не сможет перейти в режим «READY».
- После буксировки вам следует выйти из режима буксировки и убедиться, что автомобиль находится в устойчивом состоянии.

IV. Стандартные шаги буксировки при дорожной помощи

- Используйте передний буксирный крюк для эвакуации (если автомобиль оборудован).
1. Извлеките буксирный крюк из ящика для инструментов в багажнике.
 2. Нажмите на левую сторону крышки буксирного крюка, чтобы открыть переднюю крышку буксирного крюка.

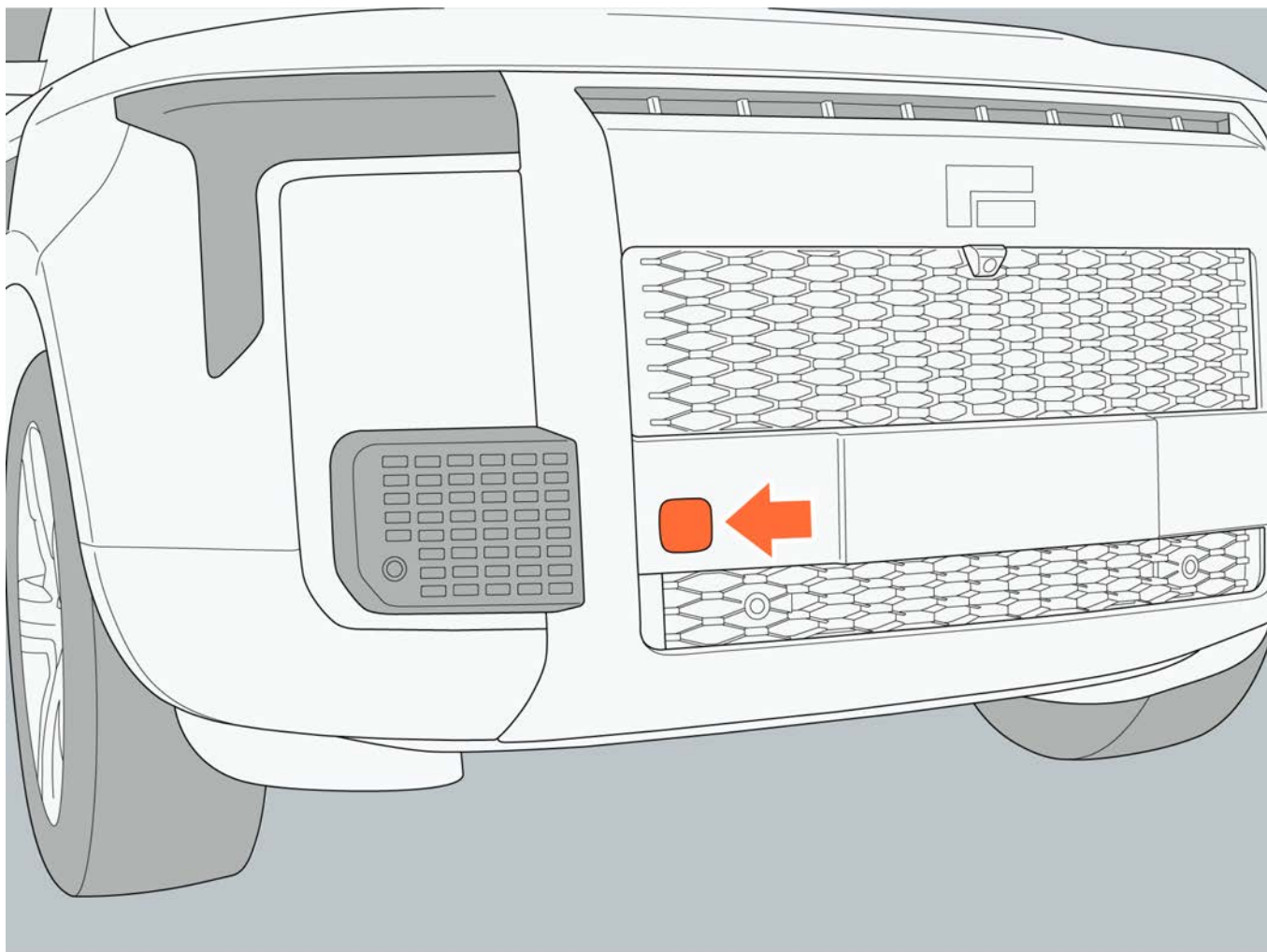

3. Выньте буксирный крюк из ящика для инструментов багажника и вверните его по часовой стрелке в монтажное отверстие.
4. Закрепите стальной трос или страховочную цепь на буксирном крюке.
5. Включите режим буксировки.

9 Меры устранения неисправностей

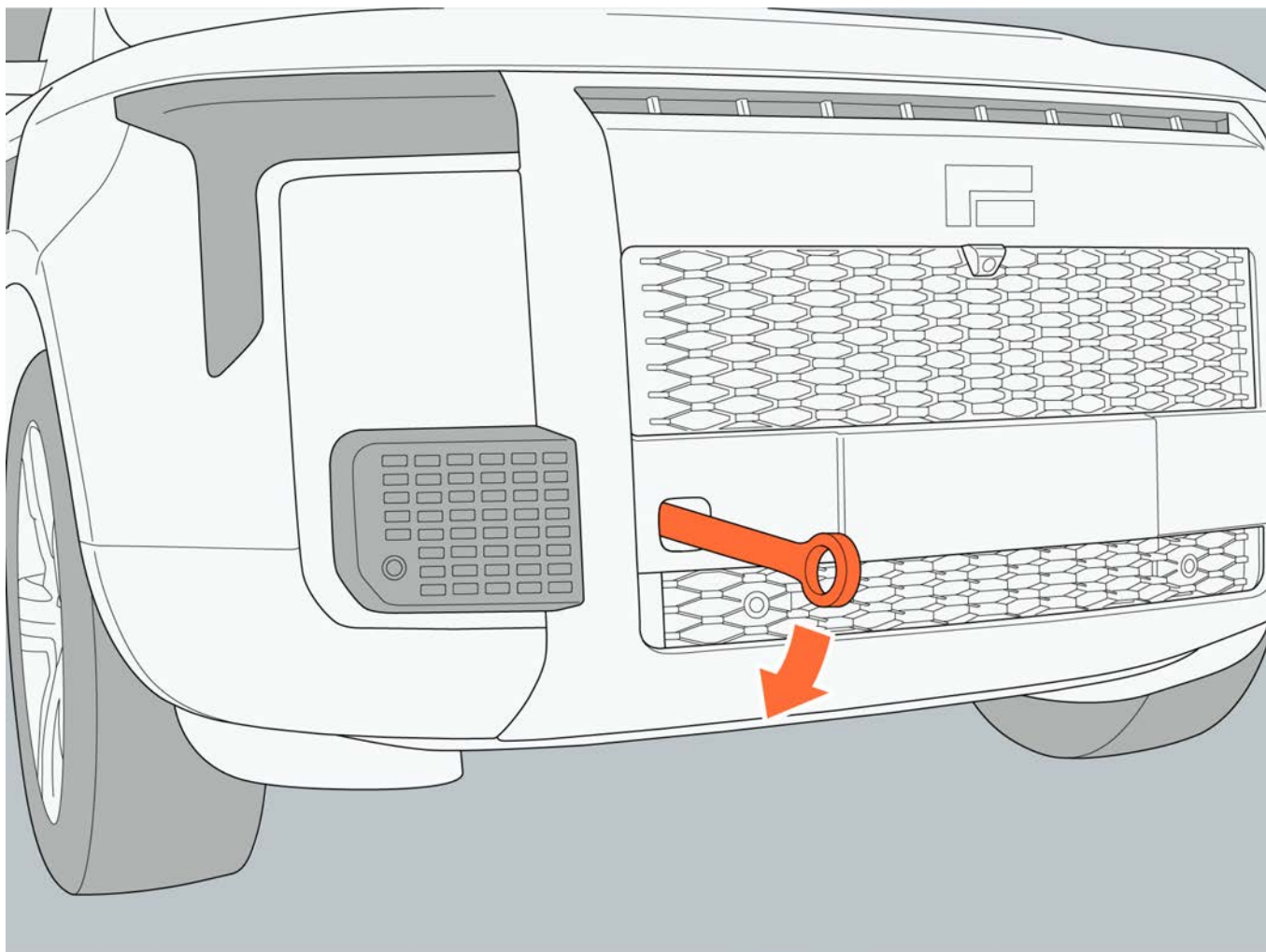

6. Профессионалы погрузят автомобиль на бортовой прицеп и зафиксируют его.

Предупреждение

- Не тяните автомобиль, пока буксирный крюк не закреплен прочно, во избежание несчастных случаев.
- Когда авакуатор тянет за собой автомобиль, пожалуйста, не стойте по обе стороны от буксирного троса.
- Автомобиль может быть отбуксирован с места происшествия только при условии отсутствия угрозы безопасности. Если аккумулятор автомобиля деформирован, протекает, дымится и т.д., в первую очередь следует устранить угрозу безопасности.
- Во время процесса буксировки, пожалуйста, не выключайте режим буксировки. Шины должны быть зафиксированы после буксировки на борт грузовика.

Напоминание

- Принцип работы задней буксировки такой же, как и передней.

9 Меры устранения неисправностей

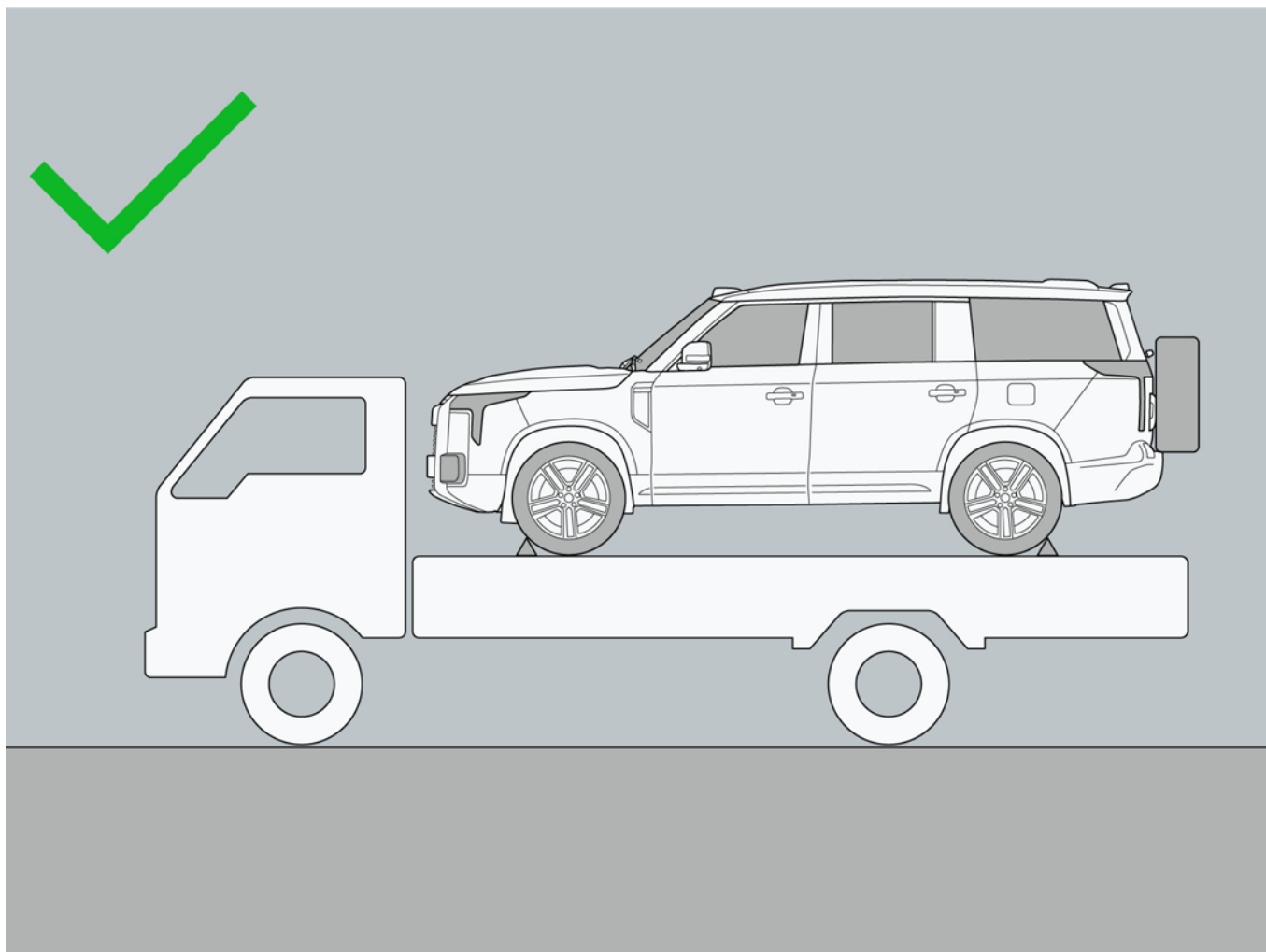

Используйте задний **буксирный крюк** для эвакуации (если автомобиль оборудован). Метод использования аналогичен переднему.

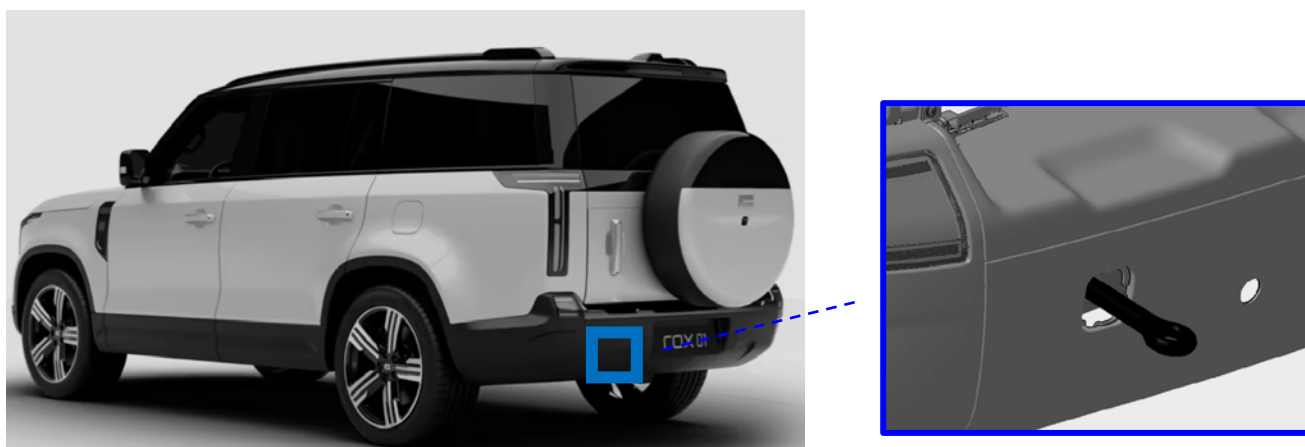

Предупреждение

- Оба вышеуказанных метода буксировки применимы только для стандартной буксировки на обычных дорогах. Их нельзя использовать для эвакуации в условиях бездорожья, таких как песок, грязь и т.п., так как это может привести к дополнительному повреждению автомобил

9 Меры устранения неисправностей

я.

- При использовании буксировочного крюка для буксировки обязательно закрепите флажок в середине буксировочного троса. Это предотвратит повреждение автомобиля или даже травмирование людей в случае обрыва крюка или троса и их отскока.
- Запрещена буксировка сбоку или под прямым углом. Оптимальный угол буксировки для буксировочной проушины должен находиться в пределах $\pm 5^\circ$ по вертикали и $\pm 25^\circ$ по горизонтали.
- Запрещена буксировка рывком. Начальная скорость буксировки не должна превышать 5 км/ч (медленный старт до натяжения троса).
- При использовании буксирного крюка автомобиля тяговое усилие не должно превышать 16 кН.

V. Шаги буксировки при эвакуации в условиях бездорожья (песок, грязь и т. п.)

- Если вашему автомобилю требуется эвакуация в условиях бездорожья (например, в песке или на болотистой местности), вы можете использовать только буксировочную петлю, расположенную в задней части автомобиля, в качестве точки приложения тягового усилия. Для этого необходимо использовать соответствующий универсальный крюк с квадратным хвостовиком, соответствующий американскому стандарту (грузоподъемностью 4000 кг).
1. Установите универсальный буксирный крюк с квадратным хвостовиком, соответствующий американскому стандарту.

9 Меры устранения неисправностей

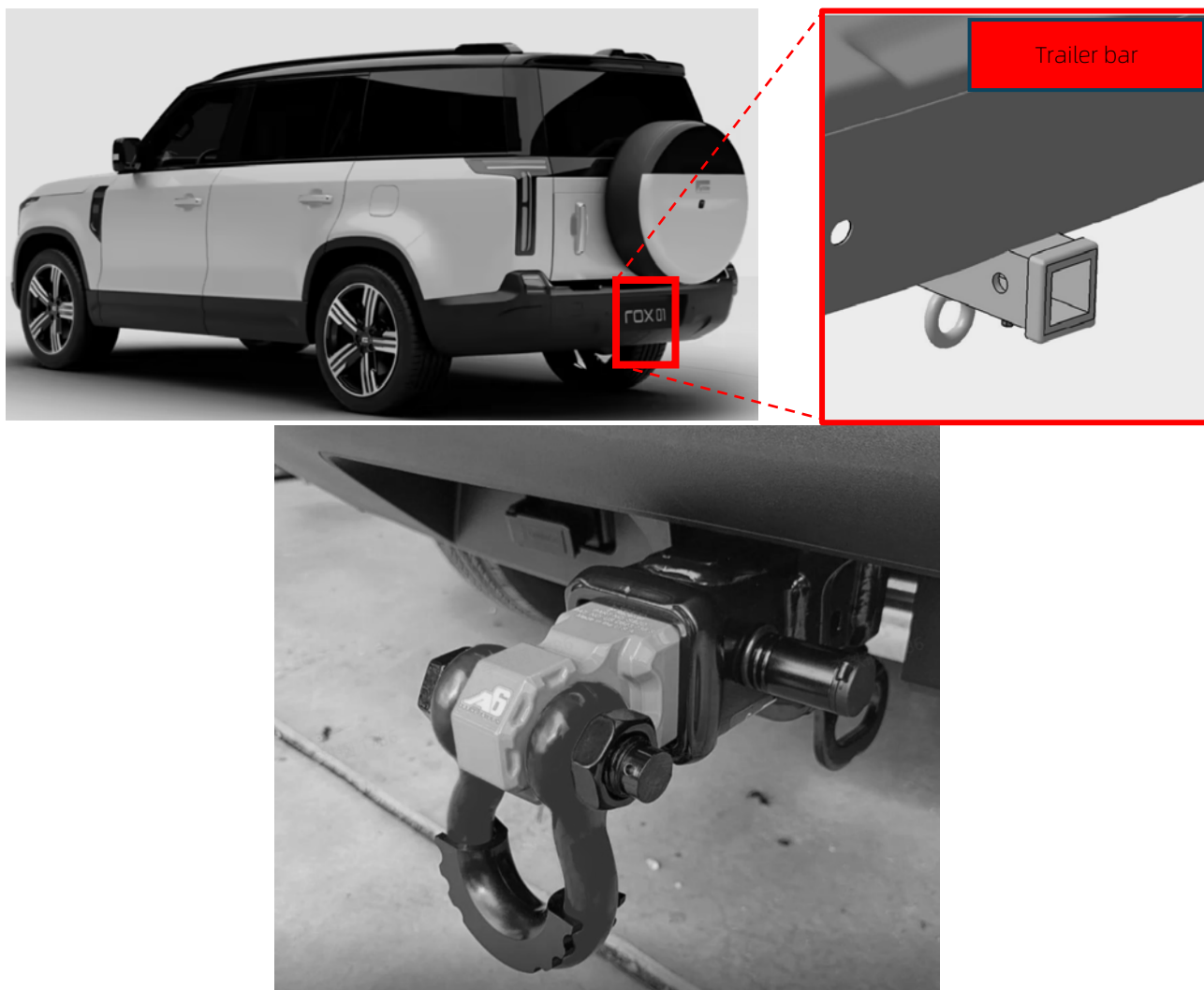

2. Закрепите стальной трос или предохранительную цепь на буксирном крюке.
3. Активируйте режим буксировки.
4. Специалист должен затянуть автомобиль на эвакуационную платформу и надежно его закрепить.

Если вашему автомобилю требуется эвакуация в условиях бездорожья (песок, грязь и т.п.), необходимо соблюдать следующие соответствующие правила.

При установке буксировочного устройства на заднюю часть автомобиля обязательно присоедините цепь или трос в отверстия для страховочного троса на буксировочном устройстве. Это обеспечивает дополнительную защиту на случай выхода из строя основного буксирного крюка, предотвращая неконтролируемое движение буксировочного устройства и его столкновение с автомобилем. Способ использования показан на рисунке ниже:

9 Меры устранения неисправностей



9.1.6 Воздушный насос

1. Извлеките воздушный насос из ящика для инструментов багажника.
2. Подключите шнур питания воздушного насоса к розетке напряжением 12 В в нижней части панели управления кондиционером второго ряда.
3. Отвинтите крышку клапана шины и подсоедините трубку для подкачки воздуха к клапану шины.
4. Включите питание автомобиля, нажмите кнопку включения воздушного насоса, чтобы накачать шину, и измерьте давление в шинах с помощью барометра воздушного насоса. Когда текущее давление в шинах достигнет давления воздуха, указанного на этикетке шины, выключите воздушный насос и отключите питание автомобиля.
5. После завершения накачки поместите воздушный насос в ящик для инструментов багажника.

Предупреждение

- Пожалуйста, не продолжайте движение при слишком высоком или слишком низком давлении в шинах, чтобы избежать несчастных случаев и травм.
- Не продолжайте движение со спущенными шинами. Даже если вы проедете небольшое расстояние, это может привести к непоправимому повреждению шин и колес, что может привести к дорожно-транспортным происшествиям.

9.1.7 Операция шин

Во время операции по замене шин припаркуйте автомобиль на безопасном, твердом и ровном дорожном покрытии, переключите передачу автомобиля на передачу Р, включите электронный ручной тормоз и переведите питание автомобиля в режим «OFF», включите сигнальные лампы предупреждения об опасности, наденьте светоотражающую одежду и установите предупреждающие знаки. После подтверждения безопасности прилегающей к автомобилю территории можно приступать к замене шин.

I. Шаги по замене шин

1. Извлеките домкрат, колесный ключ и переходник для противоугонного болта из ящика для инструментов багажника.
2. После извлечения инструмента закройте багажник, снимите крышку запасного колеса, используйте колесный ключ и переходник для противоугонного болта, чтобы отвернуть болт крепления запасного колеса против часовой стрелки и снять запасное колесо.



Напоминание

- При снятии запасного колеса следите за тем, чтобы оно не поцарапало камеру заднего вида.

9 Меры устранения неисправностей

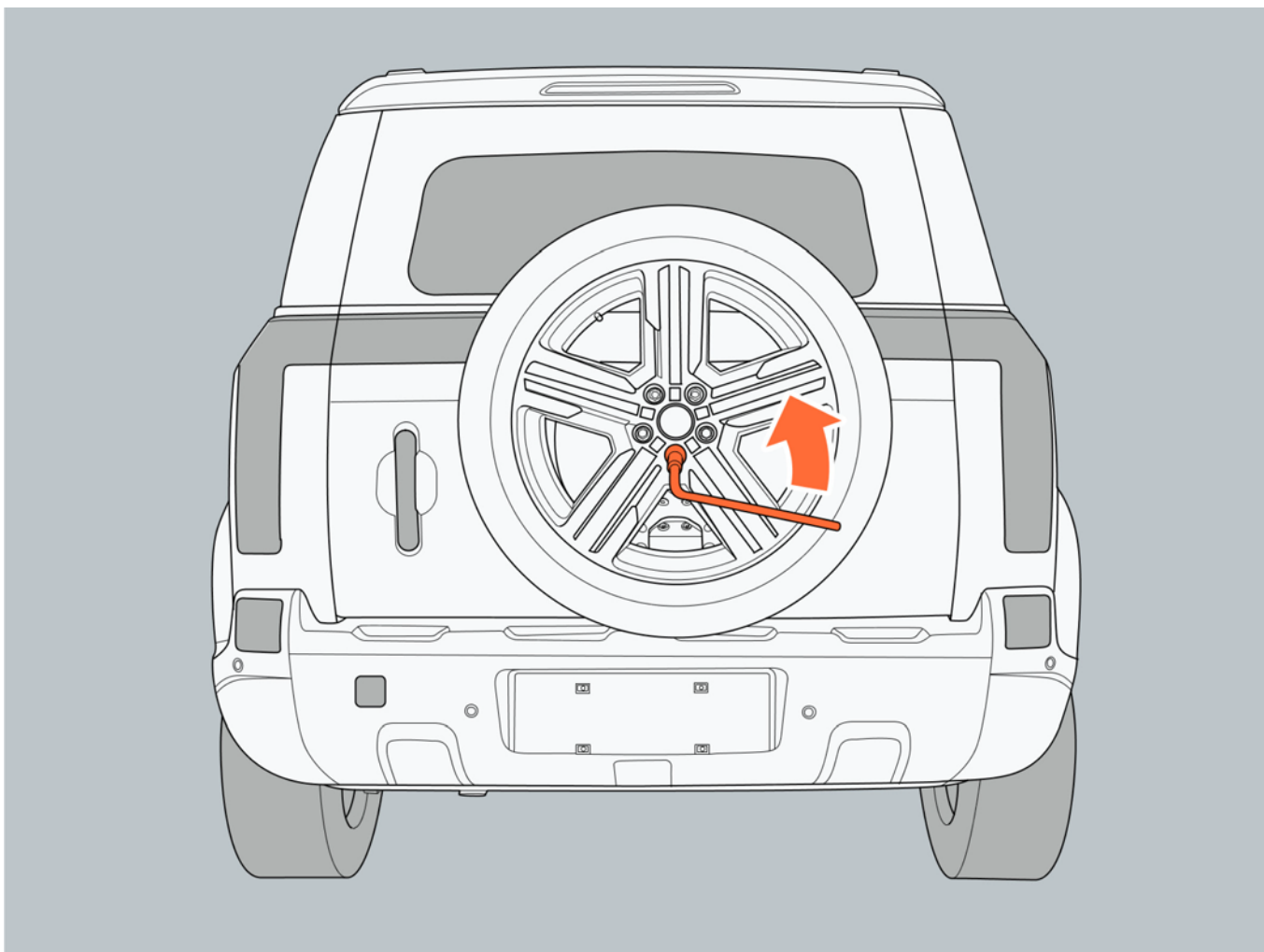

3. После снятия запасного колеса установите противооткатные упоры до и после шин по диагонали в направлении спущенной шины, чтобы предотвратить скольжение автомобиля.
4. С помощью колесного ключа поверните колесный болт против часовой стрелки и ослабьте его.

9 Меры устранения неисправностей

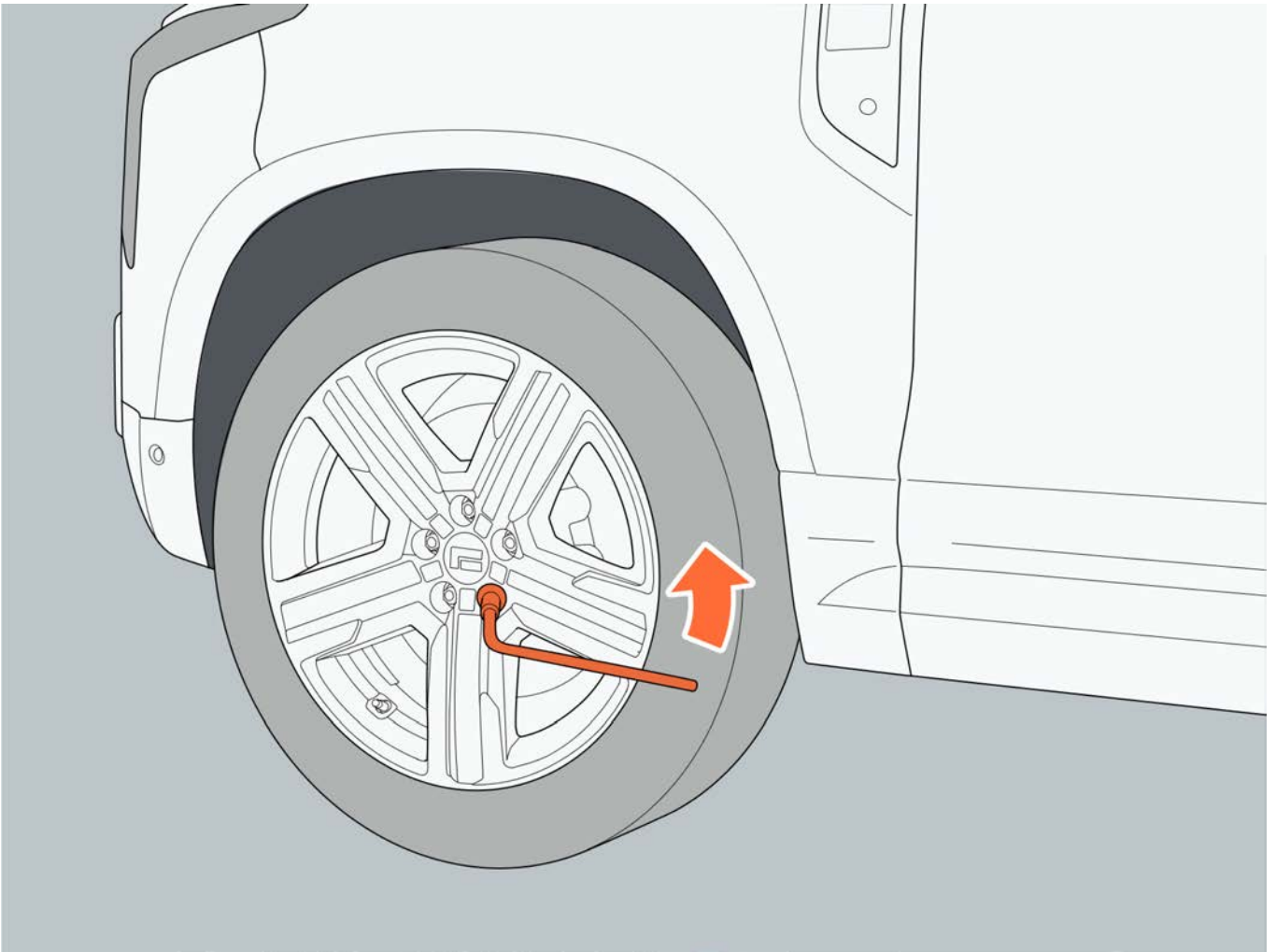

5. Установите домкрат под точку подъема автомобиля (см. способ работы, указанный на табличке домкрата) и поднимите автомобиль на высоту, позволяющую заменить шины. Когда домкрат начнет поднимать автомобиль, еще раз проверьте, находится ли домкрат под правильную точку подъема.

9 Меры устранения неисправностей

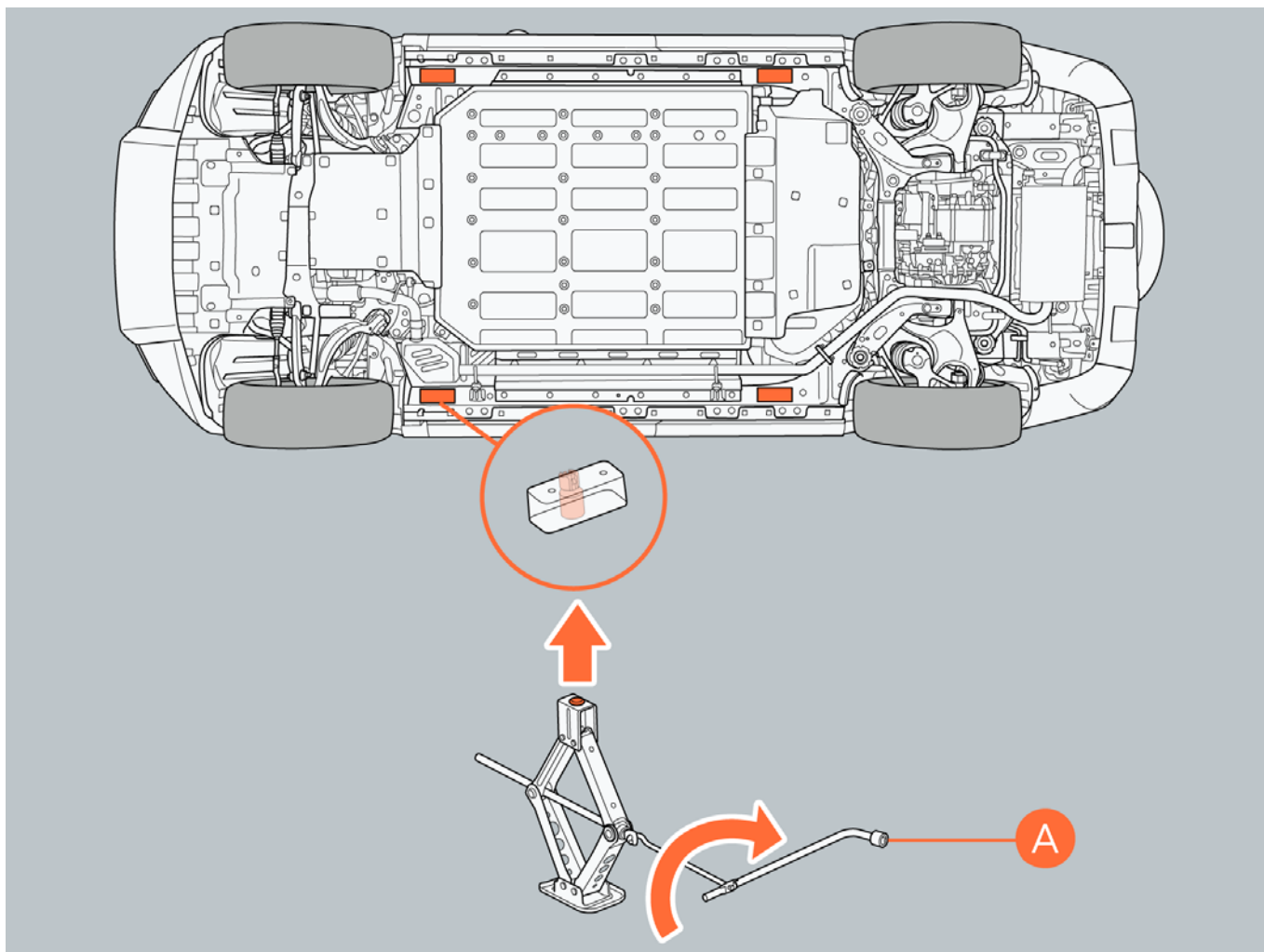

- а. Поворачивайте часть «А» домкрата шины рукой до тех пор, пока выступ головки домкрата полностью не попал в ямку опорных блоков кузова.
- б. Поднимите автомобиль так, чтобы шины немного оторвались от земли.

9 Меры устранения неисправностей

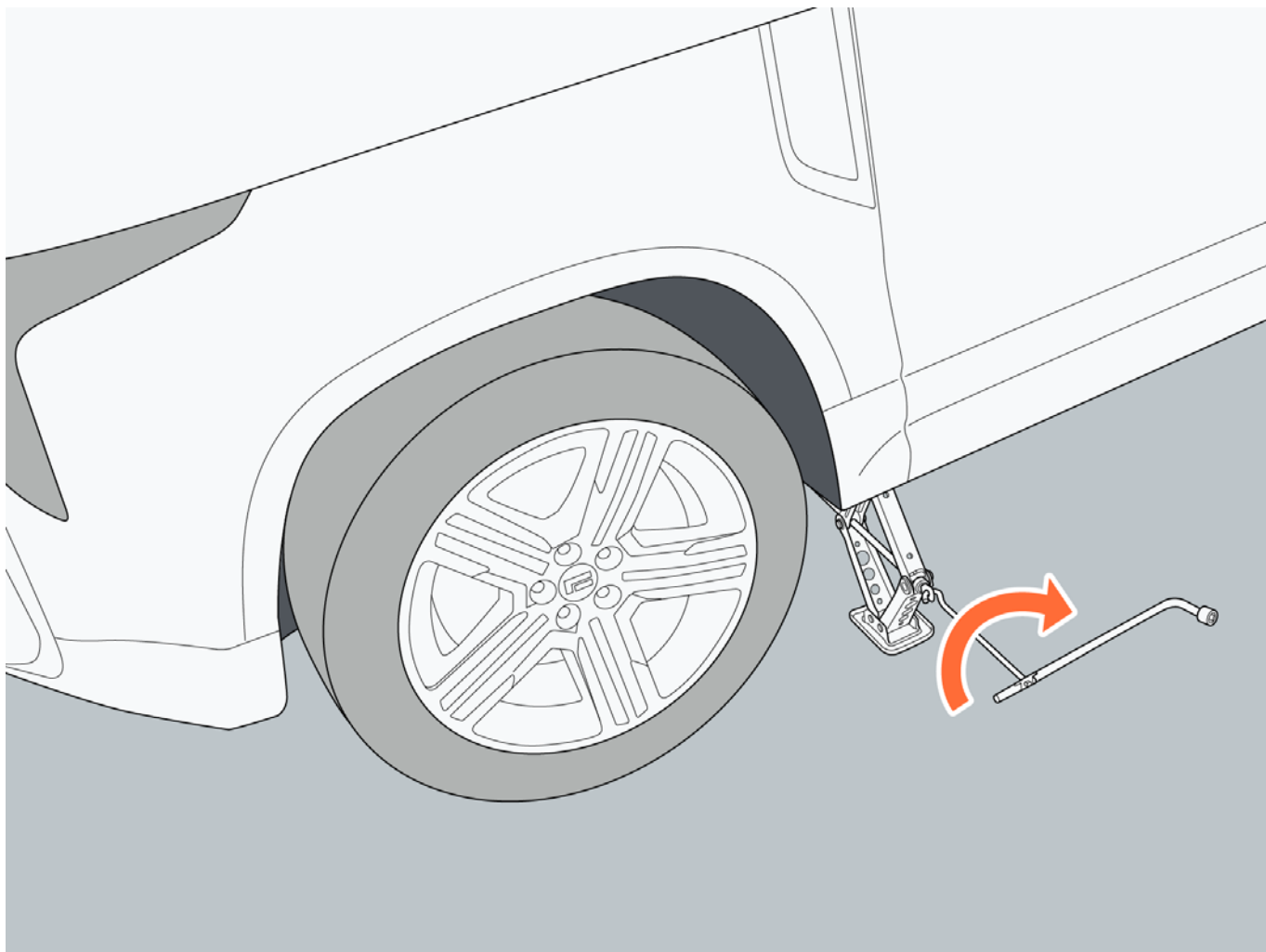

Внимание

- При использовании домкрата обязательно соблюдайте следующие правила. В противном случае можно легко повредить автомобиль или сдвинуть домкрат, что может привести к серьезным травмам:
- Обязательно выключите двигатель.
- Не используйте домкрат, когда в автомобиле находится человек.
- Домкрат должен быть установлен на ровной, твердой поверхности.
- Не закрепляйте предметы на верхней или нижней части домкрата.
- Высота подъема домкрата не должна быть слишком высокой, и он может подойти для замены шин.
- При использовании домкрата вращающаяся ручка для регулировки домкрата должна быть соосна центру вращения винта домкрата. Во время эксплуатации автомобиля следует сначала слегка приподнять, тщательно проверить, нет ли каких-либо отклонений, а затем продолжать медленно поднимать его.

9 Меры устранения неисправностей

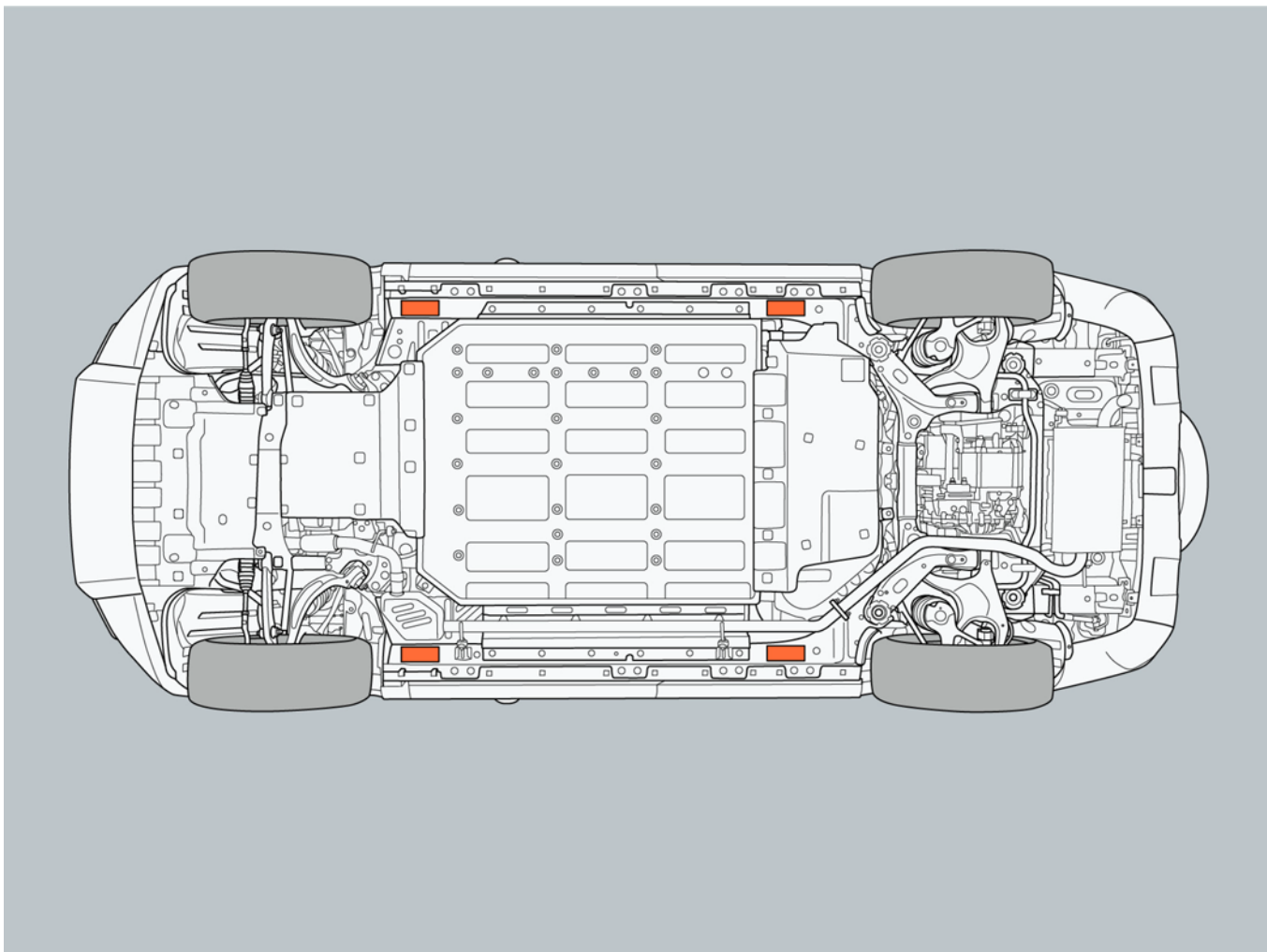

6. Выверните колесные болты и замените шины. При установке шины болты должны быть выцентрированы по монтажному отверстию, а металлическая поверхность колеса должна находиться в нормальном контакте с монтажной поверхностью.

Внимание

- Устанавливая шину непосредственно на землю, держите ее спицами вверх, чтобы избежать повреждений.
- Перед установкой запасного колеса лучше всего поместить снятое колесо под автомобиль, чтобы избежать смещения домкрата и несчастных случаев.

7. После установки колесных болтов и затяжки их надлежащим образом опустите автомобиль и снимите домкрат. С помощью колесного ключа по диагонали затяните все колесные болты по часовой стрелке, а затем с помощью динамометрического ключа затяните колесные болты до 160 нм.

8. После замены проверьте давление в шинах и при необходимости подкачайте их соответствующим образом.

Предупреждение

- При использовании домкрата не устанавливайте его под неправильную точку подъема, чтобы избежать повреждения автомобиля.

9 Меры устранения неисправностей

- При опускании автомобиля с помощью домкрата обращайте внимание на окружающую обстановку, чтобы не защемить оператора и других окружающих людей.
- Если автомобиль оснащен боковыми подножками, при подъеме автомобиля следует избегать того, чтобы домкрат не поднимал непосредственно боковую подножку во избежание ее повреждения, и можете поднимать автомобиль только в подъемное положение.

Внимание

- Для автомобиля без запасного колеса если вам необходимо заменить шины, пожалуйста, используйте шины тех же характеристик и рисунка.

9.1.8 Невозможный запуск энергосистемы

I. Невозможный запуск удлинителя пробега при нормальном движении автомобиля

Возможная причина неисправности:

- Возможно, в топливном баке недостаточно топлива, и на экране приборов отображается предупреждающий значок низкого объема топлива.
- Система удлинителя пробега выходит из строя, и на экране приборов отображается предупреждающий значок неисправности энергосистемы.

II. Невозможный запуск автомобиля и системы удлинителя пробега

Возможная причина неисправности:

- Возможно, у ключа дистанционного управления разряжена батарейка, и он не будет работать.
- Возможно, аккумулятор разрядился.
- Неисправность электросистемы автомобиля.

Напоминание

- В случае возникновения вышеуказанной неисправности, пожалуйста, своевременно обратитесь в автомобильный сервисный центр «ROX» и припаркуйте автомобиль в безопасном месте.

III. Аварийный запуск энергосистемы

Если батарейка ключа дистанционного управления слишком разряжена, вы можете запустить энергосистему следующим образом:

1. Используйте механический ключ, чтобы открыть дверь автомобиля.
2. Поместите ключ дистанционного управления в бардачок центральной консоли.
3. Проверьте и подтвердите, что автомобиль находится на передаче P.
4. Нажмите на педаль тормоза, и загорится индикатор READY.

9 Меры устранения неисправностей

Предупреждение

- Не запускайте удлинитель пробега при очень низком уровне топлива. В противном случае система контроля выхлопа и силовая система могут быть повреждены из-за отсутствия топлива. Аварийный запуск - это только временная мера, обратитесь в автосервисный центр «ROX» как можно скорее, независимо от того, может запускаться автомобиль или нет.

9.1.9 Отсутствие заряда в аккумуляторе

Если аккумулятор разрядился из-за его неисправности или из-за того, что внутреннее освещение автомобиля не выключается, для подачи питания на автомобиль можно нажать и удерживать кнопку открывания багажника в течение 6–30 секунд, чтобы активировать низковольтную аккумуляторную батарею. При этом загорятся экраны центральной консоли и приборной панели. В течение 1 минуты обязательно разблокируйте и запустите автомобиль, чтобы начать зарядку низковольтной аккумуляторной батареи. Если разблокировать автомобиль по-прежнему не удастся, обратитесь в сервисный центр «ROX».

Внимание

- Во избежание повреждения аккумулятора запрещается производить перекрестный запуск других транспортных средств или других транспортных средств с данным автомобилем.

9.1.10 Перегрев автомобиля

I. Перегрев автомобиля

1. На экране приборов загорается сигнальная лампа, чтобы предупредить о высокой температуре воды в удлинителе пробега.
2. Мощность энергосистемы снижена (пример: скорость не может быть увеличена).
3. Из-под капота повалил пар.

II. Меры устранения

1. После парковки автомобиля в безопасном месте выключите систему кондиционирования воздуха, и питание автомобиля будет отключено.
2. Включите сигнальную лампу предупреждения об опасности.
3. Достаньте светоотражающий жилет из ящика для инструментов в багажнике и наденьте его правильно.
4. Установите предупреждающий знак в соответствующем месте автомобиля.
5. После того как система питания полностью остынет, откройте капот автомобиля.
6. Проверьте, находится ли уровень охлаждающей жидкости в пределах нормы. Если уровень жидкости находится в пределах нормы, пожалуйста, доставьте автомобиль в автомобильный сервисный центр «ROX» в безопасных условиях для осмотра; если уровень жидкости не

9 Меры устранения неисправностей

находится в пределах нормы, пожалуйста, немедленно обратитесь в автомобильный сервисный центр «ROX».

Предупреждение

- Не открывайте крышку отверстия для заливки охлаждающей жидкости при высокой температуре охлаждающей жидкости, чтобы избежать ожогов.
- Не открывайте капот, когда из-под него выходит пар, чтобы избежать ожогов.

Напоминание

- Если уровень охлаждающей жидкости в расширительном бачке находится между линиями маркировки «MAX» и «MIN», это означает, что уровень в норме. Если уровень жидкости не находится между линиями маркировки «MAX» и «MIN», ее необходимо долить или слить до нормального уровня.

9.1.11 Авакуация автомобиля

I. Авакуация автомобиля

Если шина работает на холостом ходу или автомобиль застрял в грязи или снегу, пожалуйста, выполните следующие действия:

1. Переключите передачу автомобиля на передачу P.
2. Удалите ил или снег, скопившиеся вокруг колес.
3. Подкладывайте под колеса автомобиля деревянные блоки, камни и другие предметы, которые могут увеличить трение колес.
4. Нажав на режим кросса на панели функций в нижней части центрального экрана управления, выберите режим движения, подходящий для текущей дороги.
5. Переключите передачу автомобиля на режим D, осторожно нажмите на педаль акселератора и плавно поворачивайте рулевое колесо, чтобы вывести автомобиль из затруднительного положения.

Предупреждение

- Не используйте описанные выше способы для авакуации, если пространство вокруг автомобиля узкое.
- Не нажимайте на ручку переключения передач при нажатии на педаль акселератора, чтобы избежать несчастных случаев, вызванных резким ускорением автомобиля.

Напоминание

- Если после выполнения описанных выше действий вы все еще не можете решить авакуацию, пожалуйста, обратитесь в автомобильный сервисный центр «ROX».

9 Меры устранения неисправностей

9.1.12 Экстренный вызов

I. Экстренный вызов (E-Call)

Автомобиль оснащен системой экстренного вызова (E-Call). В случае дорожно-транспортного происшествия, чрезвычайной ситуации и т.д. функция «SOS» может быть активирована вручную или автоматически для получения помощи в местном центре управления дорожно-спасательными работами.

II. Ручной вызов

Непрерывно нажимайте тревожную кнопку «SOS» в течение 3 секунд или нажимайте кнопку SOS 5 раз подряд в течение 10 секунд, чтобы активировать функцию экстренного вызова. В это время информация о состоянии автомобиля (местоположение, время, характеристики автомобиля и т.д.) автоматически отправляется в местный центр управления дорожными аварийно-спасательными работами, чтобы облегчить спасательному центру проведение спасательных работ.

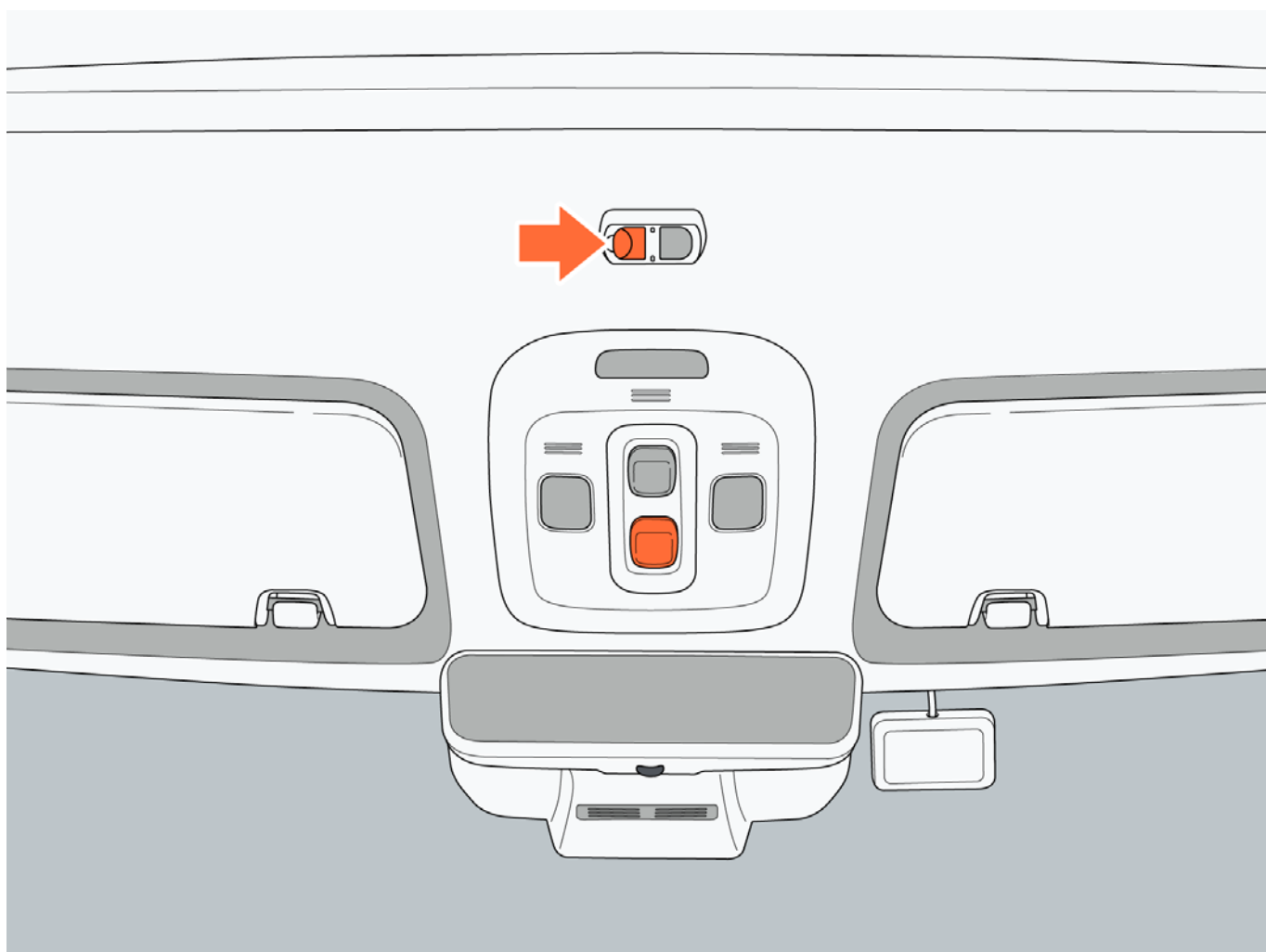

III. Отмена ручного вызова

9 Меры устранения неисправностей

При активации ручного вызова экстренной помощи после длительного нажатия в течение 3 секунд индикатор начнет медленно мигать оранжевым цветом, и это медленное мигание продлится 6 секунд. В течение 6 секунд нажмите кнопку SOS более чем на 1 секунду, а затем отпустите ее. Ручной вызов экстренной помощи будет отменен.

Внимание

- Можно отменить только экстренный вызов, инициированный вручную после длительного нажатия в течение 3 секунд, а экстренный вызов, инициированный другими способами, отменить нельзя.
- Эта функция используется только в чрезвычайных ситуациях, таких как несчастные случаи, болезни или угрозы экипажу.

IV. Автоматический вызов

Когда датчики автомобиля обнаруживают аварию, такую как столкновение или опрокидывание автомобиля, или получают информацию о дорожно-транспортном происшествии от бортовой системы автомобиля, автоматически включается функция аварийной сигнализации. В это время информация о состоянии автомобиля (местоположение, время, характеристики автомобиля и т.д.) автоматически отправляется в местный центр управления дорожными аварийно-спасательными работами, чтобы облегчить спасательному центру проведение спасательных работ.

V. Описание индикатора

Рабочее состояние	Описание
Состояние выключения	Все индикаторы гаснут
Нормальная работа в режиме ожидания	Кнопка «SOS» всегда горит в белой подсветке
Сбой E-Call	Красный индикатор горит всегда
Центр экстренного вызова	Мигает зеленый индикатор
Подключен экстренный вызов	Зеленый индикатор горит всегда
Отключен экстренный вызов	Мигает красный индикатор
Тест на режим	Мигает оранжевый индикатор
Самопроверка	Оранжевый индикатор и подставка мигают

9 Меры устранения неисправностей

9.2 Аварийно-спасательные работы

9.2.1 Идентификационная информация о внешнем виде

Этот электромобиль можно узнать по следующим внешним признакам: (Тип I)

1. Логотип «EV 01» на правой стороне панели двери багажника.
2. Крышка зарядного порта.

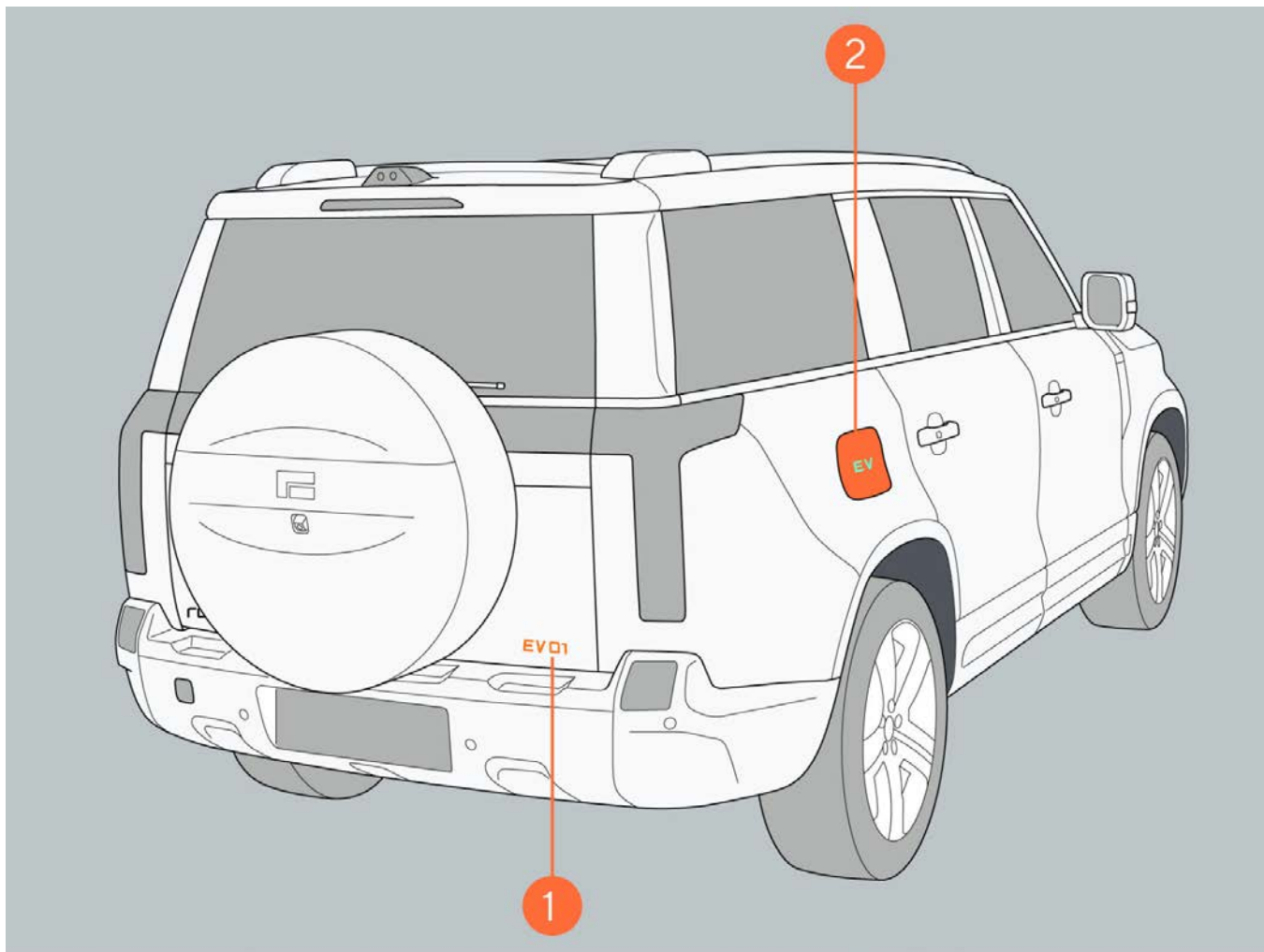

Этот электромобиль можно узнать по следующим внешним признакам: (Тип II)

1. Логотип «01» на правой стороне панели двери багажника.
2. Крышка зарядного порта.

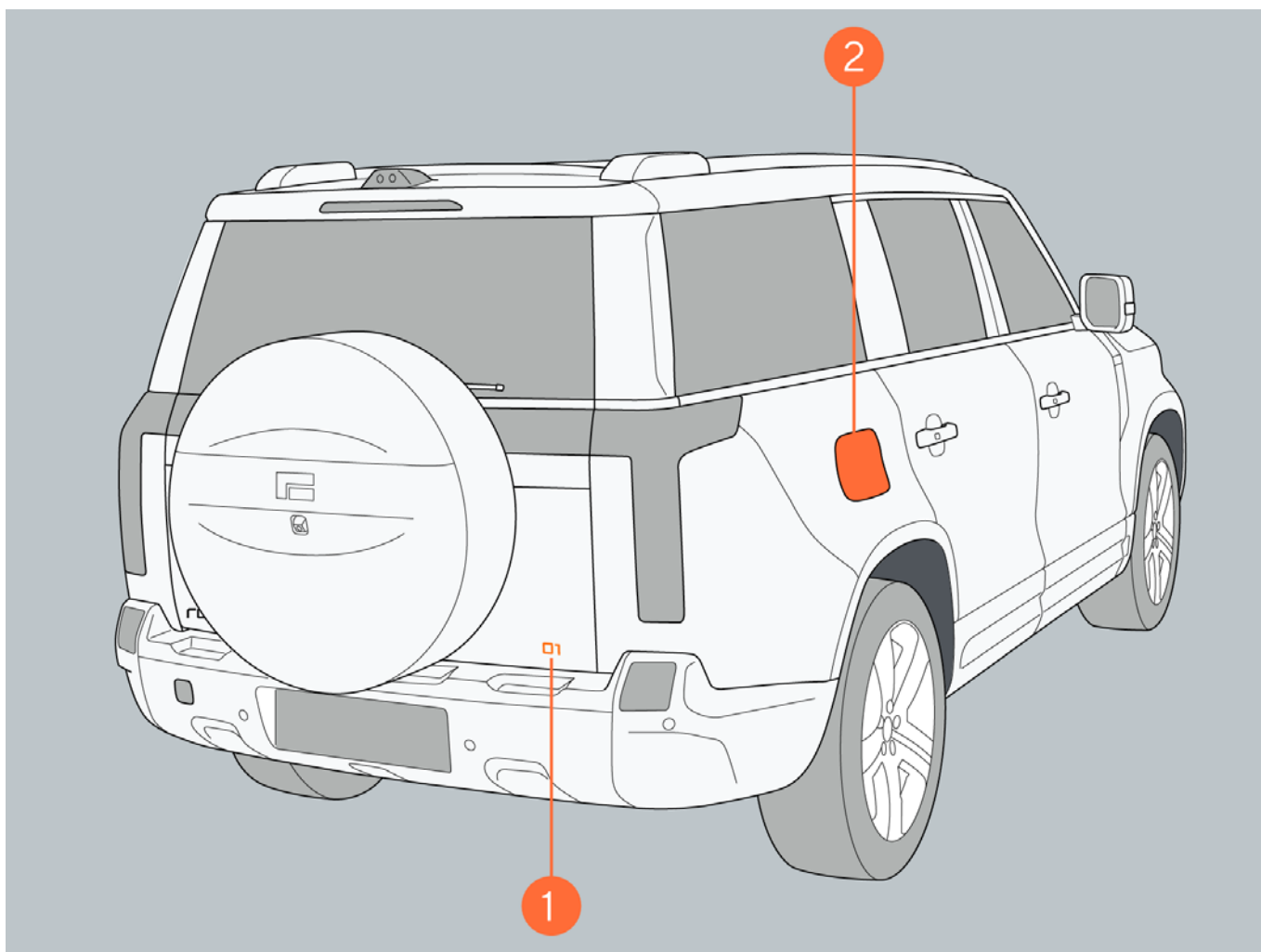

9.2.2 Аварийно-защитные средства

Энергосистема автомобиля работает от высоковольтного аккумулятора. При серьезном столкновении автомобиля может произойти утечка заряда или электролита из аккумулятора. Поэтому при проведении спасательных операций автомобиля профессиональные спасатели должны носить защитные средства для проведения спасательных операций.

I. Физическая защита

Во время аварийно-спасательных работ автомобиля, пожалуйста, надевайте следующие защитные средства, чтобы избежать поражения электрическим током:

- Перчатки с высоковольтной изоляцией (натуральный каучук, который может быть изолирован от напряжения 1000 В и выше).
- Защитные очки.
- Изоляционная резиновая обувь.
- Изоляционный коврик (при отсутствии изоляционной резиновой обуви/изоляционных ботинок, изоляционный можете использовать вместо них).

9 Меры устранения неисправностей

- Инструменты с изоляционным защитным покрытием.

II. Химическая защита

В случае утечки заряда аккумулятора, пожалуйста, наденьте следующие защитные средства, чтобы избежать повреждения лица, кожи и т.д.:

- Защитная маска.
- Перчатки с изоляцией из растворителя.

Предупреждение

- При проведении аварийно-спасательных работ автомобиля, пожалуйста, снимайте с себя металлические изделия (например, ожерелья, часы и т.д.) во избежание поражения электрическим током.

9.2.3 Аварийное отключение высоковольтной системы

Перед выполнением высоковольтных операций, таких как устранение неполадок высоковольтных компонентов, сборка, техническое обслуживание и аварийно-спасательные работы, необходимо отключить питание высоковольтной системы автомобиля.

На центральном экране управления нажмите “Настройки автомобиля→Общие→Информация о системе→Информация о версии” для поиска информации о версии текущего автомобиля

Если версия - V1.2.b или выше V1.2.b, то используйте метод 1:

На центральном экране управления нажмите «Настройки автомобиля→Ввтомобиль→Вождение → Источник питания автомобиля» и нажмите «Выключить питание», чтобы вручную отключить высоковольтный источник питания.

Если версия ниже V1.2.b, то используйте метод 2:

1. Отсоедините внешнее высоковольтное зарядное устройство автомобиля, например зарядный пистолет.
2. Включите Bluetooth автомобиля, чтобы подключить Bluetooth автомобиля к Bluetooth мобильного телефона.
3. Нажмите на значок связи на центральном экране управления, чтобы войти в приложение связи.
4. Войдите в приложение связи, введите «*#800800#» с помощью клавиатуры набора и в это время перейдите в технический режим.
5. После входа в технический режим нажмите на функциональную панель «Выключение питания одним нажатием кнопки» слева и отключите высоковольтную систему, нажав

9 Меры устранения неисправностей

«Выключение питания одним нажатием кнопки» справа; Нажмите «Включение питания одним нажатием кнопки» чтобы восстановить высоковольтную систему.

6. После отключения питания высоковольтной системы автомобиля отсоедините отрицательный электрод аккумулятора.

Предупреждение

- Пожалуйста, не выполняйте высоковольтные работы, такие как устранение неполадок, сборка, техническое обслуживание и аварийно-спасательные работы, когда автомобиль находится под высоким напряжением, во избежание поражения электрическим током.

9.2.4 Спасение горящего автомобиля

При возгорании автомобиля необходимо принять следующие меры по спасению:

1. Если обнаружено, что движущийся автомобиль дымит или горит, он должен немедленно остановиться и позволить всем находящимся в нем пассажирам покинуть автомобиль.
2. При обнаружении дыма или пожара в остановленном автомобиле следует немедленно эвакуировать окружающее население. Если автомобиль заряжается, немедленно нажмите аварийный выключатель на зарядном устройстве, чтобы остановить дальнейшую зарядку автомобиля.
3. Если очаг пожара невелик, персонал на месте должен использовать порошковые или пенные огнетушители для тушения пожара как можно скорее, чтобы предотвратить его распространение.
4. Если пожар очень крупный, специалисты должны надеть защитные средства для тушения пожара.

Предупреждение

- Если автомобиль загорелся, пожалуйста, не прикасайтесь ни к каким частям автомобиля. Для спасения специалисты должны надеть защитные средства.
- Газ, хранящийся в газовом баллоне боковой воздушной завесы и газовом баллоне высокого давления пневмоподвески, может расширяться при высокой температуре окружающей среды и взорваться. Пожалуйста, соблюдайте осторожность перед выполнением операции, чтобы избежать травм.

9.2.5 Спасение автомобиля с брода

Во время движения автомобиля вброд рекомендуется не находиться на большой глубине в течение длительного времени, в противном случае это может легко привести к повреждению системы высокого напряжения автомобиля.

9 Меры устранения неисправностей

При условии, что кузов и шасси автомобиля не повреждены, повышенного риска поражения электрическим током при погружении в воду не возникнет, но при работе с затопленным автомобилем профессиональным спасателям необходимо надеть соответствующее спасательные защитные средства, сначала вытащите автомобиль из воды, а затем срочно отключите систему высокого напряжения.

Предупреждение

- Не прикасайтесь к погруженному в воду автомобилю без защитных средств, чтобы избежать поражения электрическим током.

9.2.6 Спасение автомобиля с утечкой аккумулятора

При утечке высоковольтного аккумулятора может возникнуть высокая температура и даже возгорание. Пожалуйста, охладите высоковольтный аккумулятор, прежде чем устранять утечку жидкости.

Предупреждение

- При утечке электролита из аккумулятора с ним должны справиться профессиональные спасатели, обязательно наденьте защитные маски и перчатки и не прикасайтесь непосредственно к жидкости.
- При утечке электролита из аккумулятора избегайте попадания электролита на кожу и в глаза. При попадании промойте большим количеством воды в течение 15 минут и обратитесь за помощью к врачу. Любому человеку или животному не разрешается проглатывать какие-либо части аккумулятора и вещества, содержащиеся в нем.

9.2.7 Зона резки автомобиля

Если необходимо разрезать автомобиль, это должны делать профессионалы с помощью подходящих инструментов.

Как показано на рисунке ниже, высокое напряжение, подушки безопасности, легковоспламеняющиеся зоны и т.д. автомобиля являются запрещенными зонами для резки.

Предупреждение

- Пожалуйста, не режьте детали автомобиля по собственному желанию. Если необходимо разрезать автомобиль, это должны делать профессионалы во избежание серьезных травм.

9 Меры устранения неисправностей

Символ	Название	Символ	Название
	Высоковольтная деталь		Контроллер подушки безопасности
	Устройство предварительного натяжения ремня безопасности		Усилительное ребро
	Короб воздушной завесы		Топливный бак
	Пневматическая пружина		Подушка безопасности
	Низковольтный аккумулятор		

Конфигурация I

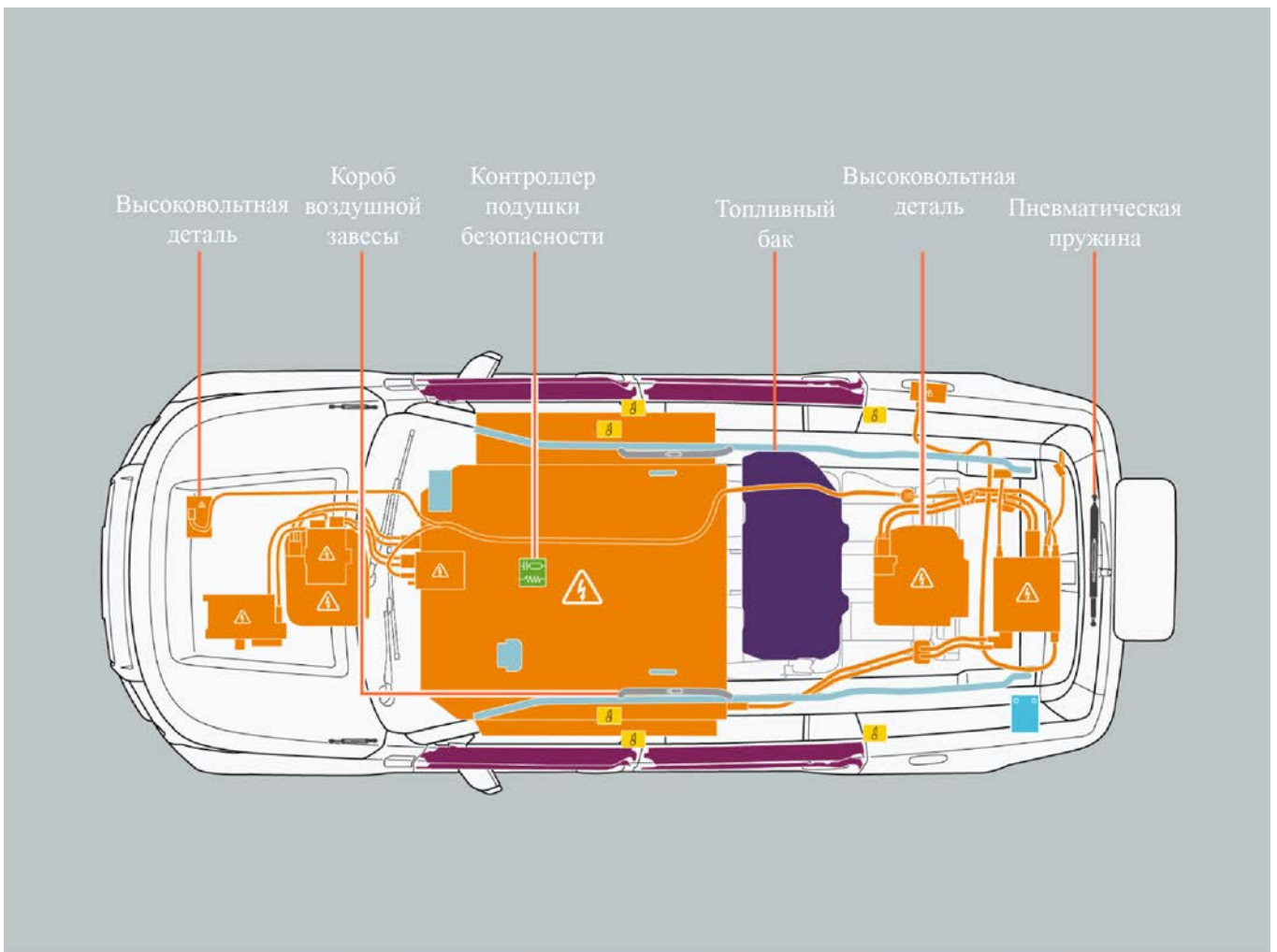

9 Меры устранения неисправностей

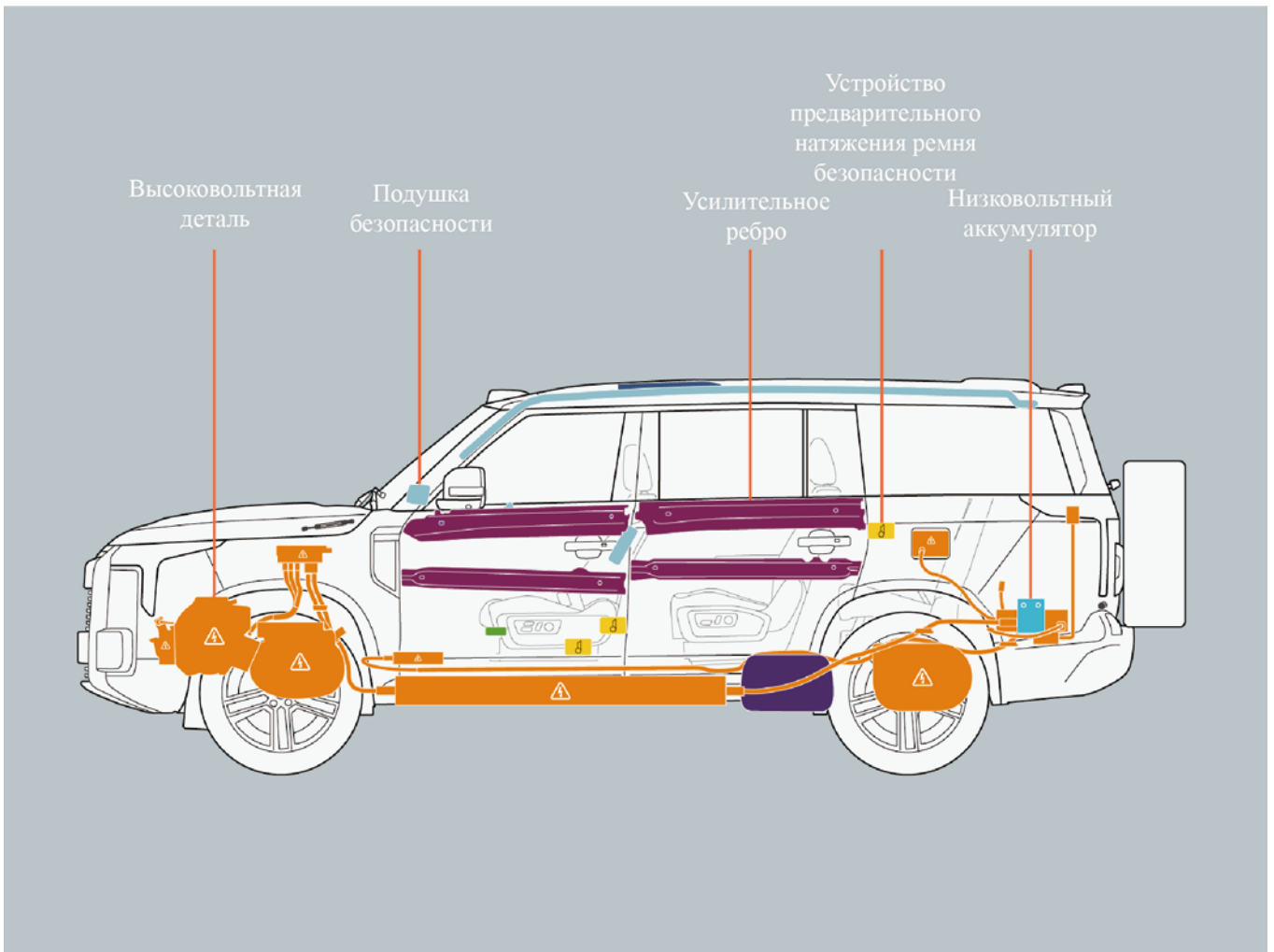

9 Меры устранения неисправностей

Конфигурция II

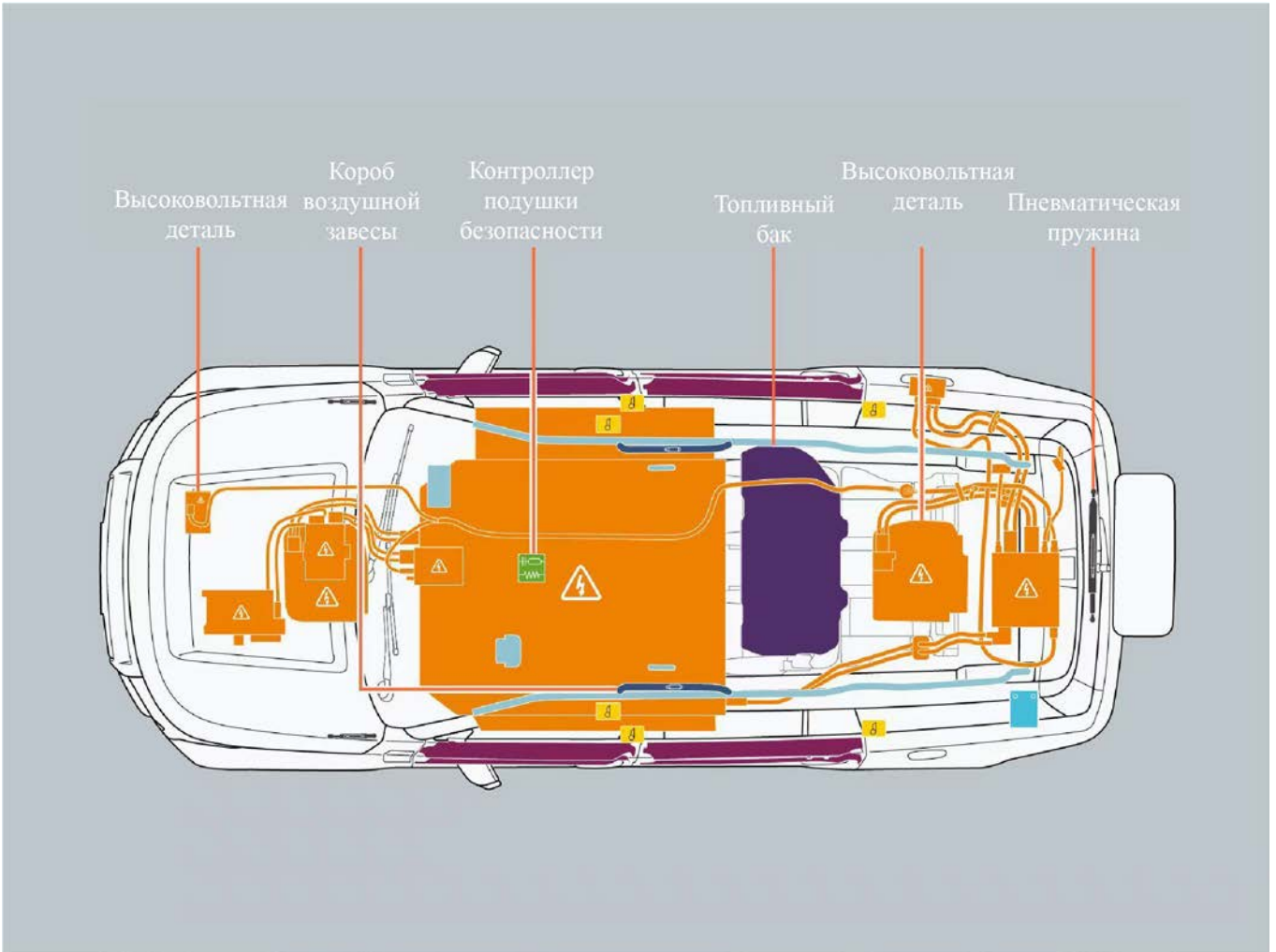

9 Меры устранения неисправностей

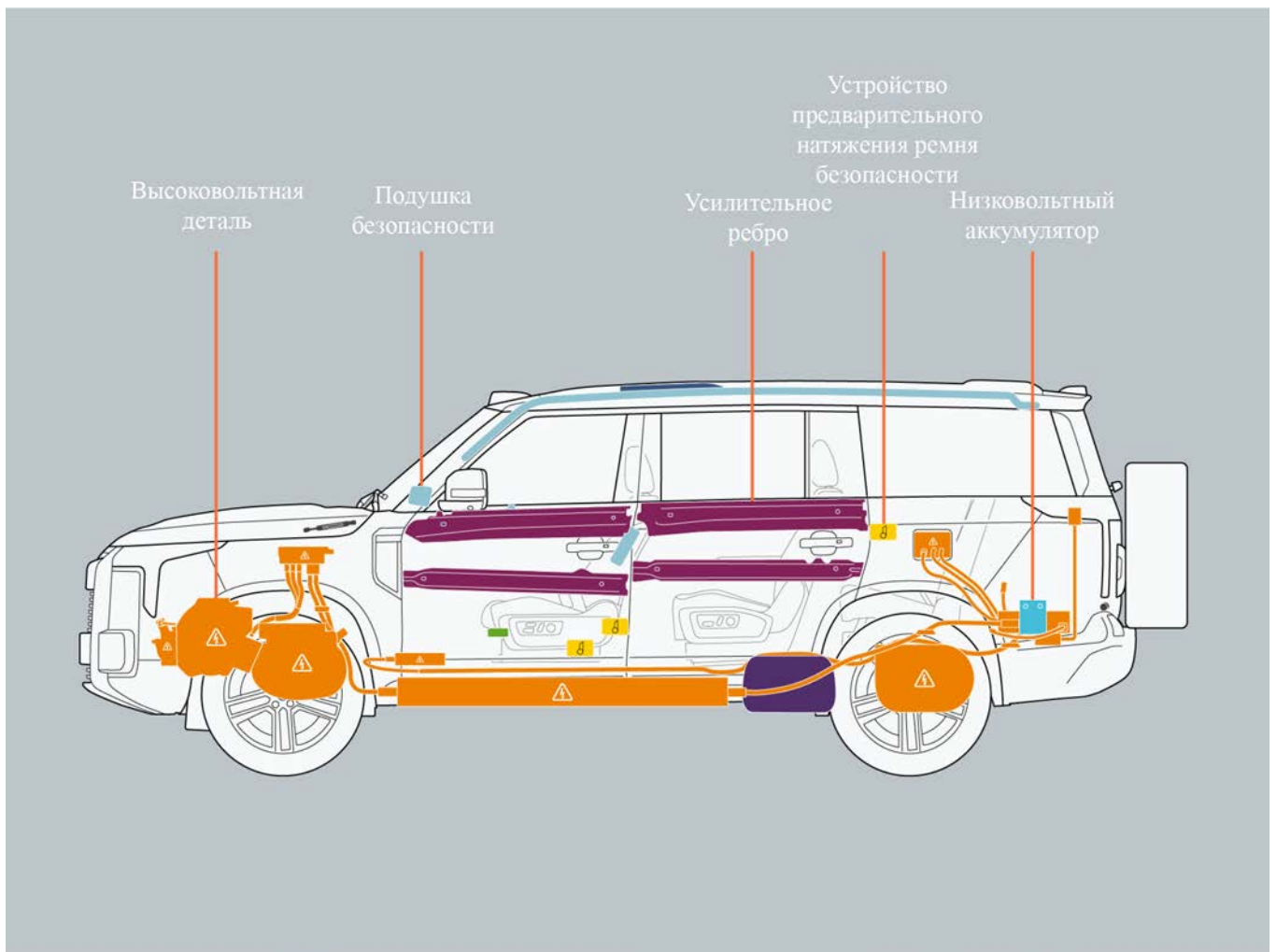

10.1 Технические характеристики

10.1.1 Данные по техническому обслуживанию (топливо, моторное масло и т.д.)

I. Топливо

Позиция	Параметр
Тип топлива	Только неэтилированный бензин
Октановое число	RON95# и выше
Емкость топливного бака	70Л

Предупреждение

- Не используйте топливо, не соответствующее стандартам, чтобы избежать повреждения удлинителя пробега. Если вы случайно залили топливо, которое не соответствует стандартам, пожалуйста, не заводите автомобиль и немедленно обратитесь в автомобильный сервисный центр «ROX».

II. Моторное масло

Позиция	Параметр
Марка моторного масла	ACEAC2/SAE0W-30

III. Хладагент

Позиция	Параметр
Марка хладагента	R134a
Объем заправки	1100 г±25 г

IV. Тормозная жидкость

Позиция	Параметр
Марка тормозной жидкости	DOT4
Объем заправки	Заливайте до максимальной отметки (около 0.85 л)

10 Технические характеристики автомобиля

10.2 Основные габаритные параметры автомобиля

10.2.1 Виды спереди и сзади автомобиля

I. Вид спереди и сзади автомобиля

1. Автомобиль с запасным колесом

№	Позиция	Параметр
1	Высота автомобиля	1 869 мм
2	Колея передних колес	1 692 мм
3	Ширина автомобиля	1 980 мм
4	Колея задних колес	1 701 мм
5	Дорожный просвет	205 мм

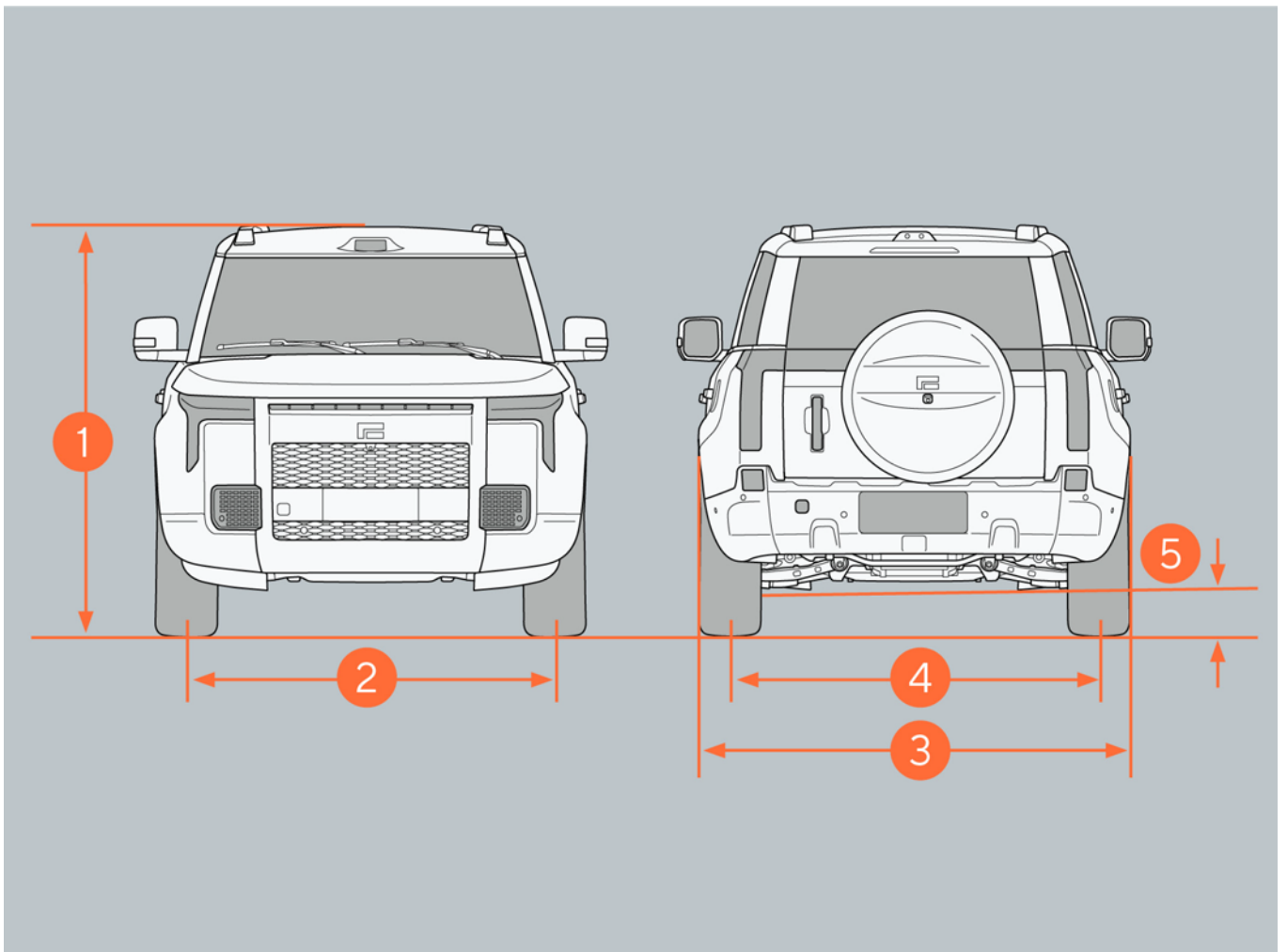

10 Технические характеристики автомобиля

2. Автомобиль без запасного колеса

№	Позиция	Параметр
1	Высота автомобиля	1 869 мм
2	Колея передних колес	1 692 мм
3	Ширина автомобиля	1 980 мм
4	Колея задних колес	1 701 мм
5	Дорожный просвет	205 мм

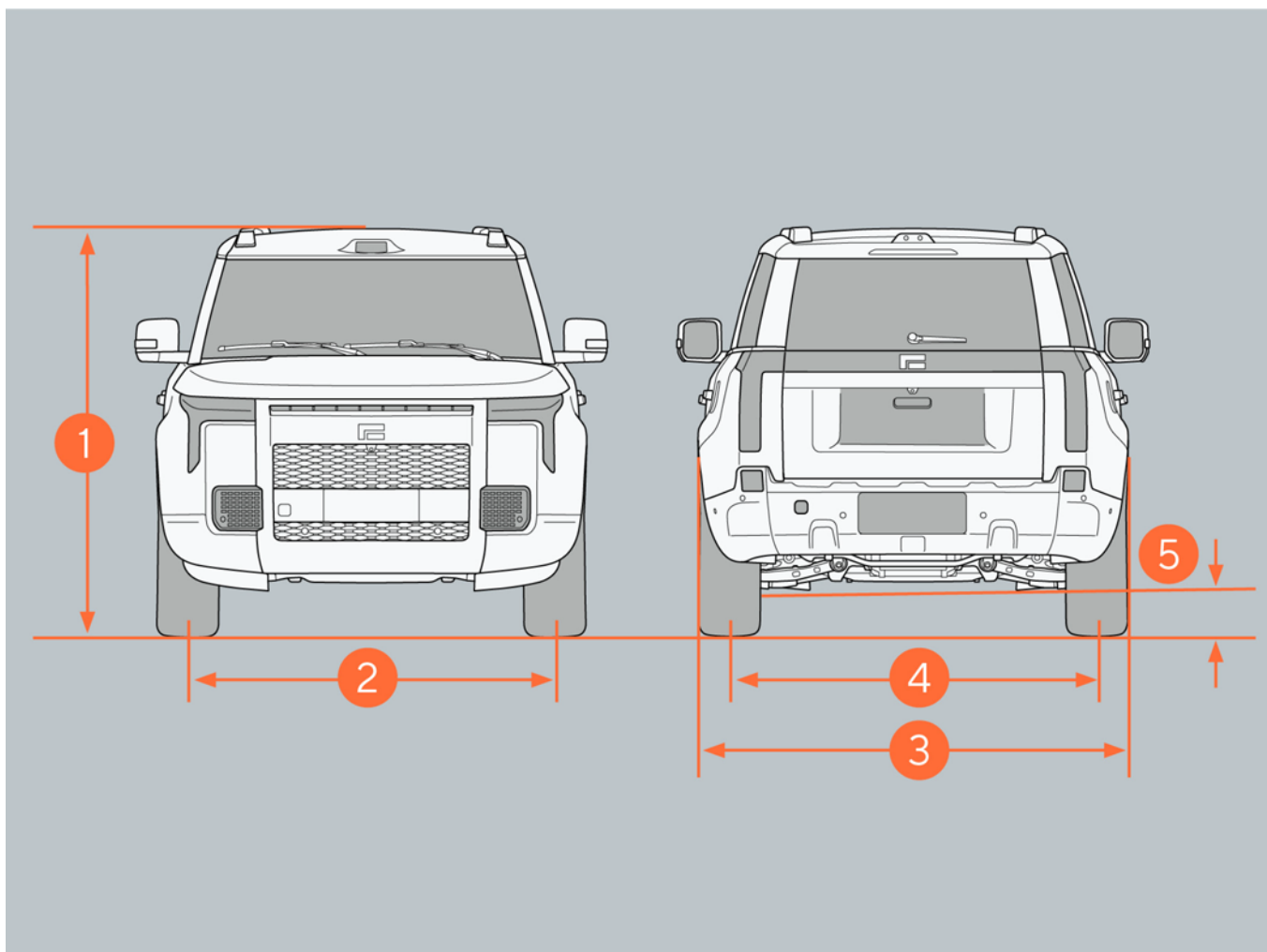

10 Технические характеристики автомобиля

10.2.2 Вид сбоку автомобиля

I. Автомобиль с запасным колесом

1. Автомобиль с запасным колесом

№	Позиция	Параметр
1	Длина автомобиля	5 295 мм
2	Колесная база	3 010 мм
3	Передний свес	965 мм
4	Задний свес	1 320 мм
5	Угол сближения	$\geq 22^\circ$
6	Угол съезда	$\geq 25^\circ$

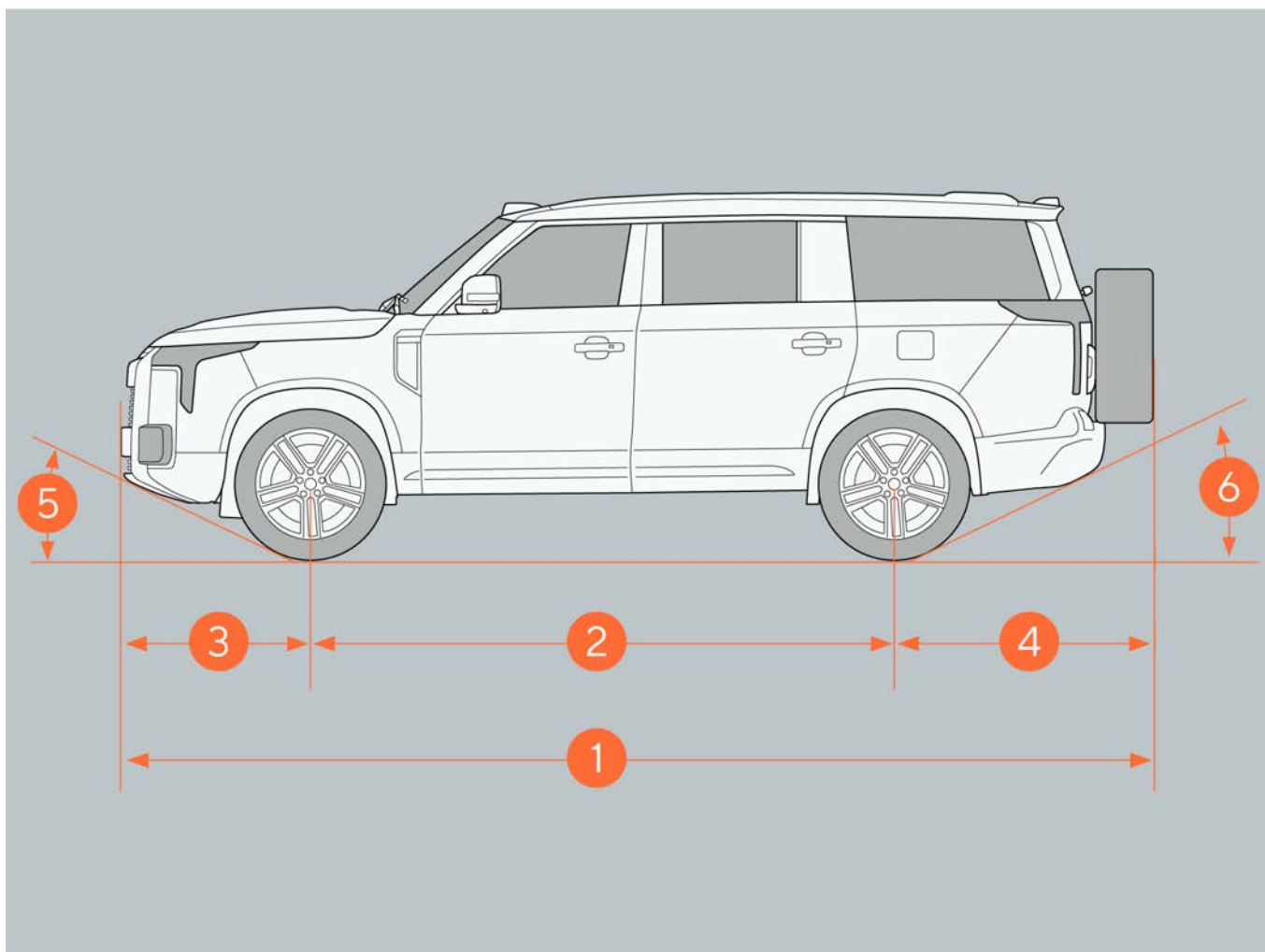

10 Технические характеристики автомобиля

2. Автомобиль без запасного колеса

№	Позиция	Параметр
1	Длина автомобиля	5 050 мм
2	Колесная база	3 010 мм
3	Передний свес	965 мм
4	Задний свес	1 075 мм
5	Угол сближения	$\geq 22^\circ$
6	Угол съезда	$\geq 25^\circ$

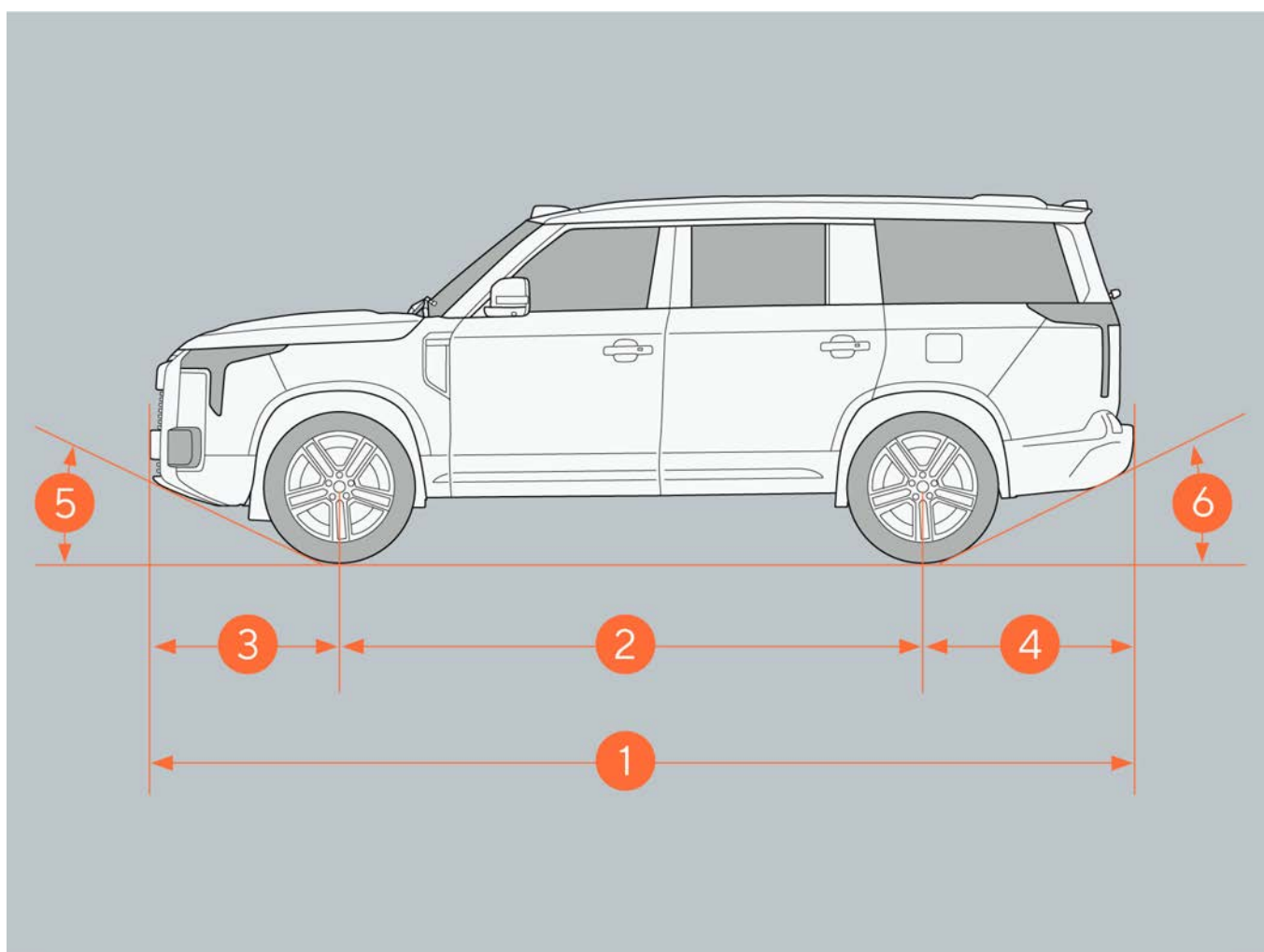

Примечание: Указанные выше размеры измерены при полной комплектации автомобиля.

10 Технические характеристики автомобиля

10.3 Технические параметры автомобиля

10.3.1 Параметры автомобиля по массе

Позиция	Параметр
	Все модели автомобилей с запасным колесом или авиационными сиденьями(Зарубежный)
Количество пассажиров	6 чел, 7 чел
Масса без наружки	2735 кг
Нагрузка на переднюю ось при полной комплектации	1305 кг
Нагрузка на заднюю ось при полной комплектации	1430 кг
Максимальная допустимая нагрузка на переднюю ось	1420 кг
Максимальная допустимая нагрузка на заднюю ось	1880 кг
Максимальная допустимая общая масса	3300 кг

10.3.2 Динамические параметры

Позиция	Параметр
Максимальная скорость движения	190 км/ч
Максимальный уклон подъема	45°

10.3.3 Параметры энергосбережения

Позиция	Параметр
Расход топлива	Смотрите маркировку энергопотребления автомобиля
Потребляемая мощность	Смотрите маркировку энергопотребления автомобиля
Эквивалентный расход топлива на электроэнергию	Смотрите маркировку энергопотребления автомобиля
Расход топлива при самом низком уровне заряда	Смотрите маркировку энергопотребления автомобиля

10.3.4 Модель автомобиля

10 Технические характеристики автомобиля

Позиция	Параметр
Модель автомобиля	BAW*****

Напоминание

- Среди них каждое * - это цифра или буква, пожалуйста, обратитесь к натурному автомобилю.

10.3.5 Колесная формула

Позиция	Параметр
Колесная формула	4-колесная формула с двумя двигателями передним и задним

10.4 Технические параметры сборки

10.4.1 Технические характеристики и параметры удлинителя пробега (двигателя)

Позиция	Параметр
Модель	B15F
Количество цилиндров	4 цилиндра
Диаметр отверстия цилиндра × ход	74.5 мм×85.8 мм
Объем двигателя	1.496L
Степень сжатия	12.5:1
Максимальная полезная мощность/скорость вращения	110 кВт/4800 об/мин
Максимальный полезный крутящий момент/скорость вращения	240 Нм/2250 об/мин~4000 об/мин

10.4.2 Параметры шин и диска колеса

Позиция	Параметр	
	Автомобиль с запасным колесом	Автомобиль без запасного колеса
Спецификация шины	275/45R21110Y	275/45R21110Y
	265/50R20111T	265/50R20111T
Спецификация диска	R21X9.0J	R21X9.0J
	R20X8.5J	R20X8.5J
Крутящий момент болта диска	160±16 Нм	160±16 Нм
Требования к динамическому балансу	Остаточный динамический дисбаланс в пределах 5г с одной	Остаточный динамический дисбаланс в пределах 5г с одной

10 Технические характеристики автомобиля

автомобиля	стороны	стороны
------------	---------	---------

Напоминание

Табличка давления в шинах расположена на рамке двери со стороны водителя, и давление в шинах, указанное на табличке, соответствует значению давления в холодных шинах.

10.4.3 Схождение четырех колес

I. Передние колеса

Название параметра	Значение параметра
Одностороннее схождение переднего колеса	$0.2^{\circ} \pm 0.1^{\circ}$
Общее схождение передних колес	$0.4^{\circ} \pm 0.2^{\circ}$
Угол развала передних колес	$-0.4^{\circ} \pm 0.5^{\circ}$
Значение разницы углов развала передних колес	$0,5^{\circ}$

II. Задние колеса

Название параметра	Значение параметра
Одностороннее схождение	$0.1^{\circ} \pm 0.1^{\circ}$
Общее схождение	$0.2^{\circ} \pm 0.2^{\circ}$
Угол развала	$-1.2^{\circ} \pm 0.5^{\circ}$
Значение разницы углов развала	$0,5^{\circ}$

10.4.4 Технические параметры приводного двигателя

I. Технические параметры двигателя переднего привода

Позиция	Параметр
Номинальная мощность	66 кВт
Номинальная скорость	4800rpm
Номинальный крутящий момент	131Н·м
Максимальная мощность	150кВт
Максимальная скорость	16000rpm
Максимальный крутящий момент	340Н·м

II. Технические параметры двигателя заднего привода

Позиция	Параметр
Номинальная мощность	80кВт
Номинальная скорость	4365rpm

10 Технические характеристики автомобиля

Номинальный крутящий момент	175Н·м
Максимальная мощность	200кВт
Максимальная скорость	16000rpm
Максимальный крутящий момент	400Н·м

10.4.5 Параметры аккумулятора для генератора

Позиция	Параметр
Тип аккумулятора	Тернарный литий-ионный аккумулятор
Номинальное напряжение аккумулятора	352,3В
Номинальная емкость аккумулятора	159Ah
Номинальная энергия аккумулятора	56.01kWh

10.4.6 Параметры тормозной системы

Параметры тормозной системы	
Позиция	Параметр
Стандартная толщина переднего тормозного диска	32 мм
Минимальная толщина переднего тормозного диска	29 мм
Стандартная толщина передней тормозной колодки	8,5 мм
Минимальная толщина передней тормозной колодки	2 мм
Стандартная толщина заднего тормозного диска	24 мм
Минимальная толщина заднего тормозного диска	21 мм
Стандартная толщина задней тормозной колодки	8 мм
Минимальная толщина задней тормозной колодки	2 мм
Свободный ход педали тормоза	7~10 мм

10 Технические характеристики автомобиля

10.5 Идентификационная информация об автомобиле

10.5.1 Идентификационный код автомобиля (VIN)

Идентификационный код автомобиля (VIN)

Идентификационный код автомобиля - это законный и уникальный идентификационный номер автомобиля, отпечатывается на следующих местах:

- На передней части слева приборной панели.

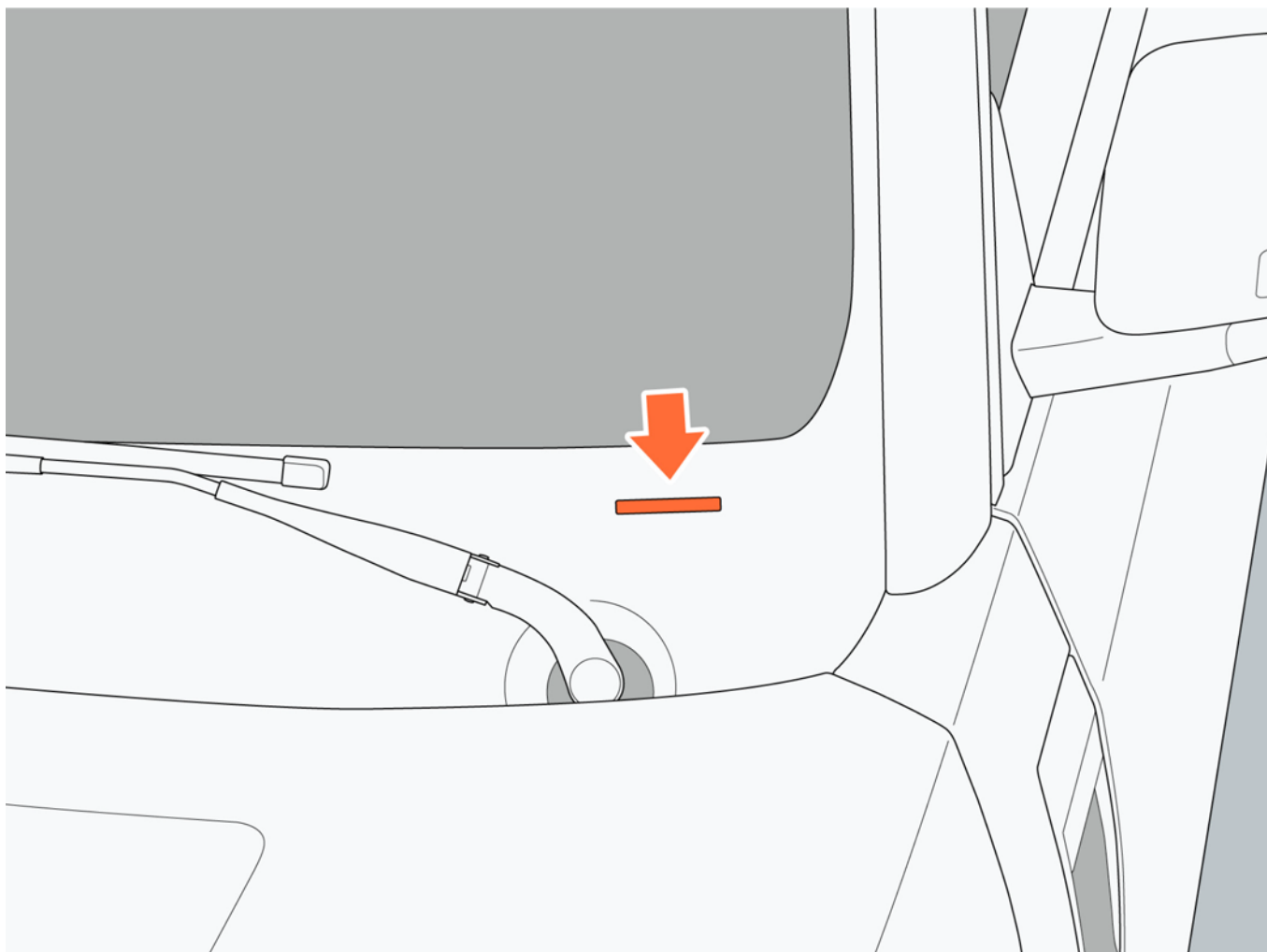

10.5.2 Идентификационный код удлинителя пробега (двигателя)

Идентификационный код удлинителя пробега (двигателя) напечатан на блоке цилиндров.

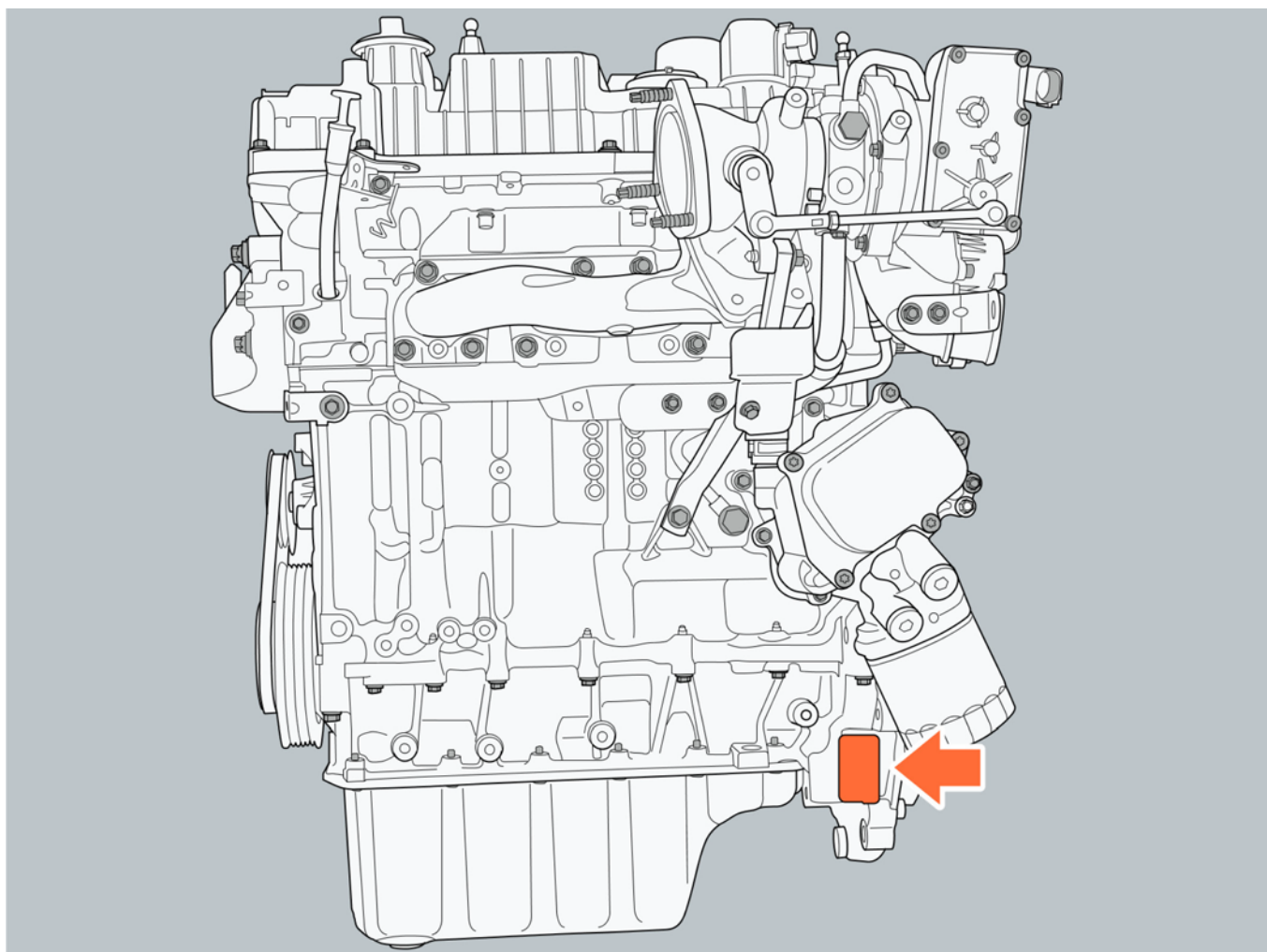

10 Технические характеристики автомобиля

10.5.3 Идентификационный код приводного двигателя

I. Двигатель переднего привода

№	Позиция
1	Идентификационный код двигателя
2	Набитый номер двигателя

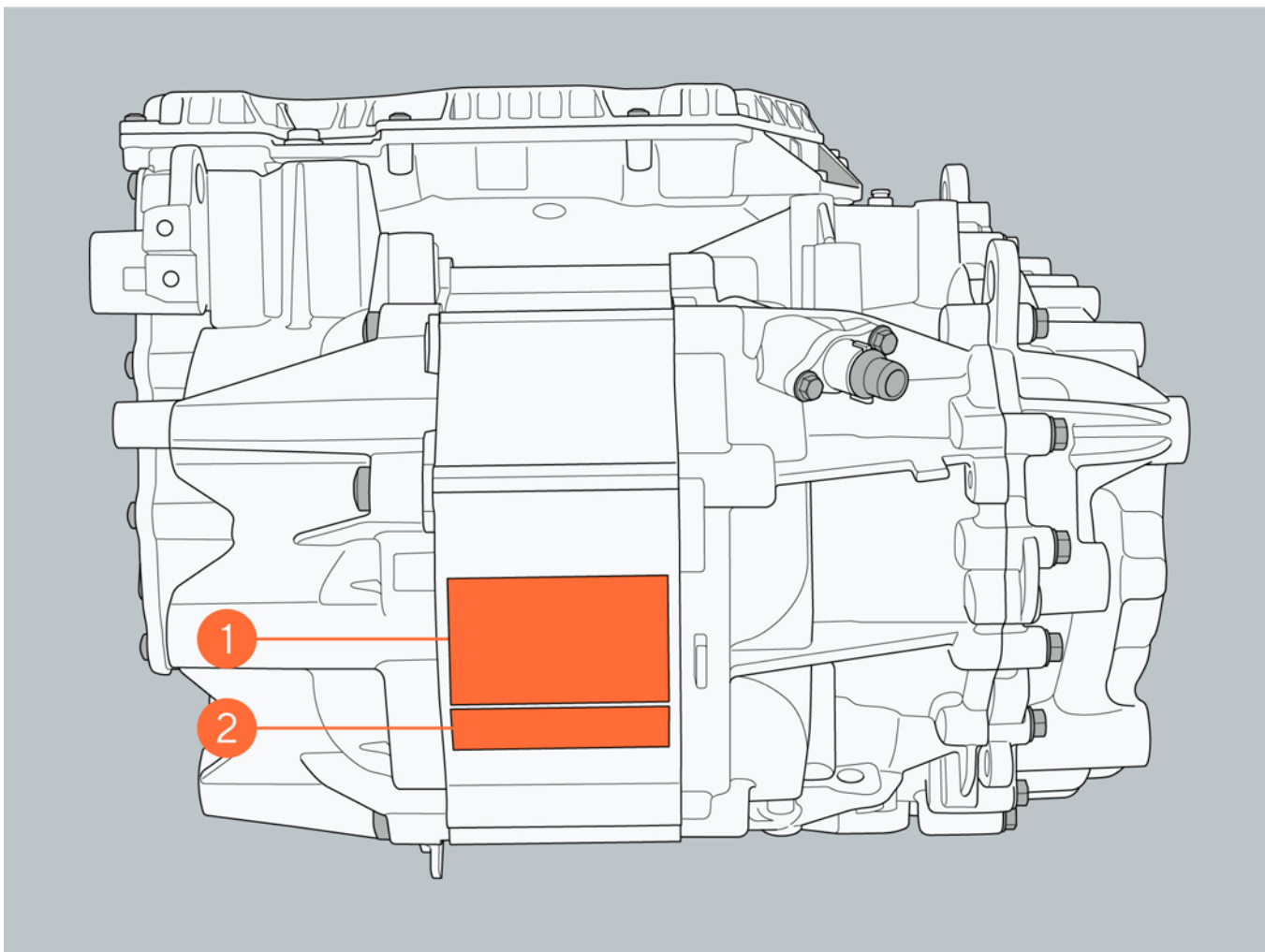

II. Двигатель заднего привода

№	Позиция
1	Идентификационный код двигателя
2	Набитый номер двигателя

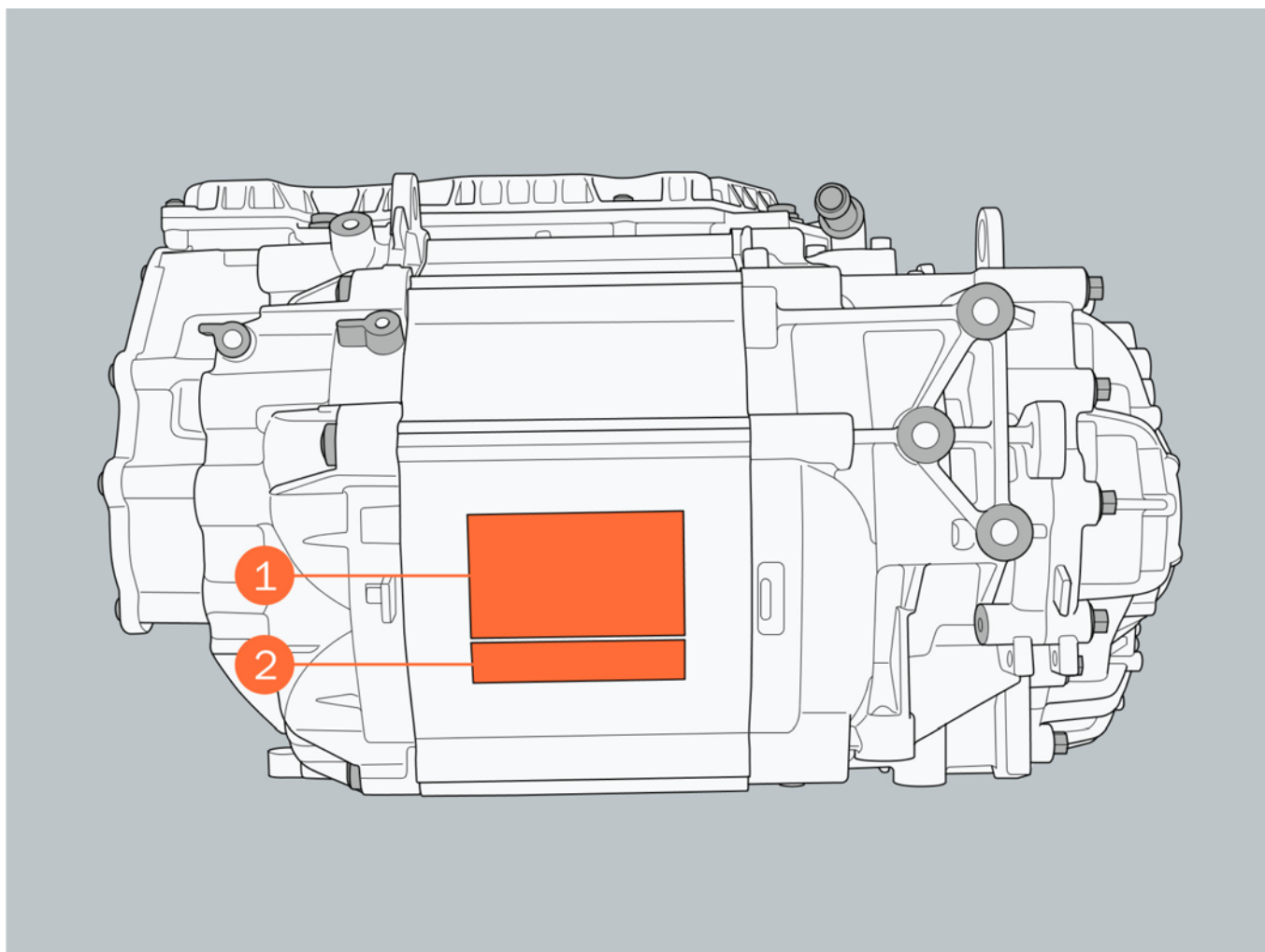

10 Технические характеристики автомобиля

10.5.4 Микроволноводное окно

Микроволноводное окно

Микроволновое окно размещен по верхнему краю на переднем лобовом стекле, где может использоваться для приклеивания электронного логотипа.

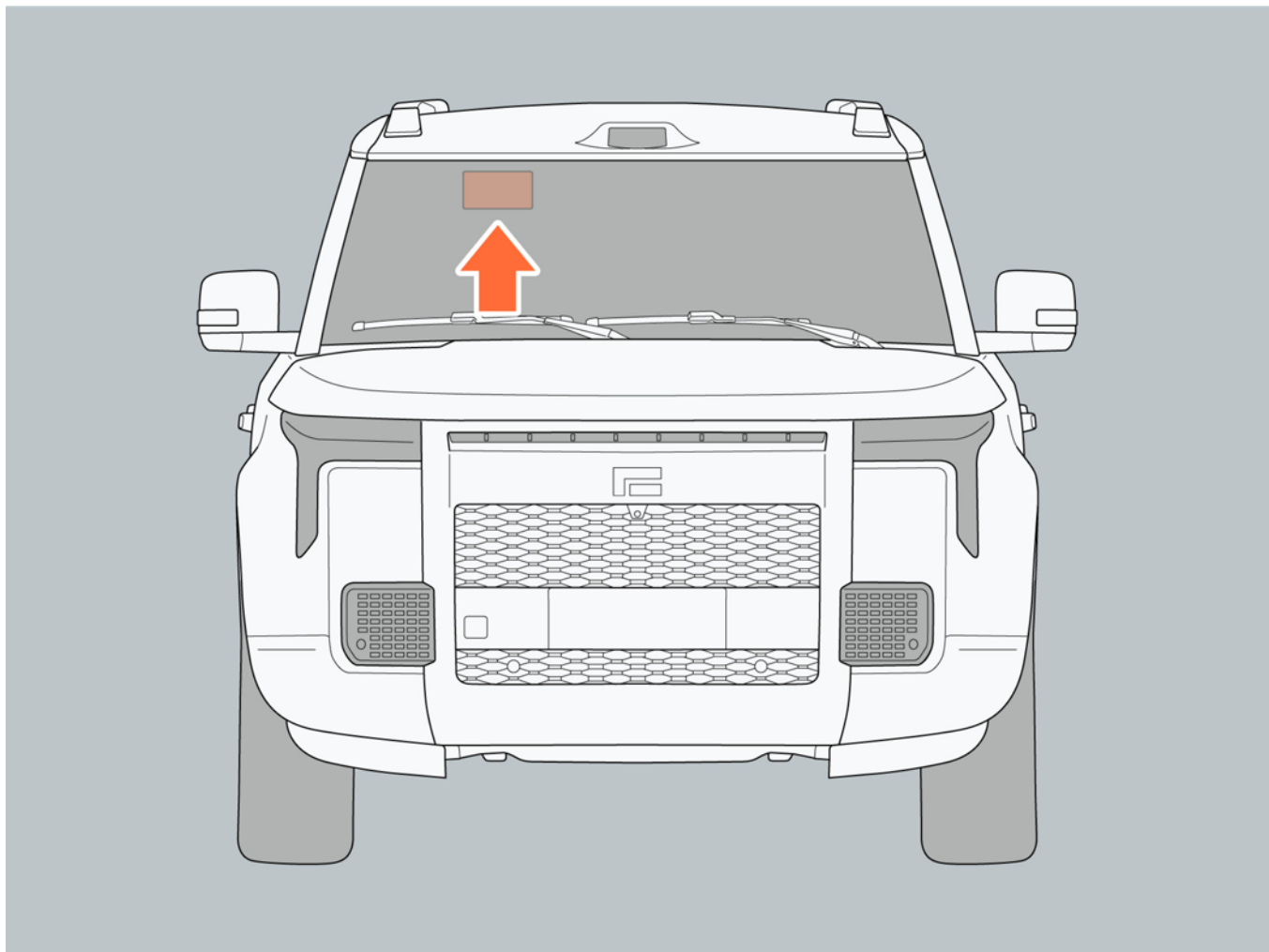

10.5.5 Заводская табличка

Заводская табличка

Заводская табличка расположена на нижней части стойки В со стороны пассажира, модель и идентификационный код автомобиля и другая информация указаны на заводской табличке.

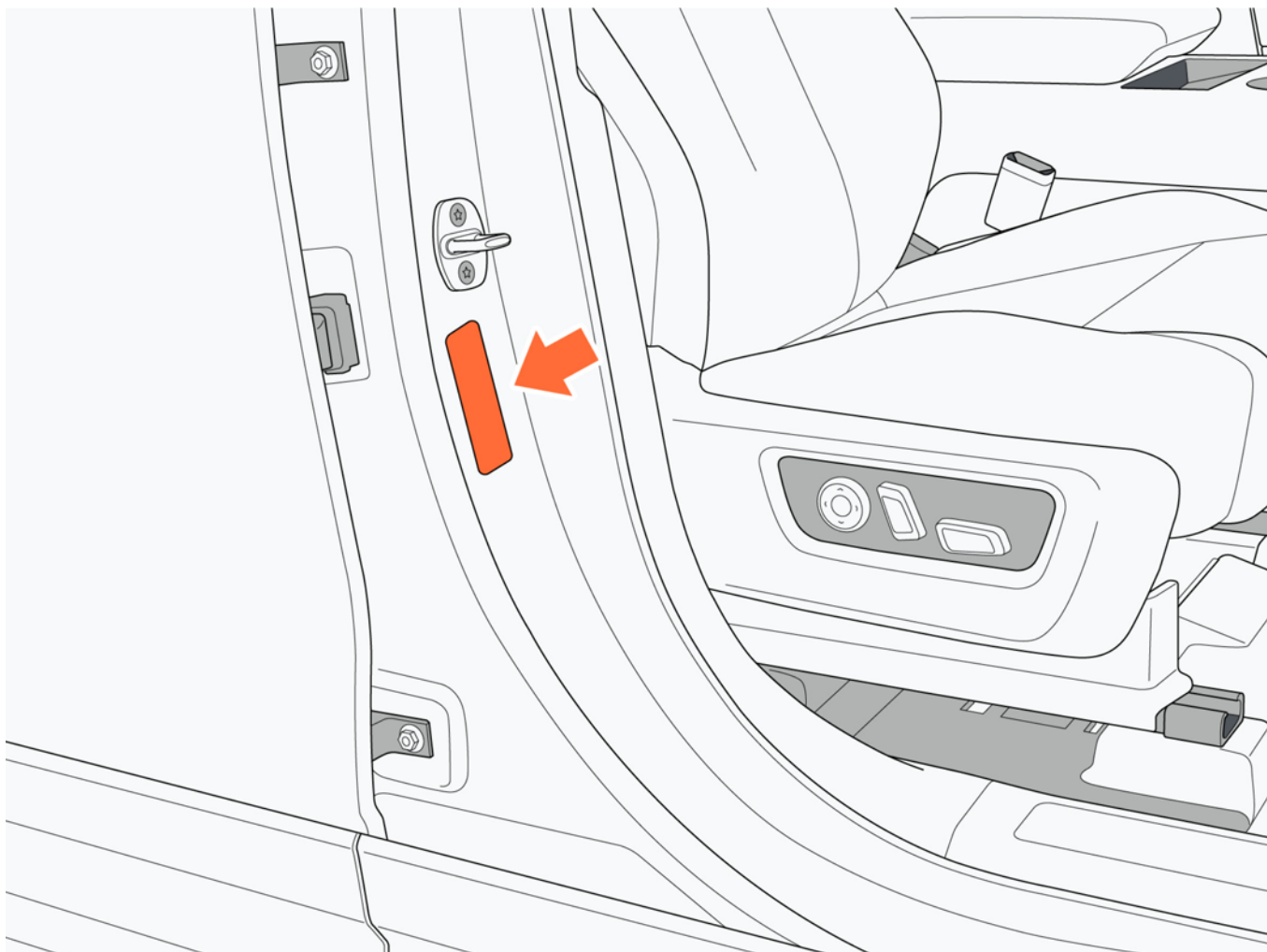

10 Технические характеристики автомобиля

10.5.6 Диагностический интерфейс

Диагностический интерфейс расположен на левой стороне приборной панели, над педалью тормоза, и используется для считывания информации об автомобиле.

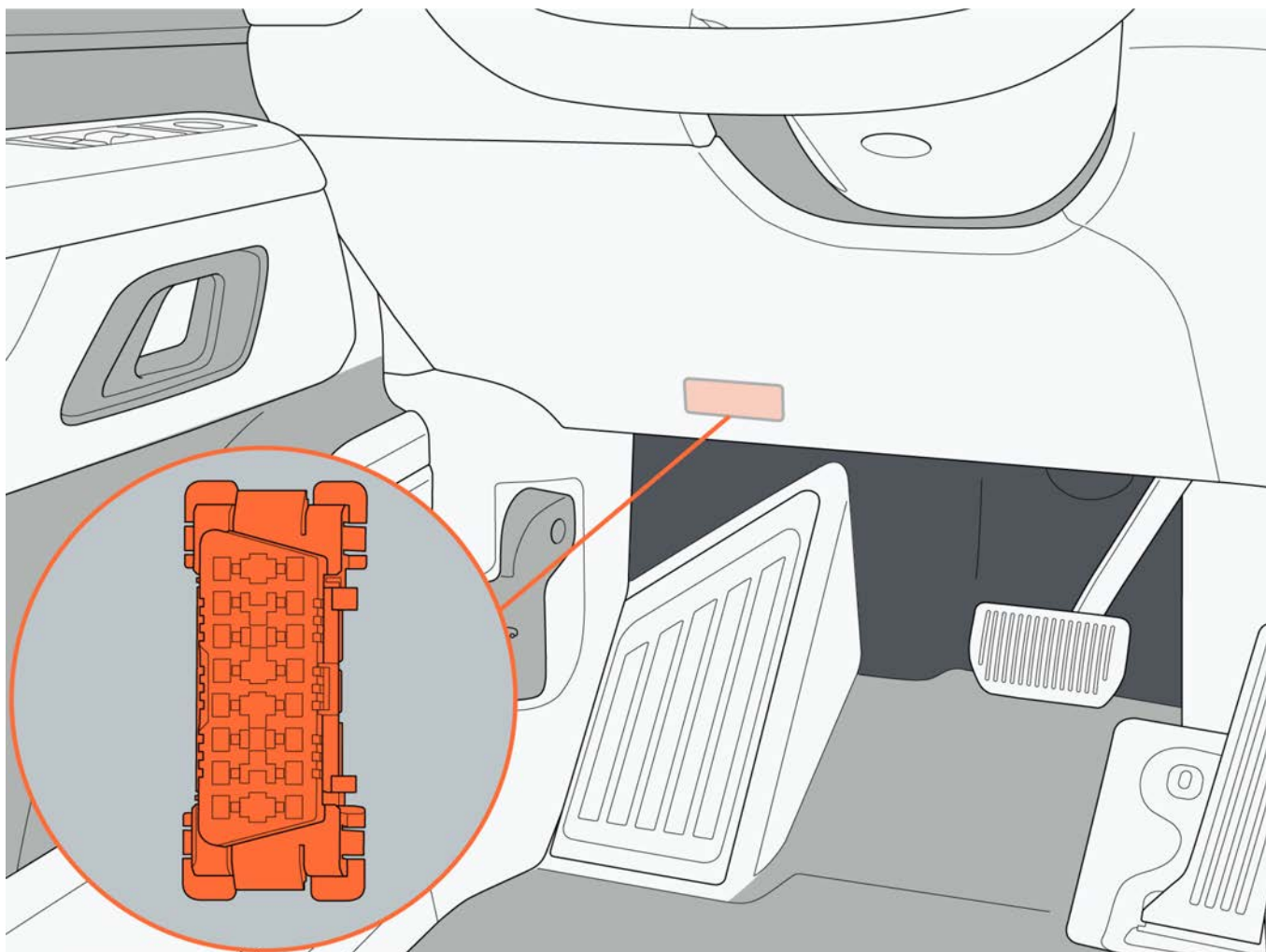

10.5.7 Предупреждающая и индикаторная табличка

I. Предупреждающая табличка о безопасности в моторном отсеке



11 Аббревиатуры и термины

11.1 Аббревиатуры и термины

11.1.1 Аббревиатуры и термины

Аббревиатуры	Описание	Аббревиатуры	Описание	Аббревиатуры	Описание	Аббревиатуры	Описание
A	а	km	км	m	м	MΩ	МОм
dB	дБ	km/h	км/ч	mA	мА	N	Н
ft	фут	kPa	кПа	mg	мг	Nm	Н.м
g	г	kW	кВт	MHz	МГц	No.	№
gal	гал	KΩ	кОм	ml	мл	rpm	об/мин
Hz	Гц	lb	фунт	mm	мм	V	В
in	дюйм	lb-in	фунт-дюйм	mpg	Миль на гал	W	Вт
kg	кг	lb-ft	фунт-фут	mph	Миль/ч	ya	Гиря
kHz	кГц	L	л	mV	лВ		

Аббревиатуры	Полное название на английском языке	Русский	Аббревиатуры	Полное название на английском языке	Русский
ABS	Anti-lockBrakeSystem	Антиблокировочная тормозная система	DOHC	DoubleOverheadCamshaft	Два верхних распределительных вала
A/C	AirConditioning	Кондиционер	DTC	Diagnostic TroubleCode	Код неисправности
AM/FM	Amplitude Modulation/Frequency Modulation	AM/FM-радио	DVD	DigitalVideoDisk	DVD
ASR	AccelerationSkidControl System	Система противоскольжения при ускорении	EBD	ElectricBrakeforceDistribution	Электронное распределение тормозной силы
AT	AutoTransmission	Автоматическая коробка	ECM	EngineControlModule	Модуль управления

11 Аббревиатуры и термины

Аббревиатуры	Полное название на английском языке	Русский	Аббревиатуры	Полное название на английском языке	Русский
		передач			двигателем
BCM	BodyControlModule	Модуль управления кузовом	EDS	ElectronicDifferentialSystem	Электронная блокировка дифференциала
CD	CompactDisc	CD	EGR	Exhaust-GasRecirculation	Переработка отходов
CAN	ControllerAreaNetwork	Локальная сеть контроллера	ESP	ElectronicStabilityProgram	Электронная программа стабилизации
EOBD	EuropeanOn BoardDiagnositic	Европейская онлайн-диагностика	FWD	FrontWheelDrive	Приводы передних колес
ISO	InternationalStandards Organization	Международная организация по стандартизации	LED	Light-EmittingDiode	Светоизлучающий диод
MP3	MPEGAudioLayer3	MP3	MT	Manual Transmission	Механическая коробка передач
GPS	GlobePositioningSystem	Глобальная система позиционирования	HVAC	Heating VentilationAirConditioning	Отопление, вентиляция и кондиционирование воздуха
OBD-II	OnBoard DiagnositicII	Онлайн-диагностика II	OEM	Original Equipment Manufacturer	Производитель оригинального оборудования
PAM	ParkingAidModule	Модуль помощи при	RWD	RearWheelDrive	Приводы задних колес

11 Аббревиатуры и термины

Аббревиатуры	Полное название на английском языке	Русский	Аббревиатуры	Полное название на английском языке	Русский
		парковке			
SAE	Society of Automotive Engineers	Американское общество инженеров автомобильной промышленности	SFI	Sequential Fuel Injection	Последовательный впрыск топлива
SOHC	Single Overhead Camshaft	Один верхний распределительный вал	SRS	Supplemental Restraint System	Вспомогательная система безопасности
SUV	Sport Utility Vehicle	Внедорожник	TDI	Turbo Direct Injection	Непосредственный впрыск топлива с турбонаддувом
TPMS	Tire Pressure Monitoring System	Система контроля давления в шинах	4WD	Four Wheel Drive	4-колесная формула
MS-CAN	Middle Speed Controller Area Network	Локальная сеть контроллера средней скорости			

